



**RUBI**

2017

[www.rubi.com](http://www.rubi.com)



**PÁG**  
10  
57

## **CORTE MANUAL DA CERÂMICA**

- Cortadores Manuais para Cerâmica.
- Acessórios para Cortadores Manuais.
- Cortadores Manuais para Material de Obra.

**01**



**02**



## **CORTE ELÉCTRICO DA CERÂMICA**

- Cortadores-chanfradores Eléctricos.
- Cortador Circular, Rebarbadoras, Roçadora e Aspirador.

**PÁG**  
58  
89

**PÁG**  
90  
103

## **DISCOS DIAMANTE**

- Discos diamante corte a seco.
- Discos diamante corte a húmido.

**03**



**04**



## **PERFURAÇÃO**

- Ferramentas para furar Cerâmica, Grés, Mármore, Granito e Outros Materiais.

**PÁG**  
104  
117

**PÁG**  
118  
121

## **POLIMENTO**

- Discos e tacos para polir.

**05**



**06**



## **MISTURA**

- Misturadores.
- Varetas Misturadoras.

**PÁG**  
122  
133

**PÁG**  
134  
171

## FERRAMENTAS PARA A COLOCAÇÃO E ACABAMENTO DA CERÂMICA

- Espátulas, pentes, talochas, espátulas de borracha e colheres.
- Marcadores, escopros, e utilidades auxiliares para o aplicador.
- Macetas, turqueses e aplicadores de cimento de juntas.

**07**



**08**



## ACESSÓRIOS PARA A COLOCAÇÃO E ACABAMENTO DE CERÂMICA

- Medição e regulação.
- Cruzetas.
- Sistema de nivelamento.

**PÁG**  
172  
191

**PÁG**  
192  
219

## PRODUTOS DE BORRACHA PARA A CONSTRUÇÃO

- Condutas para Entulho.
- Produtos de Borracha para a Construção.
- Produtos de Plástico para a Construção.

**09**

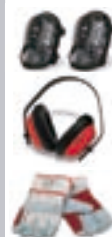

**10**



## EQUIPAMENTO DE SEGURANÇA

- Equipamento pessoal para o profissional da construção.

**PÁG**  
220  
227

**PÁG**  
229  
246

## ACESSÓRIOS PARA A LIMPEZA E MANUTENÇÃO

- Produtos e acessórios para a limpeza e colocação da cerâmica.
- Limpadoras e Abrilhantadoras.

**11**



**12**



## PALBOX E EXPOSITORES

- Índice por Referências.

**PÁG**  
247  
255

RUBI® UMA MARCA

# GARANTIA DE SERVIÇO

RUBI

A empresa Germans Boada, SA, RUBI® foi criada em 1951 a partir da invenção, pelos irmãos Boada, de um cortador manual para mosaico hidráulico. Esta nova ferramenta, baptizada com o nome de RUBI®, serviu de pilar para desenvolver uma sólida companhia que actualmente desenha, fabrica e distribui maquinaria e ferramentas para o corte e colocação de cerâmica.

A sua vocação internacional, muito presente desde a sua criação, faz actualmente de Germans Boada S.A. uma empresa global, com presença em mais de 100 países e com uma importante rede de filiais e sucursais em todo o mundo. A sede central do grupo está localizada em RUBI®, perto de Barcelona, e o centro logístico e industrial estão localizados em Santa Oliva (Tarragona). Nestas últimas instalações, recentemente ampliadas para 20.000 m<sup>2</sup>., encontra-se a planta produtiva e o centro logístico, equipado com um armazém automático e com a mais avançada tecnologia na gestão de encomendas.

Estes meios, combinados com uma excelente gestão de stocks, permitem servir diariamente os principais mercados, em prazos muito ajustados, satisfazendo assim as actuais necessidades dos diferentes canais de distribuição em todo o mundo.



Além da capacidade de serviço internacional do grupo GERMANS BOADA oferece um vasto suporte ao canal de distribuição. Formação de vendedores, demonstrações nos pontos de venda e nas obras com a frota de unidades móveis, participações em feiras, actividades promocionais, suporte para novas implantações, comunicação na imprensa e nas redes sociais e presença activa na Internet, são algumas das acções em curso para assegurar uma boa rotação dos produtos RUBI®. Não obstante, grande parte do êxito dos produtos RUBI® é fruto da força e do reconhecimento da marca entre os profissionais de todo o mundo, que reconhecem na RUBI® uma garantia de qualidade assegurada por um serviço pós-venda internacional altamente fiável.



-  *Germans Boada, S.A.*
-  *Branch Company*
-  *Branch Office*
-  *Concessionaire*
-  *Distributor*

RUBI® IS RUBI® ALL OVER THE WORLD



PRODUTOS RUBI®

# INOVAÇÃO PERMANENTE

AO SERVIÇO DO UTILIZADOR

Desde a sua criação, RUBI® foi sempre uma marca especializada em produtos e serviços de qualidade no corte, na colocação, na manutenção e na limpeza da cerâmica.

A gama RUBI®, em permanente evolução e em consonância com as alterações dos materiais e das aplicações, põe à disposição dos profissionais da construção uma gama de produtos especializada e tecnicamente avançada que inclui ferramentas e maquinaria necessária para uma boa colocação e para acabamentos perfeitos.

O objectivo da RUBI® é manter a actual liderança tecnológica mediante uma firme aposta na investigação, na inovação, no desenho e no desenvolvimento. Por este motivo e como mostra o seu espírito de inovação constante, o grupo conta com o RUBI® TECHNOLOGY CENTER, localizado na sede central do grupo, muito perto de Barcelona. Aqui, uma equipa multidisciplinar de engenheiros, dispõe dos mais avançados meios tecnológicos.

Neste contexto, os produtos RUBI® são concebidos com desenho e criatividade, com a prioridade de satisfazer as necessidades reais dos profissionais da colocação, da maneira mais prática, durável e competitiva possível.

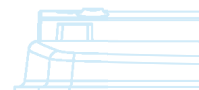
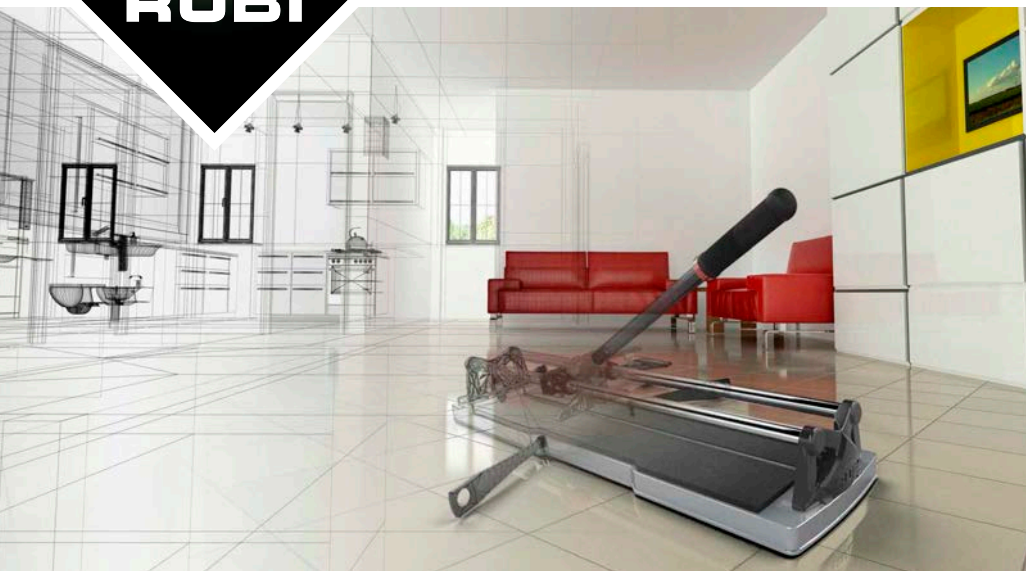

Também, aos critérios próprios de desenho industrial relacionados com a ergonomia e com a funcionalidade, juntam-se a sustentabilidade e o baixo impacto ao meio ambiente como requisitos importantes para o desenho dos produtos RUBI®. Deste modo, os produtos são respeitadores da natureza e os seus componentes são facilmente recicláveis.

Por outro lado, as sugestões das equipas comerciais, espalhadas por todo o mundo, recolhidas dos utilizadores finais contribuem para a criação e para o desenho de produtos inovadores. A participação directa de profissionais do sector de diferentes nacionalidades nas diferentes fases de definição, criação e desenvolvimento é um factor chave para o êxito dos produtos RUBI®.

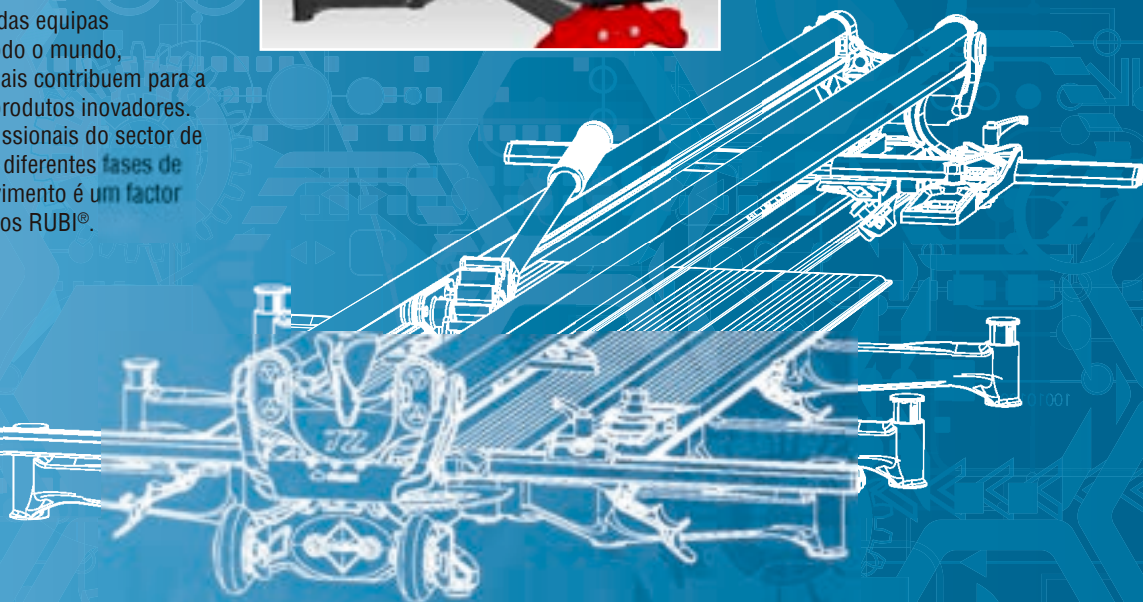

PERFIL

REGISTRA TU MÁQUINA

EVENTOS

RUBI®, BUILDING TOGETHER

# CLUB RUBI

UMA ASSOCIAÇÃO

INTERNACIONAL DE GRANDE DINAMISMO

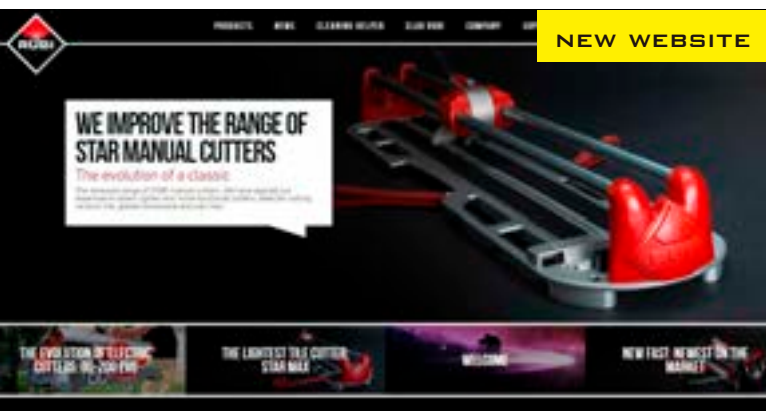

Peça chave na relação entre RUBI® e o utilizador, o Club RUBI®, o primeiro clube de profissionais da construção do mundo, continua em crescimento. Com membros em cerca de 70 países, já se converteu numa grande comunidade de profissionais, com alto grau de implicação e de participação.

Os sócios do Club RUBI® recebem periodicamente e de forma gratuita, informação do sector e documentação formativa de grande interesse para a sua contínua reciclagem e actualização dos seus conhecimentos sobre novos materiais, ferramentas e aplicações. Além disto, os sócios dispõem de um prolongamento de garantia gratuita em algumas das principais gamas RUBI®. O Club RUBI está a trabalhar também num ambicioso plano para premiar a fidelidade dos sócios, com promoções e descontos especiais, junto com acções personalizadas para cada usuário.



FEDERACIÓN ESPAÑOLA DE BANCOS DE ALIMENTOS



Fotos de Ramón Serrano

A relação da RUBI® com os seus sócios está a crescer rapidamente graças às novas tecnologias e à grande participação dos profissionais. A página RUBI® no Facebook representa já um canal de comunicação bi-direccional de grande dinamismo, assim como o canal próprio do YouTube, que recebe milhares de visitas diariamente. A esta actividade nas redes sociais, cabe acrescentar o tráfego permanente na web [www.rubi.com](http://www.rubi.com), disponível em 10 idiomas.

Club RUBI® e todos os seus membros iniciam um plano de colaboração com diferentes fundações e ONGs para trabalhar juntos em projectos solidários em países em vias de desenvolvimento da América do Sul, África e Ásia. Debajo do tema "Building Together" (construindo juntos), o Club RUBI® quer aproveitar a força dos seus milhares de sócios em todo o mundo para ajudar na construção de um mundo melhor.

\* A extensão gratuita de garantia é exclusiva para os sócios, em determinadas gamas.



RUBI® COM A

# FORMAÇÃO DE PROFISSIONAIS



A marca RUBI® tem um grande prestígio internacional graças ao apoio incondicional dos profissionais da construção de todo o mundo. Desde a sua criação, os utilizadores sempre transmitiram uma grande confiança na RUBI®, reforçando a marca em todos os sectores.

Numa clara orientação para os utilizadores, RUBI® mantém o seu compromisso com a formação, colaborando com escolas e associações profissionais do sector em todo o mundo, além de colocar à disposição dos seus clientes a Escola de Profissionais da Construção RUBI®, localizada junto ao seu centro logístico central.

Finalmente, com o fim de dignificar os ofícios da construção e mostrar a evolução das ferramentas, RUBI® dispõe de um Espaço Temático “As Ferramentas e a Construção”, visitado anualmente por mais de 4.000 pessoas.



# CORTE MANUAL DA CERÂMICA

01

RUBI

Cortadores Manuais para Cerâmica

Acessórios para Cortadores Manuais

Cortadores Manuais para Material de Obra





01

RUBI

# TS-MAX

A AUTÊNTICA E ORIGINAL; LIGEIRA, FUNCIONAL E COM UM SEPARADOR DE ALTAS PRESTAÇÕES.

## Para o corte intensivo de material cerâmico.

- Base reforçada de grande dimensão para o conforto e estabilidade durante a utilização.
- Separador mono-ponto de 800 kg. de alto desempenho.
- Guia dupla para uma melhor visibilidade da linha de pontuação e de corte.
- Guias de aço cromado, calibrados e rectificadas, com tratamento anticorrosivo.
- Topo lateral para cortes repetitivos rectos e a 45°.
- Cortante permutáveis Ø 6-22 mm.
- Com cortante de Ø 6 e 10 mm. e maleta estojo incluída.
- Maleta de transporte com fechaduras e dobradiças reforçadas.



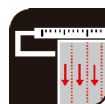
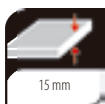

1

2

3

4

Sistema progressivo de separação "SMART POWER", que se adapta a cada tipo de material.

Base baixa. Maior superfície de apoio para uma maior estabilidade e qualidade de corte.

Componentes reforçados para trabalhos pesados. Maior durabilidade.

Cabos ergonômicos. Máximo conforto.

	REF								
TS-43 MAX	18920	✓	43 cm	30x30 cm	6-15 mm	800 kg	8,8 kg	1	24
TS-57 MAX	18921	✓	57 cm	40x40 cm	6-15 mm	800 kg	9,9 kg	1	24
TS-66 MAX	18922	✓	66 cm	46x46 cm	6-15 mm	800 kg	13,4 kg	1	20
TS-75 MAX	18923	✓	75 cm	53x53 cm	6-15 mm	800 kg	15,1 kg	1	20
MAX TS-43 (BASE CINZA)	18972	✓	43 cm	30x30 cm	6-15 mm	800 kg	8,8 kg	1	24
TS-57 MAX (BASE CINZA)	18973	✓	57 cm	40x40 cm	6-15 mm	800 kg	9,9 kg	1	24
TS-66 MAX (BASE CINZA)	18974	✓	66 cm	46x46 cm	6-15 mm	800 kg	13,4 kg	1	20
TS-75 MAX (BASE CINZA)	18975	✓	75 cm	53x53 cm	6-15 mm	800 kg	15,1 kg	1	20

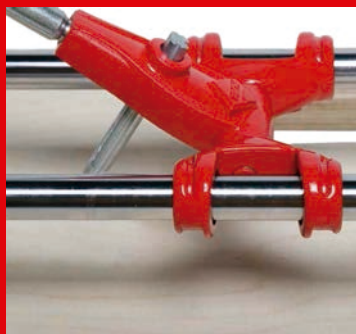

**RUBI**

# TF-MAX

CORTADORA ROBUSTA E FUNCIONAL.

## Para o corte intensivo de material cerâmico.

- Separador monoponto de 800 Kg. de altas prestações.
- Guia dupla para uma melhor visibilidade do linha do riscado e do corte.
- Guias de aço cromadas calibradas e rectificadas com tratamento anti-corrosão.
- Tope lateral para realizar cortes repetitivos rectos e a 45°
- Cortantes permutáveis de Ø 6 a 22 mm.
- Com cortante de 8 mm incluído.



1

Sistema progressivo de separação "SMART POWER" que se adapta a cada tipo de material.

2

Base de madeira com protecção hidrófuga para maior durabilidade.

3

Componentes reforçados para trabalhos pesados. Maior durabilidade.

4

Cabo ergonómicos. Máximo conforto.

	REF								
TF-66 MAX	15930		66 cm	46x46 cm	6-15 mm	800 kg	11 kg	- kg	1 25
TF-66 MAX COM MALETA	15931	√	66 cm	46x46 cm	6-15 mm	800 kg	11 kg	14,5 kg	1 12
TF-93 MAX	15932		93 cm	65x65 cm	6-15 mm	800 kg	11 kg	- kg	1 21

**ACESSÓRIOS**

**18980 -KIT DE MANUTENÇÃO**

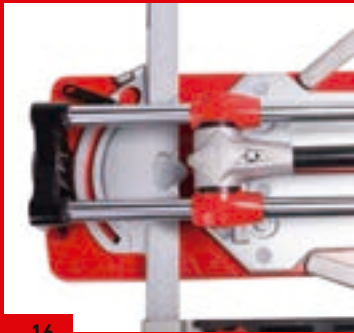

**RUBI**

# TR-MAGNET

IDEAL PARA O CORTE EM DIAGONAL, COM ESQUADRO GIRATÓRIO DE GRANDE PRECISÃO.

**Para o corte intensivo de cerâmica, ideal para azulejo e grés.**

- Guias de aço maciço de Ø 20 mm. cromadas e rectificadas, com tratamento anticorrosivo para uma maior resistência à torção.
- Separador multiponto de 800 kg. de potência
- Cabo reforçado alça SOFT-GRIP.
- Topo lateral para cortes repetitivos.
- Base bicapa com efeito de amortecimento.
- Base de alumínio de alta resistência.
- Cortantes permutáveis Ø 6-22 mm.
- Com cortantes de Ø 6 e 10 mm. e maleta estojo incluída



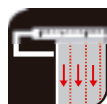
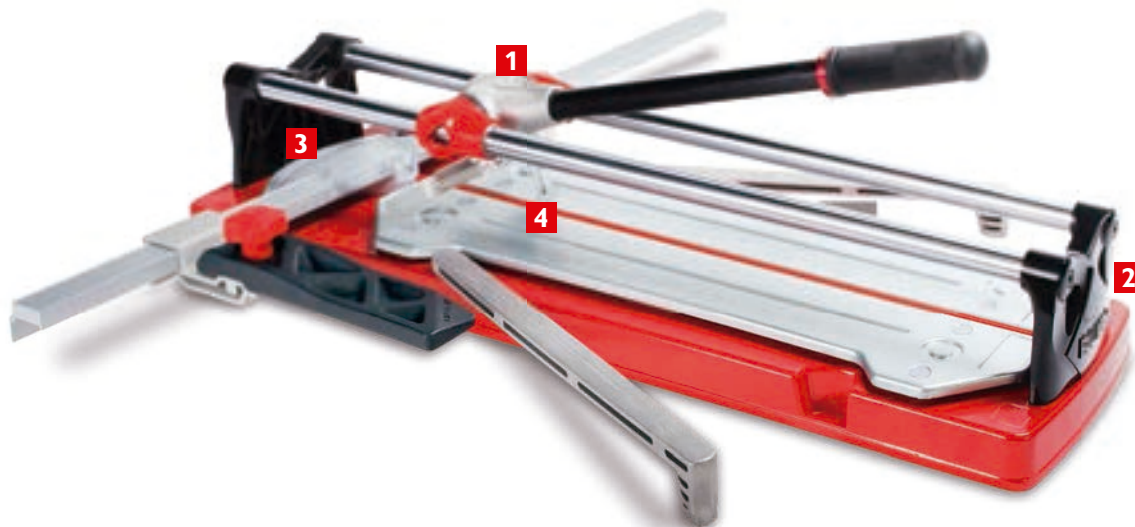

1

Rápido sistema operativo mediante ímã, operável só com uma mão. Maior facilidade e velocidade de corte.

2

Elementos de construção reforçados. Maior potência de separação.

3

Esquadro giratório com articulação central para uma rápida e precisa medição de cortes angulares.

4

Base flutuante com efeito de almofada para uma melhor separação.

	REF								
TR-600 MAGNET	17905	√	60 cm	42x42 cm	3-15 mm	800 kg	14,2 kg	2	18
TR-710 MAGNET	17906	√	71 cm	50x50 cm	3-15 mm	800 kg	15,9 kg	1	15

ACESSÓRIOS

18980 -KIT DE MANUTENÇÃO



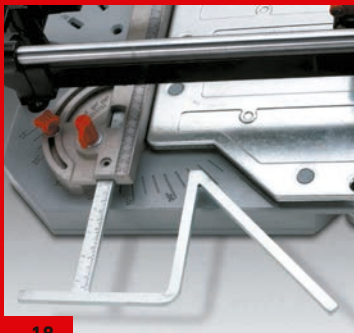
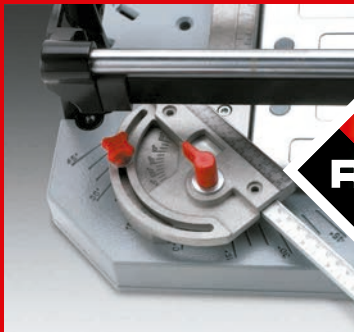

**RUBI**

# TX

CORTADOR PARA O CORTE DE MATERIAIS DE GRANDE DUREZA.

**Para o corte de peças cerâmicas. Ideal para o corte de Grés Porcelânico e Grés Extrusado.**

- Novo pisador reforçado.
- Para cerâmicas de grandes formatos.
- Sistema de medição angular para realizar cortes de 0 a 45°.
- Topo lateral para realizar cortes repetitivos rectos e a 45°.
- Duplo jogo de guias de aço rectificadas com tratamento anti-corrosão.
- Base bicapa com efeito amortecedor.
- Base de alumínio de grande resistência.
- Cortantes permutáveis de Ø 8 a 22 mm.
- Com cortantes de 8 e 18 mm e maleta-estojo incluídos.

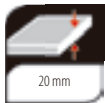

1

Separador de 1.000 Kg. de potência, para o corte de materiais mais duros\*.

2

Duplo jogo guias de aço cromadas e rectificadas, com tratamento anticorrosão.

3

Cortantes adaptáveis a cada material para obter o máximo de rendimento e qualidade de corte

4

Cortantes adaptáveis intercambiáveis de Ø 8 a 22 mm.

REF									
TX-700	17978	√	71 cm	50x50 cm	6-20 mm	1.000 kg	22,2 kg	1	10
TX-900	17979	√	93 cm	65x65 cm	6-20 mm	1.000 kg	23,9 kg	1	10

\* Existem alguns materiais cerâmicos com espessuras superiores a 15 mm que, pelas suas características físicas, possíveis tensões internas ou acabamentos, apresentam dificuldades ao serem cortadas manualmente. É recomendável realizar alguns cortes em amostras para determinar a compatibilidade do produto.

**ACESSÓRIOS**

**18980 -KIT DE MANUTENÇÃO**



**RUBI**

# TX-N

CORTADOR COM SISTEMA DE MEDIÇÃO ANGULAR, INDICADO PARA O CORTE DE MATERIAIS DE GRANDE DUREZA.

**Para o corte de peças cerâmicas. Ideal para o corte de Grés Porcelânico e Grés Extrusado.**

- Novo pisador reforçado.
- Para cerâmicas de grandes formatos.
- Sistema de fixação rápida do esquadro.
- Topo lateral para a realização de cortes repetitivos
- Base bicapa com efeito amortecedor.
- Base de alumínio de alta resistência.
- Maleta de transporte de maior resistência.
- Inclui kit de rodas para uma melhor mobilidade (somente TX-1200-N).
- Cortantes permutáveis de Ø 8 a 22mm.
- Com cortantes de 8 e 18 mm e maleta-estojo incluídos.

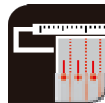
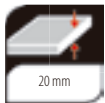
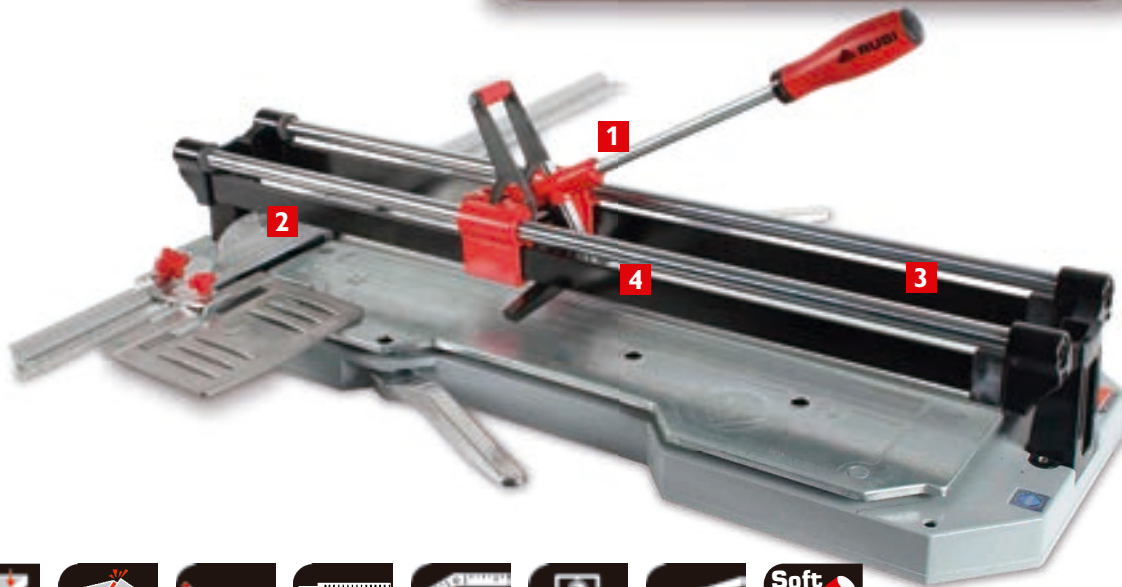

1

Separador de 1.000 Kg. de potência, para o corte de materiais mais duros\*.

2

Duplo jogo guias de aço cromadas e rectificadas, com tratamento anticorrosão.

3

Sistema multiponto de precisão com esquadro giratório de pivot central.

4

Cortantes adaptáveis intercambiáveis de Ø 8 a 22 mm.

REF									
TX-700 N	17970	√	71 cm	50x50 cm	6-20 mm	1000 kg	22,2 kg	1	10
TX-900 N	17971	√	93 cm	65x65 cm	6-20 mm	1000 kg	23,9 kg	1	10
TX-1200 N	17974	√	125 cm	85x85 cm	6-20 mm	1000 kg	33,5 kg	1	10

\* Existem alguns materiais cerâmicos com espessuras superiores a 15 mm que, pelas suas características físicas, possíveis tensões internas ou acabamentos, apresentam dificuldades ao serem cortadas manualmente. É recomendável realizar alguns cortes em amostras para determinar a compatibilidade do produto.

**ACESSÓRIOS**

**18980 -KIT DE MANUTENÇÃO**



**RUBI**

# TZ

MÁXIMA POTÊNCIA NO CORTADOR MAIS AVANÇADO DO MERCADO.

## Para o corte intensivo de todo o tipo de cerâmica.

- Excelente comportamento do conjunto separador: Corte perfeito e movimento suave.
- Máxima robustez de: chassi, guias e conjunto separador.
- Esquadro giratório com pivô central para uma rápida e precisa medição em cortes angulares.
- Topo lateral regulável e ajustável para cortes repetitivos.
- Suplemento base para um excelente apoio da cerâmica.
- Fácil de transportar: rodas de borracha com rolamentos e asa.
- Cortantes intercambiáveis de Ø 8 a 22 mm.
- Inclui cortantes de Ø 8 e 18 mm. e saco têxtil para o seu transporte e protecção



TZ-850  
TZ-1020

TZ-1300  
TZ-1550

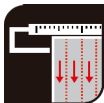

1

2

3

4

Potente conjunto separador (até 1.500 Kg), operável com uma só mão.

Movimento do separador mais suave e preciso.

Grande capacidade de corte, até 21 mm de espessura. Ideal para grandes formatos\*.

Estrutura robusta e dobrável, para uma maior resistência e facilidade no transporte.

	REF								
TZ-850	17952	√	85 cm	60x60 cm	3-21 mm	1500 kg	21,5 kg	1	8
TZ-1020	17951	√	102 cm	70x70 cm	3-21 mm	1500 kg	24 kg	1	8
TZ-1300	17953	√	130 cm	90x90 cm	3-21 mm	1500 kg	28,5 kg	1	8
TZ-1550	17954	√	155 cm	110x110 cm	3-21 mm	1500 kg	31,5 kg	1	8

\* Existem alguns materiais cerâmicos com espessuras superiores a 15 mm que, pelas suas características físicas, possíveis tensões internas ou acabamentos, apresentam dificuldades ao serem cortadas manualmente. É recomendável realizar alguns cortes em amostras para determinar a compatibilidade do produto.

**ACESSÓRIOS**

18980 -KIT DE MANUTENÇÃO



**RUBI**

# TP-S

CORTADOR MONOGUIA COM SEPARADOR MULTIPONTO E MEDIÇÃO ANGULAR.

**Para o corte intensivo de peças cerâmicas, ideal para grés porcelânico.**

- Pisador reforçado\*.
- Topo lateral para realizar cortes repetitivos e de precisão.
- Base bicapa com efeito amortecedor.
- Suplemento base para grandes formatos.
- Asa de transporte. (TP-66-S e TP-75-S).
- Desenho do conjunto para utilização empurrando o punho.
- Punho bimatéria RUBIFLEX.
- Cortante de Ø 22mm incluído. (Ref. 18914)





TP-66-S

TP-75-S



TP-93-S

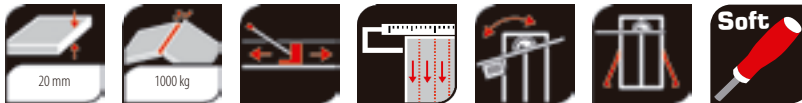

1

Sistema monoguia altamente resistente a impactos. Maior vida útil.

2

Punho ergonómico com separador incorporado para uma maior velocidade e facilidade de uso.

3

Esaquadro giratório com pivot central para uma rápida e precisa medição de cortes angulares.

4

Régua gravada a laser de larga duração.

REF							
TP-66 S	12954	66 cm	46x46 cm	5-20 mm	1000 kg	11,5 kg	1 12
TP-75 S	12956	75 cm	53x53 cm	5-20 mm	1000 kg	12 kg	1 12
TP-93 S	12958	93 cm	65x65 cm	5-20 mm	1000 kg	15,9 kg	1 12

\* Existem alguns materiais cerâmicos com espessuras superiores a 15 mm que, pelas suas características físicas, possíveis tensões internas ou acabamentos, apresentam dificuldades ao serem cortadas manualmente. É recomendável realizar alguns cortes em amostras para determinar a compatibilidade do produto.

**ACESSÓRIOS**

18980 -KIT DE MANUTENÇÃO



**RUBI**

# TP-T

CORTADOR MONOGUIA COM SEPARADOR MULTIPONTO E MEDIÇÃO ANGULAR.

**Para o corte intensivo de peças cerâmicas, ideal para grés porcelânico.**

- Pisador reforçado.
- Topo lateral para realizar cortes repetitivos e de precisão.
- Base bicapa com efeito amortecedor.
- Suplemento base para grandes formatos.
- Asa de transporte. (TP-66-T e TP-75-T).
- Desenho do conjunto para utilização empurrando o punho.
- Punho bimatéria RUBIFLEX. Ergonomia e alta resistência.
- Sistema de regulação da espessura de corte com 3 posições (6-9 mm./9-12 mm./12-20 mm.)\*, rápido e preciso.
- Cortante de Ø 22mm incluído. (Ref. 18914)



TP-66-T  
TP-75-T

TP-93-T

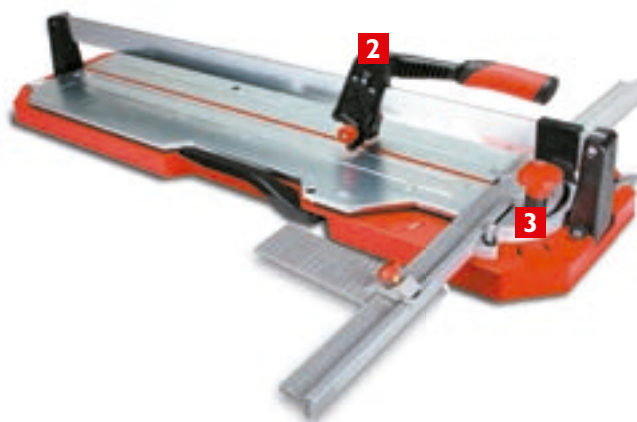

4

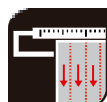
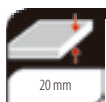

1

Sistema monoguia altamente resistente aos impactos. Maior vida útil.

2

Conjunto separador com relação em altura. Ótima separação para cada espessura.

3

Esquadro giratório com pivot central para uma rápida e precisa medição de cortes angulares.

4

Régua gravada a laser de larga duração.

	REF						
TP-66 T	12955	66 cm	46x46 cm	5-20 mm	1000 kg	11,5 kg	1 12
TP-75 T	12957	75 cm	53x53 cm	5-20 mm	1000 kg	12 kg	1 12
TP-93 T	12959	93 cm	65x65 cm	5-20 mm	1000 kg	15,9 kg	1 12

\* Existem alguns materiais cerâmicos com espessuras superiores a 15 mm que, pelas suas características físicas, possíveis tensões internas ou acabamentos, apresentam dificuldades ao serem cortadas manualmente. É recomendável realizar alguns cortes em amostras para determinar a compatibilidade do produto.

ACESSÓRIOS

18980 -KIT DE MANUTENÇÃO





**RUBI**

# SLIM SYSTEM CUTTER

SISTEMA DE CORTE MANUAL COM GUIAS CONECTÁVEIS.

**Para o corte manual de placas porcelânicas de grandes formatos e espessuras compreendidas entre os 3 e os 8 mm.**

- Sistema de corte manual de placas porcelânicas de grande formato e espessuras compreendidas entre 3 e 8 mm.
- Capacidade de corte de 310 mm. Possibilidade de aumentar com guias adicionais.
- Graças aos cordões de silicone que incorporam as guias na base e às ventosas de fixação, o SLIM CUTTER garante e facilita um corte recto sem desvios involuntários.
- Rolete de Carburo de Tungsténio com tratamento de Carburo de Titânio e rolamento de Ø22 mm, possibilitando um grande rendimento e qualidade no riscado/corte.
- Sistema de separação através de tenazes reguláveis, que facilitam e asseguram uma separação progressiva da peça, reduzindo o risco de ruptura.
- O conjunto é composto de: 3 guias de 110 cm., 1 carro riscador com rolete de Ø22 mm., 2 tenazes separadoras, 2 ventosas de fixação.  
- Bolsa de transporte em nylon reforçado.

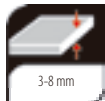

1

Capacidade de corte de 310 cm, ampliável, segundo a necessidade, com guias adicionais.

2

Garante e facilita um corte recto, sem desvios involuntários.

3

Possibilita um maior rendimento e qualidade no corte.

4

Separação progressiva da peça, reduzindo o risco de ruptura.

	REF						
SLIM SYSTEM CUTTER	18911	√	310 cm	3-8 mm	6,9 kg	1	

ACESSÓRIOS	18910 -EASYTRANS	18913 -Guia Slim Cutter 110 cm.

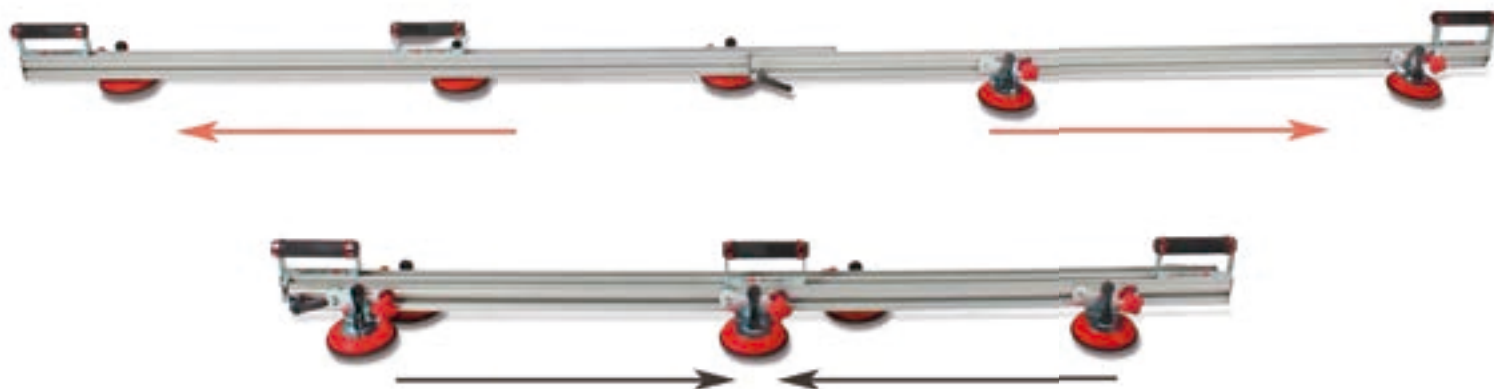



RUBI

# SLIM SYSTEM EASY TRANS

SISTEMA DE TRANSPORTE SLIM SYSTEM



**Para transportar lâminas porcelânicas de grandes formatos.**

- Sistema de transporte ideal para lâminas porcelânicas de grande formato.
- Este sistema pode ser utilizado como complemento ao cortador Slim System Cutter (refª 18911).
- Inclui duas guias ajustáveis de 160 e 320 cm.
- Carga máxima do conjunto: 60 kg.
- Para peças de até 3 m.

	REF		
EASY TRANS	18910	16,6 kg	1

## GUIA SLIM CUTTER

- Guia de alumínio de 110 cm. extra.

	REF		
GUIA SLIM CUTTER 110 CM.	18913	1,7 kg	1



## SLIM SYSTEM INSTRUCTIONS

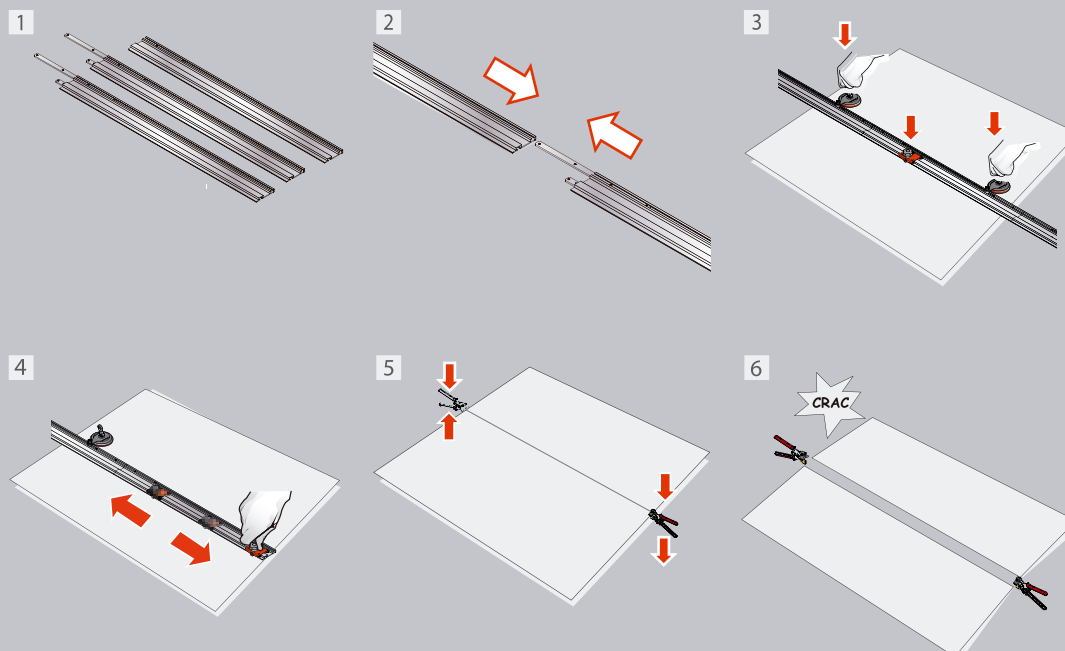



**RUBI**

# SPEED-MAGNET

PARA TRABALHOS MAIS EXIGENTES.

**Para o corte frequente de todo o tipo de material cerâmico.**

- Guia de aço de Ø 20 mm cromadas e rectificadas, com tratamento anti-corrosão, para uma maior resistência à torção.
- Pega reforçada com punho SOFT\_GRIP.
- Tope lateral milimetrado para cortes repetitivos e esquadro a 45°.
- Cortantes permutáveis Ø 6-22 mm.
- Cortante Ø 8 mm. incluído.
- Visão directa de riscado e de linha de corte.
  
- Nos modelos 72/92:
  - Suplemento base de alumínio e conjunto separador de maior tamanho.



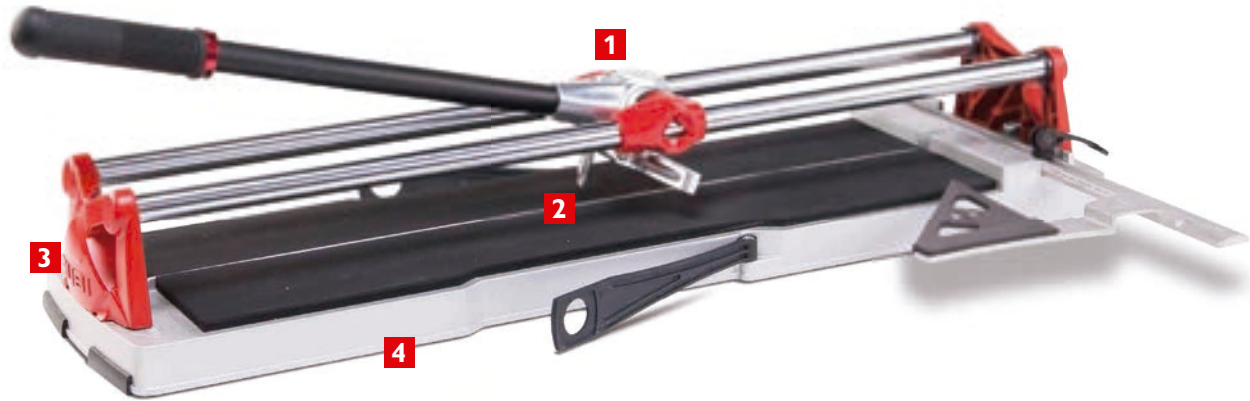

SPEED-62 MAGNET

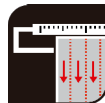
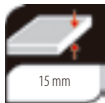

1

Rápido sistema operativo mediante ímã, operável com uma só mão. Maior facilidade e velocidade de corte.

2

Alta visibilidade durante o riscado.

3

Elementos construtivos reforçados. Maior potência de separação.

4

Base de alumínio para uma maior robustez, leveza e facilidade de transporte.

	REF								
SPEED-62 MAGNET COM MALETA	14988	√	62 cm	44x44 cm	3-15 mm	800 kg	8 kg	11,5 kg	2
SPEED-72 MAGNET COM MALETA	14989	√	72 cm	51x51 cm	3-15 mm	800 kg	9,5 kg	13,6 kg	2
SPEED-92 MAGNET COM MALETA	14990	√	92 cm	65x65 cm	3-15 mm	800 kg	12 kg	16,8 kg	2
SPEED-62 MAGNET	14980	-	62 cm	44x44 cm	3-15 mm	800 kg	8 kg	- kg	2
SPEED-72 MAGNET	14981	-	72 cm	51x51 cm	3-15 mm	800 kg	9,5 kg	- kg	1
SPEED-92 MAGNET	14982	-	92 cm	65x65 cm	3-15 mm	800 kg	12 kg	- kg	1

**ACESSÓRIOS**

**18980** -KIT DE MANUTENÇÃO



RUBI

# SPEED-N

O CORTADOR MAIS VERSÁTIL DA SUA CATEGORIA.

**Para o corte frequente de grés esmaltado e azulejo de grés porcelânico.**

- Com tope lateral milimetrado para cortes repetitivos e esquadro a 45°.
- Cortantes permutáveis de Ø 6 a 10 mm.
- Cortante Ø 8 mm. incluído.
- Visão directa da linha de riscado e corte.
- Nos modelos 72/92:
  - Suplemento de base em alumínio.



4

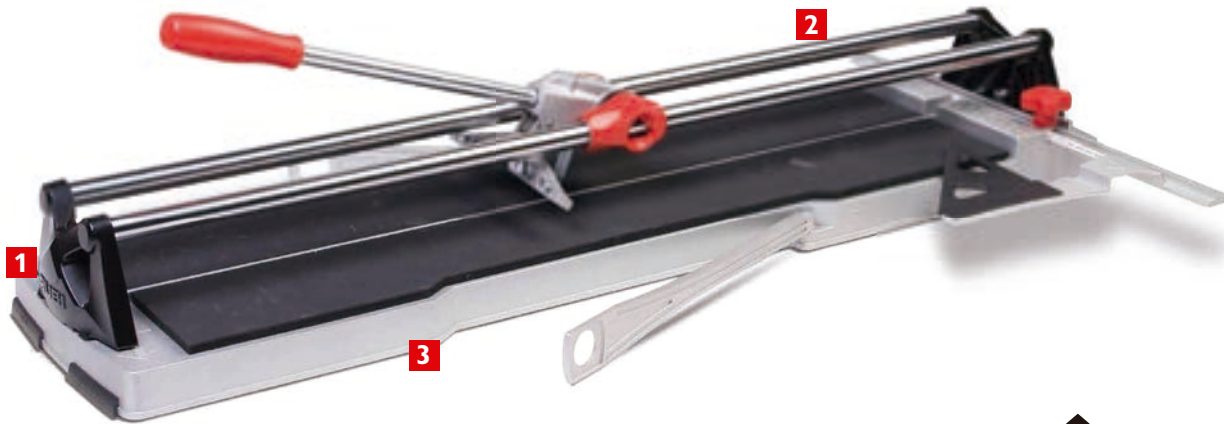

SPEED-72 N

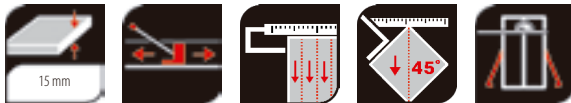

1

Elementos construtivos reforçados. Maior potência de separação.

2

Guias de aço cromadas e rectificadas, com tratamento anti-corrosão. Maior durabilidade.

3

Base de alumínio para uma maior robustez.

4

Leve e fácil de transportar.

	REF							
SPEED-62 N COM MALETA	14985	√	62 cm	44x44 cm	5-15 mm	6,8 kg	10,3 kg	2
SPEED-72 N COM MALETA	14986	√	72 cm	51x51 cm	5-15 mm	8,5 kg	12,5 kg	2
SPEED-92 N COM MALETA	14987	√	92 cm	65x65 cm	5-15 mm	10 kg	14,8 kg	2
SPEED-62 N	14975	-	62 cm	44x44 cm	5-15 mm	6,8 kg	- kg	2
SPEED-72 N	14976	-	72 cm	51x51 cm	5-15 mm	8,5 kg	- kg	1
SPEED-92 N	14977	-	92 cm	65x65 cm	5-15 mm	10 kg	- kg	1

ACESSÓRIOS

18980 -KIT DE MANUTENÇÃO





**RUBI**

# FAST

CORTADOR LIGEIRO E POLIVALENTE.

## Para o corte de peças cerâmicas.

- Guias de aço cromadas e rectificadas, com tratamento anticorrosivo.
- Topo lateral milimétrico com esquadro 45°.
- Adaptado para cortantes de 6mm a 10 milímetros.
- Cortante de Ø 6 mm incluído.
- Visão directa da linha de corte.
- Bolsa de transporte em material têxtil de grande resistência.
- Pode ser transportado em posição mochila.

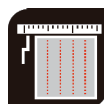
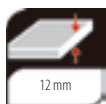
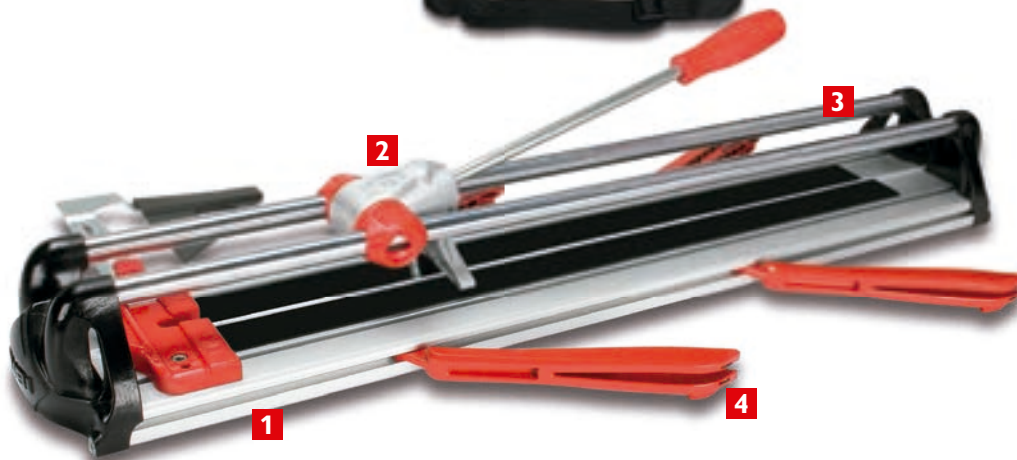

1

Base de alumínio extrudado. possibilita maior rigidez.

2

Novo conjunto separador mais rígido e estável facilitando o corte.

3

Guias reforçadas de 18 mm. Possibilita maior resistência.

4

Quatro suportes para um maior apoio da peça cerâmica.

	REF								
FAST-65 COM SACO	13932	√	65 cm	45x45 cm	12 mm	6,3 kg	7,0 kg	4	48
FAST-85 COM SACO	13939	√	85 cm	60x60 cm	12 mm	7,5 kg	8,5 kg	2	32
FAST-65	13940	-	65 cm	45x45 cm	12 mm	6,3 kg	- kg	4	48
FAST-85	13941	-	85 cm	60x60 cm	12 mm	7,5 kg	- kg	2	32

ACESSÓRIOS

18980 -KIT DE MANUTENÇÃO



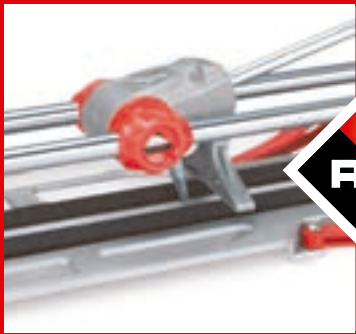

RUBI

# STAR-MAX

CORTADOR LIGEIRO E POLIVALENTE.

## Para o corte de peças cerâmicas.

- Guias de aço cromadas com tratamento anticorrosivo.
- Topo lateral milimétrico com esquadro 45°.
- Suplemento base para um correcto apoio da peça cerâmica.
- Cortantes permutáveis de Ø 6 a 10 mm.
- Com cortante Ø 6 mm incluído.
- Base com efeito amortecedor.
- Visão directa da linha de corte.

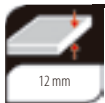
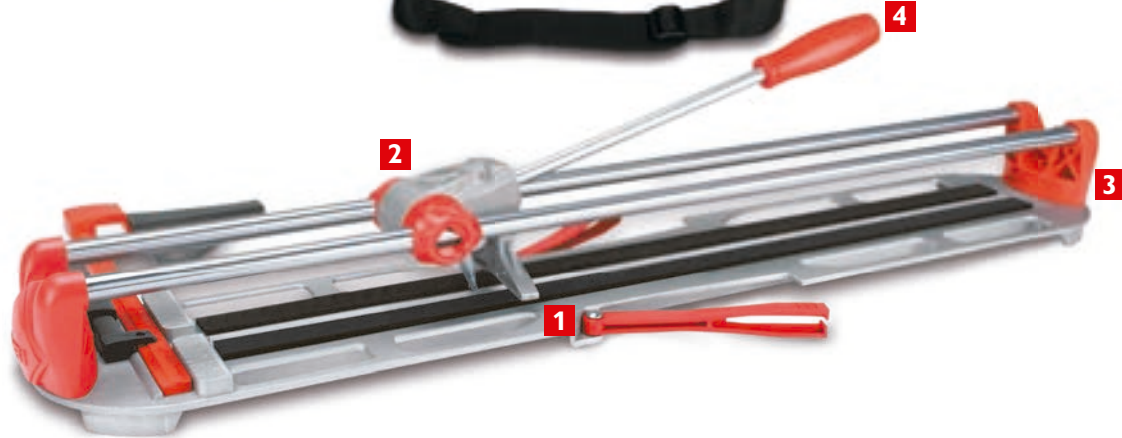

1

Grande potência de separação graças ao seu desenho inovador.

2

Novo conjunto separador mais rígido e estável facilitando o riscado.

3

Novo suporte reforçado para oferecer maior durabilidade e potência de separação.

4

Cabo ergonômico de maior conforto.

	REF								
STAR-51 MAX COM SACO	13937	√	51 cm	36x36 cm	12 mm	3,8 kg	4,2 kg	6	72
STAR-65 MAX COM SACO	13938	√	65 cm	45x45 cm	12 mm	4,8 kg	5,3 kg	6	72
STAR-51 MAX	13934	--	51 cm	36x36 cm	12 mm	3,8 kg	- kg	6	72
STAR-65 MAX	13935	--	65 cm	45x45 cm	12 mm	4,8 kg	- kg	6	72

**ACESSÓRIOS**

**18980 -KIT DE MANUTENÇÃO**

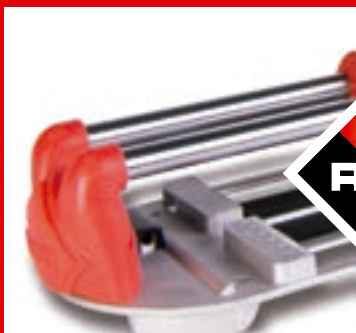

RUBI

# STAR

CORTADOR LIGEIRO E POLIVALENTE.

**Para o corte de peças cerâmicas.**

- Cortantes permutáveis de Ø 6 a 10 mm.
- Com cortante de Ø 6 mm incluído.
- Base com efeito amortecedor.
- Visão directa da linha de corte.



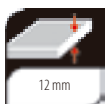
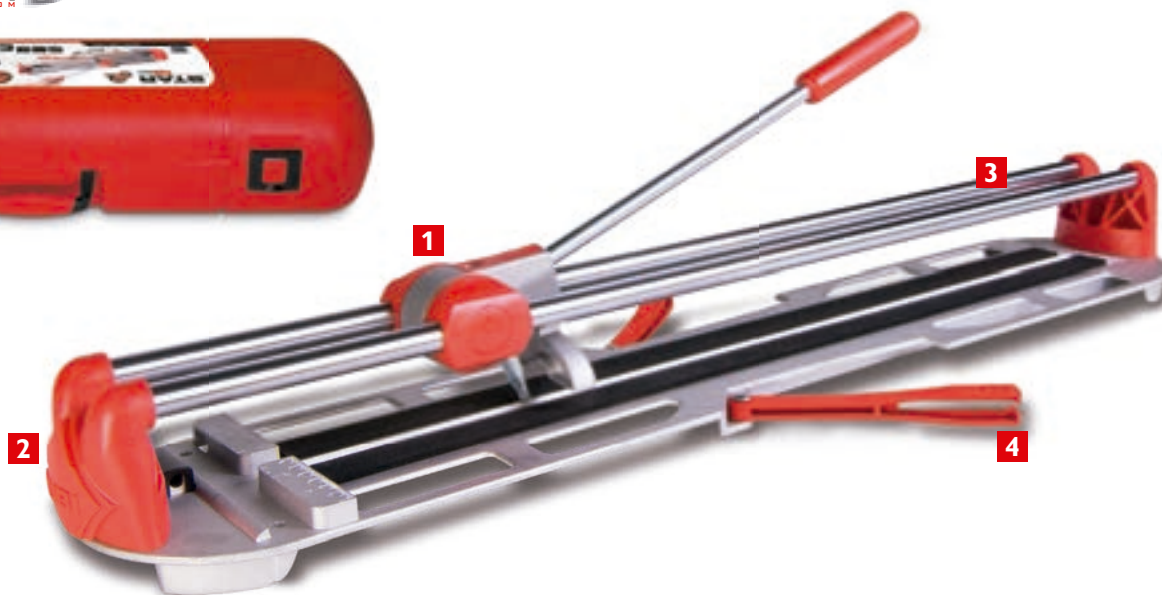

1

Separador móvel com corredeiras fechadas para uma maior resistência à flexão.

2

Novo suporte reforçado para possibilitar maior durabilidade e potência de separação.

3

Guias de aço cromadas e rectificadas, com tratamento anticorrosivo.

4

Suplemento base para um bom apoio da peça cerâmica.

	REF								
STAR-42 COM MALETA	14946	√	42 cm	30x30 cm	12 mm	3,4 kg	4,8 kg	4	48
STAR-51 COM MALETA	14947	√	51 cm	36x36 cm	12 mm	3,7 kg	5,6 kg	4	48
STAR-63 COM MALETA	14948	√	63 cm	45x45 cm	12 mm	4 kg	6,5 kg	4	48
STAR-42	14943	--	42 cm	30x30 cm	12 mm	3,4 kg	- kg	6	72
STAR-51	14944	--	51 cm	36x36 cm	12 mm	3,7 kg	- kg	6	72
STAR-63	14945	--	63 cm	45x45 cm	12 mm	4 kg	- kg	6	72

ACESSÓRIOS

18980 -KIT DE MANUTENÇÃO



12923 - Topo lateral Star, Star Max



## Para o corte de peças cerâmica, em especial para grés e azulejo.

- Guias de aço cromadas com tratamento anti-corrosão.
- Cortantes permutáveis de Ø 6 a 10mm.
- Com cortante Ø 6 mm. incluído.
- Base com efeito amortecedor.
- Visualização directa da linha do risco e de corte.



**RUBI**

# POCKET

SIMPLES E FUNCIONAL NO MENOR ESPAÇO.



1

Com Separador Móvel.

2

Base com pega para transporte.

3

Guias de aço cromadas e rectificadas, com tratamento anticorrosivo.

4

Cortantes adaptáveis a cada material para obter o maior rendimento e qualidade de corte.

### ACESSÓRIOS

12924 -Topo lateral POCKET



18980 -KIT DE MANUTENÇÃO



	REF								
POCKET-40 COM MALETA	12981	✓	42 cm	30x30 cm	12 mm	2,9 kg	3,4 kg	4	128
POCKET-50 COM MALETA	12986	✓	51 cm	36x36 cm	12 mm	3,4 kg	3,9 kg	4	96
POCKET-40	12980	--	42 cm	30x30 cm	12 mm	2,9 kg	-- kg	6	120
POCKET-50	12985	--	51 cm	36x36 cm	12 mm	3,4 kg	-- kg	6	120

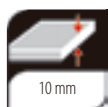

# PRACTIC

IDEAL PARA PEQUENAS REFORMAS E TRABALHOS SIMPLES.

## Para o corte de grés e azulejo.

- Guias de aço cromadas e suportes de guias de alumínio.
- Com separador móvel e cortante de carbono de Tungstenio de Ø 6 mm incluído.
- Cortantes permutáveis de Ø 6, 8 e 10 mm, adaptáveis a cada material.

	REF						
PRACTIC-42	24983	42 cm	30x30 cm	10 mm	2,5 kg	6	108
PRACTIC-51	24984	51 cm	36x36 cm	10 mm	2,9 kg	6	78
PRACTIC-61	24985	61 cm	43x43 cm	10 mm	4,9 kg	6	72



**ACESSÓRIOS**

18980 -KIT DE MANUTENÇÃO

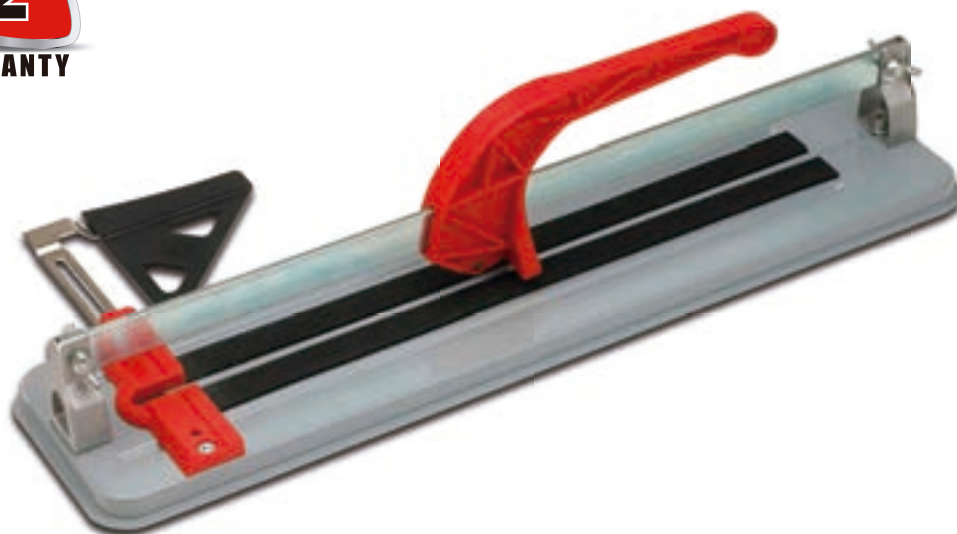

# BASIC

IDEAL PARA PEQUENAS REFORMAS E TRABALHOS SIMPLES



## Para o corte de grés e azulejo.

- Base, guia e suportes em aço e alumínio.
- Com separador móvel e cortante de carbono de tungstenio de Ø 14 mm incluído.
- Inclui topo lateral e esquadro a 45°.

### ACESSÓRIOS

18980 -KIT DE MANUTENÇÃO



	REF						
BASIC-40	25954	42 cm	30x30 cm	10 mm	2 kg	6	108
BASIC-50	25955	51 cm	36x36 cm	10 mm	2,5 kg	6	78
BASIC-60	25956	61 cm	43,43 cm	10 mm	3,5 kg	6	72

# OUTROS CORTADORES MANUAIS

· CORTADORES MANUAIS.



## TEN-BRIC

- Tenaz com riscador e separador.
- Com cortante Ø 14 mm. incluído

	REF				
TEN-BRIC	05975	10 mm	0,2 kg	5	680

## CARACTERÍSTICAS CORTANTES

- ★☆☆ Uso Opcional
- ★★★ Uso Alternativo
- ★★★★ Uso Ótimo

A norma UNE-EN 14411 de classificação de cerâmica é de aplicação internacional e encontra-se impressa em cada caixa de cerâmica.

		6 mm 1/4 inch	8 mm 5/16 inch	10 mm 13/32 inch	18 mm 3/4 inch	22 mm 7/8 inch
<del>GRÉS RÚSTICO</del>	AI AIIa AIII	☆☆☆☆	☆☆☆☆	★★★☆☆	★★★★☆	☆☆☆☆
<del>PORCELÂNICO</del>	BIIa	★☆☆☆☆	★★★★☆	☆☆☆☆☆	★★★☆☆	★★★☆☆
<del>GRÉS</del>	BIIb BIIa	☆☆☆☆☆	★★★☆☆	★★★★☆	★★★☆☆	★★★☆☆
<del>AZULEJO</del>	BIII	★★★★☆	★★★☆☆	☆☆☆☆☆	☆☆☆☆☆	★☆☆☆☆
TS-MAX TR-MAGNET SPEED MAGNET TF / TR-MEISTER	TS / TS-PLUS TR / TR-S SPEED PLUS	01945	01958	01946 01949 01970/01971 (BIII)	01950 01952	01961 01964
TF MAX SPEED-N SPEED · FAST STAR MAX / STAR	SPEED POCKET RAPID PRACTIC	01945	01958	01946 01949		
TZ TX / TX-N			01959	01991 01993	01992 01994	01962 01965
TP / TP-S						18914
TI / TI-T				01975 01978	01976 01974	01977 01979
SLIM SYSTEM CUTTER						18912/ 18914
BASIC KIT TEN-BRIC				01960	Ø 14 mm Ø 9/16 inch	

Os cortantes RUBI® são fabricados em Carburo de Tungstênio de alta resistência e duração.  
GOLD: Rodízio em Carburo de Tungstênio com tratamento superficial em Titânio, tripla duração.

**RUBI**

# CORTANTES E PUNÇÕES PARA CORTADORES TS MAX, TR MAGNET, TF E SPEED MAGNET

• PARA AS GAMAS DE CORTADORES TS MAX, TR MAGNET, TF E SPEED MAGNET



## CORTANTE Ø 6 MM.

- Para cerâmica de revestimento.
- Rolete de Carburo de Tungstenio de grande resistência e duração.
- Modelo patenteado com nova liga RUBI® de alta tecnologia.
- Grande precisão e resistência ao desgaste.

	REF	
CORTANTE Ø 6 MM.	01945	10



## CORTANTE Ø 8 MM.

- Para cerâmica de revestimento, grés e porcelânico.
- Rolete de alta resistência e duração.
- Modelo patenteado com nova liga RUBI® de alta tecnologia,
- grande precisão e resistência ao desgaste.

	REF	
CORTANTE Ø 8 MM.	01958	10



## CORTANTE Ø 10 MM.

- Para cerâmicas de grés.
- Rolete fabricado em Carburo de Tungsteno de alta resistência e duração.
- Modelo patenteado com nova liga RUBI® de alta tecnologia, para uma grande precisão e mínima vibração.

	REF	
CORTANTE Ø 10 MM.	01946	10



## CORTANTE Ø 10 MM.GOLD

- Para cerâmica de grés.
- Rolete fabricado em Carburo de Tungsteno com tratamento de Titânio.
- Modelo patenteado com nova liga RUBI® de alta tecnologia.

	REF	
CORTANTE 10 MM. GOLD. LONGA DURAÇÃO	01949	10



## CORTANTE Ø 18 MM.

- Especial para cerâmicas rugosas ou de corte difícil.
- Rolete fabricado em Carburo de Tungsteno de alta resistência e duração.
- Cabo de geometria patenteada, para uma grande precisão e mínima vibração.

	REF	
CORTANTE Ø 18 MM.	01950	10

# CORTANTES E PUNÇÕES PARA CORTADORES TS MAX, TR MAGNET, TF E SPEED MAGNET

· PARA AS GAMAS DE CORTADORES TS MAX, TR MAGNET, TF E SPEED MAGNET



## CORTANTE Ø 18 MM.GOLD

- Especial para cerâmicas rugosas ou de corte difícil.
- Rolete fabricado em Carburo de Tungsteno com tratamento de Titânio.
- Cabo de geometria patenteada.

	REF	
CORTANTE 18 MM. GOLD. LONGA DURAÇÃO	01952	10



## CORTANTE Ø 22 MM.

- Especial para cortes incisivos em cerâmicas difíceis. Rolete fabricado em Carburo de Tungsteno de alta resistência e duração.
- Cabo de geometria patenteada, para uma grande precisão e mínima vibração.

	REF	
CORTANTE Ø 22 MM.	01961	10



## CORTANTE Ø 22 MM. GOLD

- Especial para cortes incisivos em cerâmicas difíceis.
- Rolete fabricado em Carburo de Tungsteno com tratamento superficial de Titânio. Cabo de geometria patenteada.

	REF	
CORTANTE Ø 22 MM. GOLD	01964	10



## JOGO DOIS CORTANTES Ø 6 MM.

- Rolete fabricado em Carburo de Tungsteno de alta resistência e duração.
- Cabo de geometria patenteada, para uma grande precisão e mínima vibração.
- Modelo patenteado com nova liga RUBI® de alta tecnologia, máxima precisão resistência ao desgaste.

	REF	
JOGO DOIS CORTANTES 6 MM.	01947	10



## JOGO CORTANTES Ø 6 MM. E Ø 10 MM.

- Rolete fabricado em Carburo de Tungsteno de alta resistência e duração.
- Modelo patenteado com nova liga RUBI® de alta tecnologia, para uma grande precisão e mínima vibração.

	REF	
JOGO CORTANTES 6 E 10 MM.	01948	10

**RUBI**

# CORTANTES E PUNÇÕES PARA CORTADORES TS MAX, TR MAGNET, TF E SPEED MAGNET

· PARA AS GAMAS DE CORTADORES TS MAX, TR MAGNET, TF E SPEED MAGNET



## PUNÇÃO

- Possibilita a realização cortes quadrados em azulejos.
- Cabo de geometria patenteada, para uma grande precisão e mínima vibração.
- Ponta em material de longa duração, resistente à abrasão.

	REF	
PUNÇÃO	01970	10



## PUNÇÃO CHANFRADOR

- Para realizar chanfros em azulejos.
- Rolete fabricado em Carburo de Tungsteno de alta resistência e duração.
- Cabo de geometria patenteada, para uma grande precisão e mínima vibração..
- Ponta em material de longa duração, resistente à abrasão

	REF	
PUNÇÃO CHANFRADOR	01971	10

## CORTANTES CORTADORES TX E TZ

· CORTANTES PLUS PARA CORTADORES PROFISSIONAIS TX E TZ.



## CORTANTE PLUS Ø 8 MM.

- Para cerâmica de revestimento, grés e grés porcelânico.
- Rolete fabricado em Carburo de Tungsteno de alta resistência e duração.
- Cabo de geometria patenteada, para uma grande precisão e mínima vibração.

	REF	
CORTANTE PLUS Ø 8 MM.	01959	10



## CORTANTE PLUS Ø 10 MM.

- Para cerâmica de gres.
- Rolete fabricado em Carburo de Tungsteno de alta resistência e duração.
- Cabo de geometria patenteada, para uma grande precisão e mínima vibração.

	REF	
CORTANTE PLUS Ø 10 MM.	01991	10



# CORTANTES CORTADORES TX E TZ

· CORTANTES PLUS PARA CORTADORES PROFISSIONAIS TX E TZ.



## CORTANTE PLUS Ø 10 MM. GOLD

- Para cerâmica de gres.
- Rolete fabricado em Carburo de Tungsteno com tratamento de Titânio.
- Cabo de geometria patenteada, para uma grande precisão e mínima vibração.
- Maior duração.

	REF	
CORTANTE PLUS Ø 10 MM. GOLD	01993	10



## CORTANTE PLUS Ø 18 MM.

- Especial para cerâmicas rugosas ou de corte difícil.
- Rolete fabricado em Carburo de Tungsteno de alta resistência e duração.
- Cabo de geometria patenteada, para uma grande precisão e mínima vibração.

	REF	
CORTANTE PLUS Ø 18 MM.	01992	10



## CORTANTE PLUS Ø 18 MM. GOLD

- Especial para cerâmicas rugosas ou de corte difícil.
- Rolete fabricado em Carburo de Tungsteno com tratamento de Titânio.
- Cabo de geometria patenteada, para uma grande precisão e mínima vibração.
- Maior duração.

	REF	
CORTANTE PLUS Ø 18 MM. GOLD	01994	10



## CORTANTE PLUS Ø 22 MM.

- Especial para cortes incisivos em cerâmicas difíceis.
- Rolete fabricado em Carburo de Tungsteno de alta resistência e duração.
- Cabo de geometria patenteada, para uma grande precisão e mínima vibração.

	REF	
CORTANTE PLUS Ø 22 MM.	01962	10



## CORTANTE PLUS Ø 22 MM. GOLD

- Especial para cortes incisivos em cerâmicas difíceis.
- Rolete fabricado em Carburo de Tungsteno com tratamento de Titânio.
- Cabo de geometria patenteada, para uma grande precisão e mínima vibração.
- Maior duração.

	REF	
CORTANTE PLUS Ø 22 MM. GOLD	01965	10

**RUBI**

# CORTANTES PARA CORTADORES TP

• ROLETES ADAPTÁVEIS AOS CORTADORES PROFISSIONAL TP



## CORTANTE Ø22 MM.

- Exclusivo para os cortadores TP/SLIM. ideal para superfícies rugosas.
- Rolete fabricado em Carburo Tungstênio.

	REF	
CORTANTE Ø22 MM TP	18914	10

## CORTANTE PARA CORTADORES SLIM CUTTER

• ROLETE DE 22 MM ADAPTÁVEL AO CORTADOR DE CERÂMICA SLIM CUTTER.



## CORTANTE PARA CORTADORES SLIM CUTTER

- Rolete de Ø22 mm adaptável ao cortador de cerâmica Slim Cutter.
- Fabricado em Carburo Tungstênio com tratamento superficial de titânio.
- Montado sobre rolamento. Ideal para superfícies lisas.

	REF	
ROLETE Ø22 MM GOLD COM ROLAMENTO (SLIM CUTTER).	18912	10



## CORTANTE Ø22 MM.

- Exclusivo para os cortadores TP/SLIM. ideal para superfícies rugosas.
- Rolete fabricado em Carburo Tungstênio.

	REF	
CORTANTE Ø22 MM.	18914	1

## KITS CORTANTES

• KITS DE CORTANTES DE DIFERENTES DIÂMETROS COM CAIXA.



## KIT CORTANTE 1

- Para as gamas TS-MAX, TR-MAGNET, TF-MAX, SPEED MAGNET, SPEED-N, FAST, STAR MAX, STAR, POCKET e PRACTIC inclui 1 cortante de Ø 6 mm., e 1 cortante de Ø 10 mm.
- Em estojo de plástico com tampa transparente.
- Embalagem blister.

	REF	
KIT CORTANTES 1	01995	5

# KITS CORTANTES

· KITS DE CORTANTES DE DIFERENTES DIÂMETROS COM CAIXA.



## KIT CORTANTE 2

- Para os modelos TS, TS-PLUS, TR, TF, SPEED e SPEED MAGNET inclui 1 cortante de Ø 6, Ø 8, Ø 10, Ø 18, Ø 22 mm.
- Em estojo de plástico com tampa transparente.
- Embalagem blíster

	REF	
KIT CORTANTES 2	01996	5

## CORTANTES PARA CORTADORES TI

· CORTANTES PARA CORTADORES TI-T / TI-S.



### CORTANTE TI Ø 10 MM.

- Para cerâmica de gres.
- Rolete fabricado em Carburo de Tungsteno de alta resistência e duração.
- Cabo de geometria patenteada, para uma grande precisão e mínima vibração.

	REF	
CORTANTE TI Ø 10 MM.	01975	10



### CORTANTE TI Ø 10 MM. GOLD

- Para cerâmica de gres.
- Rolete fabricado em Carburo de Tungsteno com tratamento de Titânio.
- Cabo de geometria patenteada.

	REF	
CORTANTE TI Ø 10 MM. GOLD	01978	10



### CORTANTE TI Ø 18 MM.

- Especial para cerâmicas rugosas ou de corte difícil.
- Rolete fabricado em Carburo de Tungsteno de alta resistência e duração.
- Cabo de geometria patenteada, para uma grande precisão e mínima vibração.

	REF	
CORTANTE TI Ø 18 MM.	01976	10

**RUBI**

# CORTANTES PARA CORTADORES TI

• CORTANTES PARA CORTADORES TI-T / TI-S.



## CORTANTE TI Ø 18 MM. GOLD

- Especial para cerâmicas rugosas ou de corte difícil.
- Rolete fabricado em Carburo de Tungsteno com tratamento de Titânio.
- Cabo de geometria patenteada.

**CORTANTE TI Ø 18 MM. GOLD****REF**

01974



10



## CORTANTE TI Ø 22 MM.

- Especial para cortes incisivos em cerâmicas difíceis.
- Rolete fabricado em Carburo de Tungsteno de alta resistência e duração.
- Cabo de geometria patenteada.

**CORTANTE TI Ø 22 MM.****REF**

01977



10



## CORTANTE TI Ø 22 MM. GOLD

- Especial para cortes incisivos em cerâmicas difíceis.
- Rolete fabricado em Carburo de Tungsteno com tratamento de Titânio.
- Cabo de geometria patenteada.

**CORTANTE TI Ø 22 MM. GOLD****REF**

01979



10

## CORTANTES PARA CORTADORES MANUAIS

• SELECÇÃO DE CORTANTES ADAPTÁVEIS A SPEED, FAST, STAR MAX, STAR, POCKET, RAPID E PRACTIC.



## CORTANTE Ø 6 MM.

- Para cerâmica de revestimento.
- Rolete fabricado em Carburo de Tungsteno de alta resistência e duração.
- Modelo patenteado com nova liga RUBI® de alta tecnologia,
- máxima precisão e resistência ao desgaste.

**CORTANTE Ø 6 MM.****REF**

01945



10

# CORTANTES PARA CORTADORES MANUAIS

• SELECÇÃO DE CORTANTES ADAPTÁVEIS A SPEED, FAST, STAR MAX, STAR, POCKET, RAPID E PRACTIC.



## CORTANTE Ø 8 MM.

- Para cerâmica de revestimento, grés porcelânico e grés.
- Rolete fabricado em Carburo de Tungsteno de alta resistência e duração.
- Modelo patenteado com nova liga RUBI® de alta tecnologia, máxima precisão e resistência ao desgaste.

	REF	
CORTANTE Ø 8 MM.	01958	10



## CORTANTE Ø 10 MM.

- Para cerâmica de gres.
- Rolete fabricado em Carburo de Tungsteno de alta resistência e duração.
- Modelo patenteado com nova liga RUBI® de alta tecnologia, para uma grande precisão e mínima vibração

	REF	
CORTANTE Ø 10 MM.	01946	10



## JOGO DOIS CORTANTES Ø 6 MM.

- Para cerâmica de revestimento.
- Rolete fabricado em Carburo de Tungsteno de alta resistência e duração.
- Modelo patenteado com nova liga RUBI® de alta tecnologia, máxima precisão e resistência ao desgaste

	REF	
JOGO DOIS CORTANTES Ø 6 MM.	01947	10



## JOGO CORTANTES Ø 6 E Ø 10 MM.

- Rolete fabricado em Carburo de Tungsteno de alta resistência e duração.
- Modelo patenteado com nova liga RUBI® de alta tecnologia, para uma grande precisão e mínima vibração.

	REF	
JOGO CORTANTES 6 E 10 MM.	01948	10



## CORTANTE Ø 14 MM.

- Para cortadores BASIC, KIT e TEN-BRIC.
- Rolete fabricado em Carburo de Tungsteno.

	REF	
CORTANTE 14 MM.	01960	10

**RUBI**

# ACESSÓRIOS PARA CORTADORES MANUAIS

• TOPOS LATERAIS PARA CORTADORES MANUAIS.



## TOPO LATERAL POCKET

- Medição directa até 25 cm.
- Regulável de 0 e 45°.
- Compatível com os cortadores manuais POCKET e os modelos STAR antes de 2013.

	REF	
TOPO LATERAL POCKET	12924	1



## TOPO LATERAL STAR, STAR MAX

- Tope lateral milimetrado para cortes repetitivos com esquadro a 45°

	REF	
TOPO LATERAL STAR, STAR-N, STAR-N PLUS E STAR MAX	12923	1



## TOPO LATERAL TS-MAX, TF-MAX

- Para cortes repetitivos.
- Com esquadro a 45°

	REF	
TOPO LATERAL TS-MAX/TF-MAX	15749	1



## MANUTENÇÃO DE CORTADORES

- Óleo de limpeza e lubrificação, adequado para a correcta manutenção do equipamento utilizado na construção,
- sistemas de guias e deslizamento, eixos basculantes, roscas, superfícies metálicas, etc.

	REF	
KIT DE MANUTENÇÃO	18980	8



# TURQUESES ESPECIAIS

• GRANDE VARIEDADE DE TENAZES PARA O CORTE DE CERÂMICA..



## TURQUÊS PARA PORCELÂNICO.

- Especial para cortar tiras estreitas de 1 cm de largura máxima. Equipada com rodízios de carbono de tungstênio com tratamento superficial de Titânio, para uma maior duração. Mediante um simples movimento circular, os rodízios podem ser reposicionadas quando o seu vértice começa a estar gasto.
- Em caso de desgaste total, substituir o rolete pelo seu substituto correspondente, Cortante Ø 18 mm. GOLDv(Ref. 01953).

	REF	
TURQUÊS PARA PORCELÂNICO	83942	5



## TURQUÊS LADRILHO

- Turquês com ponta em Carburo de Tungsteno.
- Ideal para rectificar furos em azulejos e grés.

	REF	
TURQUÊS LADRILHO	65925	5



## TURQUÊS PARA MATERIAIS DUROS.

- Especial para gres porcelânico e outros materiais.

	REF	
TURQUÊS PARA MATERIAIS DUROS	65952	1



## TURQUÊS PARA CERÂMICA

- Turquês com ponta em Carburo de Tungsteno.
- Ideal para rectificar cortes rectos em azulejo e grés.

	REF	
TURQUÊS PARA CERÂMICA.	65926	5



## TURQUÊS PARA MOSAICO.

- Tenás com ponta em Carburo de Tungsteno.
- Ideal para o corte de tiras de gresite.

	REF	
TURQUÊS PARA MOSAICO	71970	5

**RUBI**

# CORTADORES MANUAIS PARA MATERIAIS DE OBRA

• CORTADORES COM ACCIONAMENTO MANUAL PARA DIFERENTES TIPOS MATERIAL DE OBRA



## SERROTE PARA CIMENTO CELULAR

- Serrote com 29 dentes de Carburo de Tungstênio.
- Comprimento da folha: 70 cm.
- Cabo de madeira de Haya envernizado.

	REF	
SERROTE PARA CIMENTO CELULAR	70930	2



## SERROTE PARA GESSO

- Serrote com 29 dentes de Carburo de Tungsteno.
- Comprimento: 45 cm.

	REF	
SERRA PARA PLACAS DE GESSO	70931	2



WARRANTY



## CORTA TERRAÇOS T-41.

- Comprimento de corte: 41 cm. Potência: 1.000 kg.

	REF						
CORTA TERRAÇOS T-41	05900	41 cm	42 mm	1000 kg	30 kg	1	10



WARRANTY



## CORTA TERRAÇOS T-51.

- Comprimento de corte: 51 cm. Potência: 1.000 kg.

	REF						
CORTA TERRAÇOS T-51	05910	51 cm	55 mm	1000 kg	44,3 kg	1	10



# CORTADORES MANUAIS PARA MATERIAIS DE OBRA

• CORTADORES COM ACCIONAMENTO MANUAL PARA DIFERENTES TIPOS MATERIAL DE OBRA



## CORTABLOCOS B-13.

- Para o corte de blocos de cimento. Potência: 4.100 kg.
- Comprimento de corte: 31 cm. Espessura: 10,5 cm.

	REF						
CORTABLOCOS B-13	05925	31 cm	105 mm	4100 kg	28,3 kg	1	16



## CORTABLOCOS B-14 S

- Para o corte de blocos de cimento. Potência: 4.100 kg.
- Comprimento de corte: 41 cm. Espessura: 2,5 a 15,5 cm.

	REF						
CORTABLOCOS B-14 S	05931	41 cm	25-155 mm	4100 kg	57 kg	1	8



## CORTATELHAS COM BASE.

- Para o corte de telhas cerâmicas e de cimento em qualquer ângulo.
- Peso: 6,8 kg.

	REF		
CORTA TELHAS COM BASE	65922	1	16



## CORTA ARDÓSIAS

- Tesoura especial para o corte de ardósias fibrocimentos.
- Embalagem blister.

	REF	
CORTA ARDÓSIAS	65924	1

# CORTE ELÉCTRICO DA CERÂMICA



Cortadores-chanfradores Eléctricos

Cortador Circular, Rebarbadoras, Roçadora e Aspirador





Para o corte de peças cerâmicas. Ideal para azulejo e grés.

- Motor monofásico.
- Para azulejos, grés e outros materiais.
- Disco de diamante de Ø 180 mm incluído.
- Com protector térmico de segurança.
- Cabo eléctrico: 1,5 m.
- Modelo com maleta e fornecido com 2 discos. (Ref. 25945, 25964, 24956)



RUBI

02

# ND-180

CORTADOR PORTÁTIL, IDEAL PARA ACABAMENTOS E REABILITAÇÕES.

<b>1</b>	<b>2</b>	<b>3</b>	<b>4</b>
Refrigeração do disco por imersão em água.	Com plataforma abatível para chanfros.	Topo lateral para cortes repetitivos.	Guia para cortes a 45°.



REF			RPM										
ND-180	25925	-	230V-50 Hz.	2800	∞ cm	∞ cm	20 cm	35 mm	180 mm	39,5x38,5x24,5 cm	11,8 kg	1	24
ND-180	25926	-	120V-60 Hz.	2800	∞ cm	∞ cm	20 cm	35 mm	180 mm	39,5x38,5x24,5 cm	11,8 kg	1	24
ND-180	25927	-	220V-60 Hz.	2800	∞ cm	∞ cm	20 cm	35 mm	180 mm	39,5x38,5x24,5 cm	11,8 kg	1	24
ND-180	25963	-	120V-60 Hz.	2800	∞ cm	∞ cm	20 cm	35 mm	180 mm	39,5x38,5x24,5 cm	11,8 kg	1	24
ND-180	25945	✓	230V-50 Hz.	2800	∞ cm	∞ cm	20 cm	35 mm	180 mm	39,5x38,5x24,5 cm	13,16 kg	1	12
ND-180	25964	✓	120V-60 Hz.	2800	∞ cm	∞ cm	20 cm	35 mm	180 mm	39,5x38,5x24,5 cm	13,16 kg	1	12
ND-180 UK.	24956	✓	230V-50 Hz.	2800	∞ cm	∞ cm	20 cm	35 mm	180 mm	39,5x38,5x24,5 cm	13,16 kg	1	12



CE  
EAC



## Para o corte de peças cerâmicas e outros materiais.

- Disco de diamante CEV-PRO de Ø 200 mm incluído.
- Refrigeração do disco por imersão em água.
- Topo lateral para cortes repetitivos.
- Cabo eléctrico: 1,5 m.
- Motor directo com protector térmico.

RUBI

# ND-200

CORTADOR LIGEIRO E FUNCIONAL, COM GRANDE CAPACIDADE DE CORTE.



1

Plataforma em aço inoxidável.

2

Com tope para cortes repetitivos.

3

Com plataforma abatível para chanfros até 23cm.

4

Com contactor térmico de segurança.



ND-200    ∞ cm    ∞ cm    23 cm    40 mm    √    200 mm    51x52,5x24 cm    17,2 kg    1    8

### ACESSÓRIOS

45434 - BANDEJA ND-180-E/180/200



ND-200	REF.	45910	45915	45911	45916	45918
	Voltagem / RPM	230V-50 Hz. / 2770	230V-50 Hz.UK / 2770	220V-60 Hz. / 2770	120V-50 Hz.UK / 2770	120V-60 Hz.USA / 2770

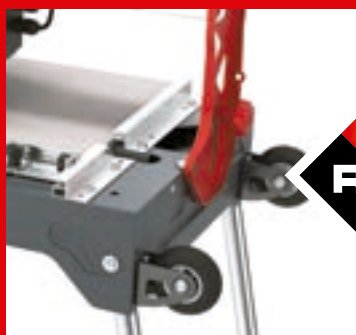

**RUBI**

# DU-200 EVO

CORTADOR DE CABEÇA MÓVEL PARA REABILITAÇÕES E TRABALHOS LIGEIOS.

**Para o corte de peças cerâmicas. Ideal para azulejo e grés.**

- Conjunto motor deslizante sobre rolamentos e abatível a 45° para realizar chanfros.
- Com topo lateral para cortes repetitivos com regulação de 0° a 45°.
- Motor directo e chassis reforçado.
- Tubo porta-cabos para uma maior protecção e facilidade de uso.
- Fornecido com cabo eléctrico e disco de diamante tipo CEV-PRO Ø 200 mm.



CE  
EAC



1

Sistema de pernas abatíveis integrado na própria máquina. Muito fácil de montar.

2

Com rodas e pega para uma melhor manipulação e fácil transporte.

3

Depósito de água externo e de fácil extração. Limpeza mais simples.

4

Pega bimaterial para um maior conforto.

DU-200 EVO	65 cm	45x45 cm	35 mm	20 mm	√	200 mm	117x39x102 cm	22,5 kg	1	9

DU-200 EVO	REF.	55903	55905	55906	55989	55907	55938	55939
	Voltagem / RPM	230V-50Hz. / 2915	230V-50Hz. UK / 2915	110V-50Hz. UK / 2670	220V-60Hz. / 3490	120V-60Hz. USA / 3200	220V-60Hz. / 3490	240V-50Hz. AUS. / 2915

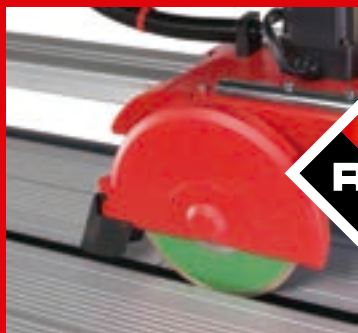

RUBI

# DV-200 1000

CORTADOR DE CABEÇA MÓVEL DE GRANDE FUNCIONALIDADE E FIABILIDADE.

**Para ajulejos, grés esmaltado, grés porcelânico e outros materiais de revestimento.**

- Inclui disco diamantado modelo CEV PRO Ø 200 mm.
- Motor directo, monofásico de 1,1 kW (1,5 CV) com protector térmico.
- Refrigeração do disco por bomba de água e torneira reguladora.
- Chassis reforçado, maior rigidez estrutural.
- Topo lateral ajustável (0° a 45°) para cortes repetitivos.
- Ampla área de trabalho (100x48,5 cm). Ideal para grandes formatos.
- Altura de trabalho de 84,5 cm para uma melhor ergonomia do utilizador.
- Interruptor duplo (ON/OFF) de fácil e rápido acesso.
- Máquina fornecida sem cabo eléctrico.





CE  
EAC



1

Conjunto motor deslizante sobre rolagens para a máxima precisão e qualidade no corte.

2

Cabeça abatível a 45° para cortes biselados. Permite cortes até 106 cm de comprimento.

3

Mesas de alumínio desmontáveis para uma melhor limpeza da máquina.

4

Pernas abatíveis com rodas incorporadas para um transporte mais cómodo.



DV-200 1000

106 cm

76,5x76,5 cm

35 mm

15 mm

√

200 mm

160x59x117 cm

57,5 kg

1

DV-200 1000

REF.

54911

54912

54913

54914

Voltagem / RPM

230V-50 Hz. / 2790

220V-60Hz. / 2790

110V-50Hz. / 2790

110V-60Hz. / 2790

ACESSÓRIOS

54999 - Laser&Level Kit DV/DC/DS/DX



54993 - Suplemento mesa DV/DC



51916 - Fixador de cerâmica



51910 - Topo lateral para rodapés DV/DC/DS/DX





2 DC-250 850



3 DC-250 1200



RUBI

# DC-250 ZERO DUST

CORTADOR COM CABEÇA MÓVEL DE GRANDE FUNCIONALIDADE.

**Para cerâmicas de revestimento, grés porcelânico, grés esmaltado e outros materiais.**

- Motor monofásico de transmissão directa, 1,1 kW (1,5 CV), com protector térmico.
- Refrigeração do disco por bomba de água, com regulador de caudal.
- Chassis de grande rigidez estrutural.
- Cabeça móvel sobre rolamentos e abatível para cortes a 45° para cortes biselados.
- Disco diamantado incluído, modelo CEV-SUPERPRO Ø250 mm.
- Máquina fornecida sem cabo.



CE  
EAC



DC-250 850

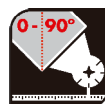
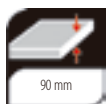

1

2

3

4

Equipado com ZERO DUST. Testado e certificado pela TNO.

DC-250 850 com regra fixa e batente lateral ajustável (0 a 45°)

DC-250 1200 com a regra ajustável (0 a 60°) com batente lateral

Regulação vertical da cabeça, permitindo ajustar a altura de corte.

DC-250 850 ZERO DUST	98 cm	69,5x69,5 cm	61 / 90 mm	50 mm	√	250 mm	137x59x131 cm	55 kg	70 kg	√	1	**1
DC-250 1200 ZERO DUST	120,5 cm	85x85 cm	61 / 90 mm	50 mm	√	250 mm	160x82x131 cm	60 kg	75 kg	√	1	**1

DC-250 850 ZERO DUST	REF.	54933	54997	54934	54935	54936
	Voltagem / RPM	230V-50Hz. / 2790	230V-50 Hz. / 2790 + CPA 250 SUPER PRO	220V-60Hz. / 2790	110V-50Hz. / 2790	120V-60Hz. / 2790
DC-250 1200 ZERO DUST	REF.	55941	54998	55942	55943	55944
	Voltagem / RPM	230V-50 Hz. / 2790	230V-50 Hz. / 2790 + CPA 250 SUPER PRO	220V-60 Hz. / 2790	110V-50 Hz. / 2790	120V-60 Hz. / 2790

ACESSÓRIOS	54999 -Laser&Level Kit DV/DC/DS/DX	54822 -Topo lateral 50 cm DW-NL/DC/DS/DX	51916 -Fixador de cerâmica	54993 -Suplemento mesa DV/DC

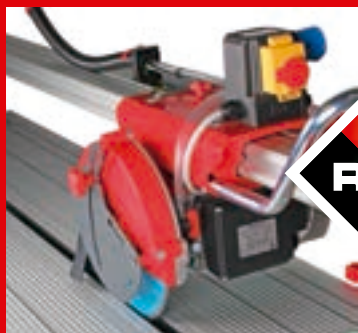

**RUBI**

## DS-250 N LASER&LEVEL ZERO DUST

MÁQUINA DE GRANDE PRECISÃO E FUNCIONALIDADE, IDEAL PARA CORTES A 45°.

**Para cerâmicas de revestimento, grés esmaltado, grés porcelânico, mármore, granito e outros materiais.**

- Mesas de alumínio desmontáveis, para uma melhor limpeza do cortador.
- Com protector térmico contra sobre-intensidade.
- Refrigeração do disco por bomba de água com torneira reguladora.
- Disco de diamante de Ø 250 mm, não incluído.
- Fornecida com jogo duplo de flanges, um especial para cortes biselados.
- Conjunto motor deslizante sobre rolamentos e abatível para a realização de cortes a 45° de grande precisão.
- Sistema de protecção para o uso de discos segmentados.
- Com topo para cortes repetitivos.
- Pernas abatíveis e sistema de transporte com rodas.
- Depósito de água extraível.
- Laser traçador de 2 mW.
- Nível circular para facilitar a instalação em obra.
- Máquina fornecida sem cabo eléctrico.



CE  
EAC

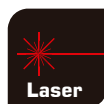
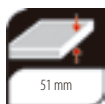

1

Conj. motor deslizante sobre rolamentos de grande precisão e fiabilidade, Acabamentos perfeitos.

2

Equipado com ZERO DUST. Testado e certificado pela TNO.

3

Com rodas e asa incorporadas. Fácil transporte.

4

Estrutura modular mista, em alumínio e aço, para uma grande maneabilidade e resistência.



	102 cm	72x72 cm	51 mm	25 mm	25,4 mm	250 mm	170x86x127 cm	91,5 kg	110 kg	1	**1
DS-250 N 1000 LASER&LEVEL ZERO DUST											
DS-250 N 1300 LASER&LEVEL ZERO DUST	132 cm	93,5x93,5 cm	51 mm	25 mm	25,4 mm	250 mm	200x86x127 cm	96,5 kg	120 kg	1	**1
DS-250 N 1500 LASER&LEVEL ZERO DUST	152 cm	107,5x107,5 cm	51 mm	25 mm	25,4 mm	250 mm	220x86x127 cm	100 kg	125 kg	1	**1

DS-250 N 1000 LASER&LEVEL ZERO DUST	REF.	52920	52921	52922	52923	52925	
Voltagem / RPM		230V-50 Hz. / 2800	230V-50 UK Hz. / 2800	220V-60 Hz. / 3400	120V-50 Hz. / 2800	380V-50 Hz. 3F / 2800	
DS-250 N 1300 LASER&LEVEL ZERO DUST	REF.	52930	52931	52932	52933	52934	52935
Voltagem / RPM		230V-50 Hz. / 2800	230V-50 Hz. UK. / 2800	220V-60 Hz. / 3400	120V-50 Hz. / 2800	120V-60 Hz.inch. / 3400	380V-50 Hz. 3F / 2800
DS-250 N 1500 LASER&LEVEL ZERO DUST	REF.	52940	52941	52942	52943	52944	52945
Voltagem / RPM		230V-50 Hz. / 2800	230V-50 Hz. UK / 2800	220V-60 Hz. / 3400	120V-50 Hz. / 2800	120V-60 Hz.Inch. / 3400	380V-50 Hz. 3F / 2800

ACESSÓRIOS

51916 - Fixador de cerâmica



51914 - Suplemento mesa roletes DV/DW-N/DC/DS/DX (Desde 2013).



-CABOS



Ref. 52921, 52931, 52941 (UK): 2,6 CV/HP  
Ref. 52925, 52935, 52945 (3F): 4 CV/HP

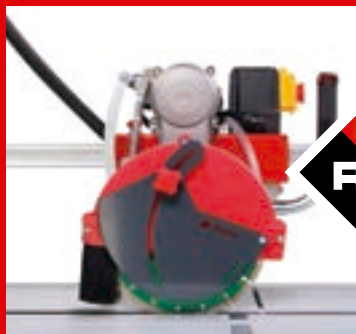

**RUBI**

## DX-250 PLUS LASER&LEVEL ZERO DUST

MÁQUINA DE CABEÇA MÓVEL COM CORTE VERTICAL, PARA UMA TOTAL POLIVALÊNCIA.

**Para todo o tipo de peças cerâmicas e materiais de obra: mármore, granito, tijolo cara vista e refractários.**

- Cabeça equipada com protector para uma maior segurança na utilização de discos segmentados.
- Com protector térmico e contra sobre-intensidade.
- Refrigeração do disco por bomba de água com torneira reguladora do fluxo de água.
- Disco de diamante de Ø 250 mm, não incluído.
- Cabeça graduável e com efeito de corte vertical.
- Pés recolhíveis e sistema de transporte mediante rodas.
- Motor superior e transmissão por correia.
- Com topo para cortes repetitivos.
- Mesas de trabalho em alumínio e desmontáveis para limpeza.
- Depósito de água extraível.
- Equipada de série com laser traçador para uma maior precisão de corte e nível de borbulha para facilitar a correcta instalação do cortador.
- Cortador fornecido sem cabo eléctrico.



CE  
EAC

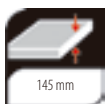

1

Conj. motor deslizante sobre rolamentos de elevada precisão e fiabilidade. Acabamentos perfeitos.

2

Equipado com ZERO DUST. Testado e certificado pela TNO.

3

Efeito corte vertical de grandes prestações. Máxima altura de corte.

4

Estrutura de alumínio, ligeira e de elevada resistência às condições de trabalho.



DX-250 PLUS 1000 LASER&LEVEL ZERO DUST	112 cm	79x79 cm	70 / 145 mm	35 mm	25,4 mm	250 mm	170x86x129 cm	79 kg	√	1	***
DX-250 PLUS 1400 LASER&LEVEL ZERO DUST	152 cm	107,5x107,5 cm	70 / 145 mm	35 mm	25,4 mm	250 mm	200x86x129 cm	89,5 kg	√	1	***

DX-250 PLUS 1000 LASER&LEVEL ZERO DUST	REF.	52900	52903
	Voltagem / RPM	230V-50Hz. / 2800	120V-60Hz. / 3400
DX-250 PLUS 1400 LASER&LEVEL ZERO DUST	REF.	52910	52913
	Voltagem / RPM	230V-50Hz. / 2800	120V-60Hz. / 3400

ACESSÓRIOS	51914 -Suplemento mesa roletes DV/DW-N/DC/DS/DX (Desde 2013).	54822 -Topo lateral 50 cm DW-NL/DC/DS/DX	51910 -Topo lateral para rodapés DV/DC/DS/DX	54844 -Topo longitudinal ajustável DC/DS/DX



**RUBI**

## DX-350 N LASER&LEVEL ZERO DUST

MÁQUINA DE CABEÇA MÓVEL E COM CORTE VERTICAL, PARA UMA TOTAL POLIVALÊNCIA.

**Para todos os tipos de peças cerâmicas e materiais de obra, tais como: granito, tijolos cara à vista, refractários.**

- Sistema de protecção para o uso de discos segmentados.
- Com protector térmico e contra sobre-intensidade.
- Refrigeração do disco por bomba de água com torneira reguladora do fluxo de água.
- Disco de diamante de Ø 350 mm, não incluído.
- Permite o uso de disco de Ø 300 mm.
- Cabeça graduável e com efeito de corte vertical.
- Pés recolhíveis e sistema de transporte mediante rodas.
- Motor superior e transmissão por correia.
- Com topo para cortes repetitivos.
- Mesas de trabalho em alumínio e desmontáveis para limpeza.
- Depósito de água extraível.
- Laser traçador de 2 mW. (clase 2).
- Nível circular para facilitar a instalação em obra.
- Cortador fornecido sem cabo eléctrico.





CE  
EAC

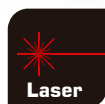
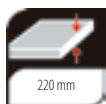

1

Conj. motor deslizante sobre rolamentos de elevada precisão e fiabilidade. Acabamentos perfeitos.

2

Equipado com ZERO DUST. Testado e certificado pela TNO.

3

Estrutura modular mista, em alumínio e aço, para uma grande maneabilidade e resistência.

4

Efeito corte vertical de grandes prestações. Máxima altura de corte.

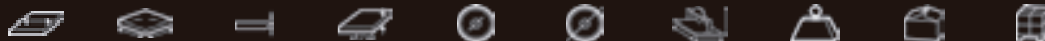

DX-350 N 1000 LASER&LEVEL ZERO DUST	118,5 cm	83,5x83,5 cm	65 mm	105 / 220 mm	25,4 mm	300-350 mm	170x86x143 cm	98 kg	1	**1
DX-350 N 1300 LASER&LEVEL ZERO DUST	148,5 cm	105x105 cm	65 mm	105 / 220 mm	25,4 mm	300-350 mm	200x86x143 cm	97,5 kg	1	**1

DX-350 N 1000 LASER&LEVEL ZERO DUST	REF.	52905	52906							
	Voltagem / RPM	230V-50 Hz. / 2800	220V-60 Hz. / 3400							
DX-350 N 1300 LASER&LEVEL ZERO DUST	REF.	52915	52916	52917	52918	52919				
	Voltagem / RPM	230V-50 Hz. / 2800	230V-60 Hz. / 3400	120V-50 Hz. / 2800	120V-60 Hz.Inch. / 3400	380V/50 Hz.3F / 2800				

ACESSÓRIOS	51916 - Fixador de cerâmica	54939 - Flanges DX-350/350-L	51915 - Jogo de flanges DS-300 e DX-350	-CABOS



RUBI

# DR-350 ZERO DUST

CORTADOR COM CORTE VERTICAL E DE MESA MÓVEL PARA TODO O TIPO DE MATERIAL.

**Para todo o tipo de materiais de obra como tijolos cara à vista, refractários, mámore, granito e peças cerâmicas.**

- Cabeça equipada com protector para uma maior segurança na utilização de discos segmentados.
- Com protector térmico.
- Cabeça regulável a 45°.
- Mesa de grandes dimensões (58,5 x 49,5 cm).
- Refrigeração do disco por bomba de água
- Com torneira reguladora do fluxo de água.
- Disco de diamante de Ø 300 - 350 mm não incluído.
- Cabo eléctrico: 1,5 m.
- Fornecido sem cabo eléctrico.
- Motor directo.



CE  
EAC

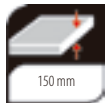

1

2

3

4

Cabeça móvel verticalmente de grandes prestações. Grande capacidade de corte.

Equipado com ZERO DUST. Testado e certificado pela TNO.

Com mesa de grandes dimensões (58 x 52 cm.)deslizante sobre rolamentos estanques.

Com tope para cortes repetitivos.

DR-350 ZERO DUST	84 cm	43,5x43,5 cm	95 / 150 mm	300-350 mm	115x69x132,5 cm	63 kg	√	1	**1

DR-350 ZERO DUST	REF.	56940	56942
	Voltagem / RPM	230V-50 Hz. / 2800	220V-60 Hz. / 2800



**RUBI**

# CORTADORES PORTÁTEIS E CORTADORES E CHANFRADORES ELÉCTRICOS

		<b>W</b>								
<b>ND-180</b>	0,7 cv/hp	0,55 kW	∞	∞	20 cm 8"	22 mm 7/8"	35 mm 1 3/8"	180 mm 7"	11,8 Kg. 26 Lb.	-
<b>ND-180 +</b>	0,7 cv/hp	0,55 kW	∞	∞	20 cm 8"	22 mm 7/8"	35 mm 1 3/8"	180 mm 7"	13,6 Kg. 29 Lb.	-
<b>ND-200</b>	1,2 cv/hp	0,9 kW	∞	∞	<sup>(*)1</sup> 23 cm 9"	24 mm 15/16"	40 mm 1 9/16"	200 mm 8"	17,2 Kg. 37,9 Lb.	-
<b>DU-200 EVO</b>	1,1 cv/hp	0,8 kW	65 cm 26"	45 x 45 cm 18 x 18"	∞	20 mm 13/16"	35 mm 1 3/8"	200 mm 8"	22,5 Kg. 49,6 Lb.	-
<b>DV-200 1000</b>	1,5 cv/hp	1,1 kW	106 cm 41 3/4"	76,5 x 76,5 cm 30 1/8 x 30 1/8"	∞	<sup>(*)3</sup> 15 mm 9/16"	35 mm 1 3/8"	200 mm 8"	57,5 Kg. 126,8 Lb.	-
<b>DC-250 850</b>	1,5 cv/hp	1,1 kW	<sup>(*)2</sup> 98 cm 38 9/16"	<sup>(*)2</sup> 69,5 x 69,5 cm 27 3/8 x 27 3/8"	∞	50 mm 1 15/16"	61 / 90 mm 2 3/8" / 3 9/16"	250 mm 10"	55 Kg. 121 Lb.	✓
<b>DC-250 1200</b>	1,5 cv/hp	1,1 kW	<sup>(*)2</sup> 120,5 cm 48"	<sup>(*)2</sup> 85 x 85 cm 33 7/16 x 33 7/16"	∞	50 mm 1 15/16"	61 / 90 mm 2 3/8" / 3 9/16"	250 mm 10"	60 Kg. 132 Lb.	✓
<b>DS-250-N 1000</b>	3 cv/hp	2,2 kW	102 cm 40 3/16"	72 x 72 cm 28 3/8 x 28 3/8"	∞	<sup>(*)3</sup> 25 mm 1"	51 mm 2 1/16"	250 mm 10"	91,5 Kg. 201,7 Lb.	-
<b>DS-250-N 1300</b>	3 cv/hp	2,2 kW	132 cm 51 15/16"	93,5 x 93,5 cm 36 13/16 x 36 13/16"	∞	<sup>(*)3</sup> 25 mm 1"	51 mm 2 1/16"	250 mm 10"	96,5 Kg. 212,7 Lb.	-
<b>DS-250-N 1500</b>	3 cv/hp	2,2 kW	152 cm 59 13/16"	107,5 x 107,5 cm 42 5/16 x 42 5/16"	∞	<sup>(*)3</sup> 25 mm 1"	51 mm 2 1/16"	250 mm 10"	100 Kg. 220 Lb.	-
<b>DX-250 PLUS 1000</b>	2 cv/hp	1,5 kW	<sup>(*)2</sup> 112 cm 44 1/8"	<sup>(*)2</sup> 79 x 79 cm 31 1/8 x 31 1/8"	∞	<sup>(*)6</sup> 35 mm 1 3/8"	70 / 145 mm 2 3/4" / 5 11/16"	250 mm 10"	79 Kg. 174 Lb.	✓
<b>DX-250 PLUS 1400</b>	2 cv/hp	1,5 kW	<sup>(*)2</sup> 152 cm 59 13/16"	<sup>(*)2</sup> 107,5 x 107,5 cm 42 5/16 x 42 5/16"	∞	<sup>(*)6</sup> 35 mm 1 3/8"	70 / 145 mm 2 3/4" / 5 11/16"	250 mm 10"	89,5 Kg. 197,3 Lb.	✓
<b>DX-350-N 1000</b>	3 cv/hp	2,2 kW	<sup>(*)4</sup> 118,5 cm 46 5/8"	<sup>(*)4</sup> 83,5 x 83,5 cm 32 7/8 x 32 7/8"	∞	<sup>(*)5</sup> 65 mm 2 9/16"	105 / 220 mm 4 1/8" / 8 11/16"	300 - 350 mm 12 - 14"	98 Kg. 216 Lb.	✓
<b>DX-350-N 1300</b>	3 cv/hp	2,2 kW	<sup>(*)4</sup> 148,5 cm 58 7/16"	<sup>(*)4</sup> 105 x 105 cm 41 5/16 x 41 5/16"	∞	<sup>(*)5</sup> 65 mm 2 9/16"	105 / 220 mm 4 1/8" / 8 11/16"	300 - 350 mm 12 - 14"	97,5 Kg. 214,9 Lb.	✓
<b>DR-350</b>	3 cv/hp	2,2 kW	<sup>(*)4</sup> 84 cm 33"	<sup>(*)4</sup> 43,5x43,5 cm 17 x 17"	∞	<sup>(*)5</sup> 71 mm 2 13/16"	95 / 150 mm 3 3/4" / 5 7/8"	300 - 350 mm 12 - 14"	63 Kg. 139 Lb.	✓

(\*)1 Com topo lateral.

(\*)2 Material de 10 mm de espessura e efeito corte vertical.

(\*)3 Com flange especial chanfro.

(\*)4 Com disco de Ø300 mm., e material de 10 mm de espessura e efeito corte vertical.

(\*)5 Com disco de Ø350 mm.

(\*)6 Cabeça na posição mais baixa.

# ACESSÓRIOS PARA CORTADORES ELÉTRICOS

• VARIEDADE DE ACESSÓRIOS PARA CORTADORES ELÉTRICOS.



## BLOCO LIMPADOR-N

- Especialmente indicado para rejuvenescer discos de diamante para o corte de gres porcelânico e discos de grande diâmetro

	REF	
BLOCO LIMPADOR N	05974	5



## BLOCO LIMPADOR

- Para rejuvenescer discos de diamante.

	REF	
BLOCO LIMPADOR	05973	5



## BANDEJAS ND

- Ajudam a manter a zona de trabalho mais limpa.

	REF	
BANDEJA ND-180	45305	5
BANDEJA ND-180-E/180/200	45434	5

**RUBI**

# ACESSÓRIOS PARA CORTADORES ELÉTRICOS

• VARIEDADE DE ACESSÓRIOS PARA CORTADORES ELÉTRICOS.



## JOGO FLANGES PARA CHANFRAR

- Para realizar chanfros de grande precisão.
- Disponível em vários modelos.

	REF	
JOGO DE FLANGES DS-300 E DX-350	51915	1
JOGO DE FLANGES DW-N/NL	57991	1



## JOGO FLANGES ESPECIAL DX

- Flanges de 68 mm diâmetro, acopláveis aos modelos DX-350, para aumentar a espessura de corte.

	REF	
FLANGES DX-350/350-L	54939	1



## SUPLEMENTO MESA ROLETES

- Com roletes de aço para facilitar a carga e o deslizamento da cerâmica.
- Com pernas recolhíveis e reguláveis em altura.
- Superfície de trabalho de 675x575 mm y carga máxima de 70 kg.
- Instalação em ambos os lados da máquina.

	REF	
SUPLEMENTO MESA ROLETES DV/DW-N/DC/DS/DX (DESDE 2013).	51914	1

# ACESSÓRIOS PARA CORTADORES ELÉTRICOS

• VARIEDADE DE ACESSÓRIOS PARA CORTADORES ELÉTRICOS.



## SUPLEMENTO MESA

- Aumenta a superfície de trabalho para cerâmicas de grandes formatos. (600x230mm)
- Carga máxima: 10 kg.
- Disponível em vários modelos.

	REF	
SUPLEMENTO MESA DS/DX (DESDE 2013)	54991	1
SUPLEMENTO MESA DV/DC	54993	1



## FIXADOR CERÂMICA DV/DC/DS/DX

- Permite a fixação da cerâmica durante o corte, evitando assim movimentos imprevistos.
- Acessório adaptável aos modelos de cortadores DV, DC, DS e DX posteriores a 2009.

	REF	
FIXADOR DE CERÂMICA	51916	1



## TOPO LATERAL 50 CM. DW-NL/DC/DS/DX

- Facilita a colocação da cerâmica, reduzindo, ao mesmo tempo, a possibilidade de enganos.
- Acessório adaptável ao modelo DW-250-NL posterior a 2012.

	REF	
TOPO LATERAL 50 CM DW-NL/DC/DS/DX	54822	1



## TOPO LATERAL PARA RODAPÉS DV/DC/DS/DX

- Facilita a mecanização a 45° do remate superior em rodapés.
- Regulação milimétrica para garantir o paralelismo do corte.
- Acessório adaptável aos modelos de cortadores DV/DC/Ds e DX.

	REF	
TOPO LATERAL PARA RODAPÉS DV/DC/DS/DX	51910	1



## TOPO LATERAL LONGITUDINAL DV-200

- Topo lateral de 121 cm de comprimento.
- Indicado para o bloqueio longitudinal de peças de grande formato.
- Bloqueio lateral máximo: 41 cm.
- Exclusivo para o modelo DV-200 1000.

	REF	
TOPO LATERAL LONGITUDINAL DV-200	54994	1



## TOPO LONGITUDINAL AJUSTÁVEL DC/DS/DX.

- Para a fixação de peças de grandes formatos.
- Ajustável ao comprimento máximo do cortador eléctrico.
- Bloqueia lateralmente (máx.: 52 cm) a peça cerâmica, evitando assim qualquer movimento.
- Especialmente indicado para o bloqueio e execução de chanfros repetitivos.

	REF	
TOPO LONGITUDINAL AJUSTÁVEL DC/DS/DX	54844	1



# ACESSÓRIOS PARA CORTADORES ELÉCTRICOS

• VARIEDADE DE ACESSÓRIOS PARA CORTADORES ELÉCTRICOS.



## PROTECÇÃO PARA SALPICOS DS-N / DX / DX-N

- Protector de borracha para salpicos produzidos pelo corte de material cerâmico.
- Compatível com os modelos DS-N, DX-N e DX.

	REF	
PROTECÇÃO SALPICOS DS-N / DX / DX-N	51810	1



## LASER&LEVEL KIT DV/DC/DS/DX

- Kit composto por:
- Nível de borbulha circular para facilitar o correcto posicionamento do cortador eléctrico.
- Precisão do nível de borbulha: 1mm/m.
- Traçador laser que indica a paasagem do disco e facilita a colocação do material.
- Potência do laser: 2 mW.
- Laser classe: 2

	REF	
LASER&LEVEL KIT DV/DC/DS/DX	54999	1

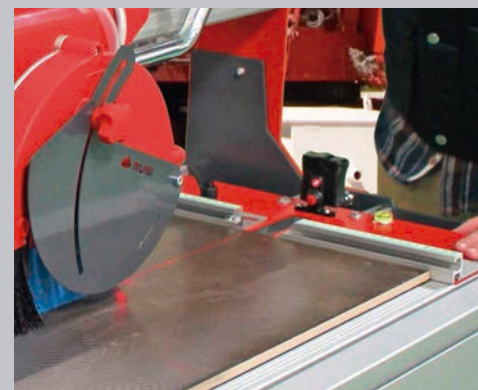

# CORTADORES PORTÁTEIS E CORTADORES E CHANFRADORES ELÉCTRICOS

	ND	DV-200	DC-250	DS-250	DX-250 PLUS	DX-350	DR-350
<b>BLOCO LIMPADOR-N</b>	05974	05974	05974	05974	05974	05974	05974
<b>BLOCO LIMPADOR</b>	05973	05973	05973	05973	05973	05973	05973
<b>BANDEJAS ND</b>	ND-180 45305 ND-200 45434						
<b>JOGO FLANGES PARA CHANFRAR</b>		57991	57991	57991	57991	51915	
<b>JOGO FLANGES ESPECIAL DX</b>						54939	
<b>SUPLEMENTO MESA ROLETES</b>		51914	51914	51914	51914		
<b>SUPLEMENTO MESA</b>		54993	54993	54991	54991	54991	
<b>FIXADOR CERÂMICA DV/DC/DS/DX</b>		51916	51916	51916	51916	51916	
<b>TOPO LATERAL 50 CM. DW-NL/DC/DS/DX</b>		54822	54822	54822	54822	54822	
<b>TOPO LATERAL PARA RODAPÉS DV/DC/DS/DX</b>		51910	51910	51910	51910	51910	
<b>TOPO LATERAL LONGITUDINAL DV-200</b>		54994					
<b>TOPO LONGITUDINAL AJUSTÁVEL DC/DS/DX.</b>			54844	54844	54844	54844	
<b>PROTECÇÃO PARA SALPICOS DS-N / DX / DX-N</b>				51810	51810	51810	
<b>LASER&amp;LEVEL KIT DV/DC/DS/DX</b>		54999	54999	54999	54999	54999	

# CABOS ELÉCTRICOS PARA CORTADORES

· CABOS ELÉCTRICOS PARA GAMA DV, DC, DS, DX E DR.



CE



## CABOS

- Para fazer o pedido correctamente, deve mencionar a referência do cortador, o tipo de motor e a referência do cabo com ficha para o país de destino.
- Comprimento aproximado do cabo 3,5 m.

	REF		
CABO ELÉCT. COM FICHA 230/50 EUR	58850	230V - 50 Hz.EUR	1
CABO ELÉCT. COM FICHA 380/50 EUR	58851	380v-50 Hz.EUR	1
CABO ELÉCT. COM FICHA 110/50 UK	58852	110v-50 Hz.UK	1
CABO ELÉCT. COM FICHA 230/50 UK	58853	230V-50 Hz.UK	1
CABO ELÉCT. COM FICHA 120/60 15A 12AWG USA	58854	120V-60 Hz.15 A 12AWG USA	1
CABO ELÉCT. COM FICHA 220/60 15A 12AWG USA	58856	220V-60 Hz.15 A 12AWG USA	1
CABO ELÉCT. COM FICHA 220/60 20A 12AWG USA	58857	220V-60 Hz.20 A 12AWG USA	1
CABO ELÉCT. COM FICHA 240/50 AUS	58859	240v - 50 Hz.AUSTR.	1
CABO ELÉCT. COM FICHA 230/50 10A AUS	58863	230v - 50 Hz. 10A AUSTR.	1
CABO ELÉCT. COM FICHA 230/50 DK	58860	230V-50 Hz.DK	1

CE



## EXTENSÃO ELÉCTRICA COM ENROLADOR EC-1 / EC-2

- Cabo flexível de PVC de de 3x1,5 mm<sup>2</sup>.
- 230 V, 13,9 A, 3500 W com protector térmico e 4 tomadas de corrente (2P+T), tipo Schucko.
- IP-20.

	REF	
EXTENSÃO ELÉCT. EC1 25M/13,9 A PLUS	83991	1
EXTENSÃO ELÉCTR. EC2 50M/13,9 A PLUS	83949	1



**RUBI**

# CORTADOR CIRCULAR TC-180

CORTES PRECISOS EM MATERIAIS DE GRANDE FORMATO.

**Para corte a seco e a húmido de peças cerâmicas e pedra natural.**

- Especialmente indicado para peças de grande formato.
- Permite ao utilizador a manipulação de peças pesadas e de difícil manuseamento.
- Contém:
  - Disco de 180 mm, tipo TURBO TSV
  - Guia para cortes paralelos
  - Cabo com interruptor PRCD (diferencial)
  - Cone redutor para tomada de aspirador
  - Maleta de transporte.



CE

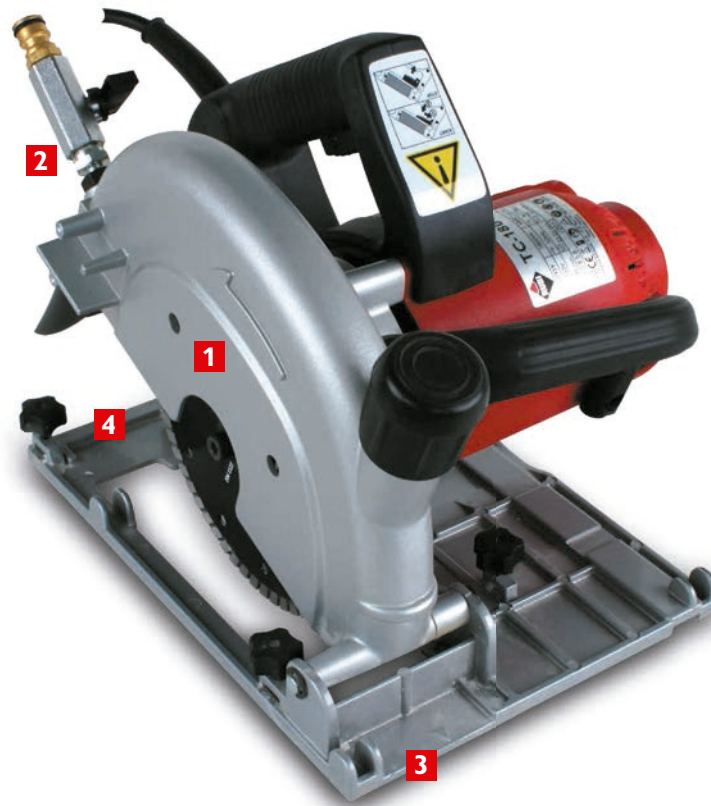

1

Conector mangueira de água com torneira

2

Com tomada para aspirador

3

Marca para seguimento da linha de corte

4

Asa frontal para melhorar a pega e a precisão.

REF



RPM

W



TC-180

50939

✓

5800

1800 W

230V / 50-60Hz

55 mm

180 mm

22.2 mm

33x45x38 cm

✓

6.7 kg

11 kg

1

12

ACESSÓRIOS

50956 - Guia TC-180 de 80 cm.



50957 - Conector guias



50958 - Sargento guias



## CORTADOR CIRCULAR KIT TC-180

- Kit composto por:
- 1 x Cortador circular TC-180 230V 50Hz (Ref. 50939), 1 x Disco Diamante TCR-180 (Ref. 31975), 2 x Guia 80 cm. para TC-180 (Ref. 50956), 1 x Ligador guias (Ref. 50957), 2 x Sargento de fixação (Ref. 50958).



	REF	
KIT TC-180	50994	1



## ACESSÓRIOS CORTADOR CIRCULAR TC-180

### GUIA PARA TC-180

- Guia de alumínio para realizar cortes rectos.
- Possibilidade de unir várias guias mediante o conector (ref. 50957)

	REF			
GUIA TC-180 DE 80 CM.	50956	82x18,5x2 cm	1,26 kg	1
GUIA TC-180 DE 120 CM.	50959	121x18x2 cm	1,8 kg	1



### CONECTOR GUIAS

- Permite unir várias guias para possibilitar um maior comprimento de corte.

	REF	
CONECTOR GUIAS	50957	1



### SARGENTO DE FIXAÇÃO

- Muito recomendado para fixar as guias na cerâmica e evitar o movimento das mesmas durante o corte. Consegue-se assim um corte mais preciso.

	REF	
SARGENTO GUIAS	50958	1





WARRANTY



A-230 PRO



A-115 PRO  
A-125 PRO

## REBARBADORAS PROFISSIONAIS

**Para o corte e desbaste de metais e materiais de construção.**

- Motor robusto e resistente ao desgaste.
- Com interruptor de segurança para evitar uma ligação involuntária.
- Arranque progressivo para evitar os picos e a sobreintensidade da corrente. Bloqueio do veio para facilitar a substituição do disco.
- Ajuste rápido do protector.
- Punho ajustável a duas posições (modelo A-115 / A-125), e a três posições (modelo A-230).
- Disco de Ø 115 mm., não incluído.

	REF	⚡	W	RPM	⊘	⚖	📦
REBARBADORA PROFISSIONAL A-115 PRO	50954	230V/50-60Hz.	1005W	9900	115	2,4 kg	1
REBARBADORA PROFISSIONAL A-125 PRO	50963	230V/50-60Hz.	1005W	9900	125	2,4 kg	1
REBARBADORA PROFISSIONAL A-230 PRO	50969	230V/50-60Hz.	2100W	6350	230	6 kg	1



WARRANTY



## ROÇADORA R-180-N2

COMODIDADE E POTÊNCIA

**Para a abertura de roços em obra.**

- Máquina ideal para a abertura de roços nas paredes com comodidade.
- Arranque progressivo para evitar o arranque brusco e a sobreintensidade de corrente.
- Profundidade de corte: 40 mm.
- Largura regulável de 7-40 mm.
- Permite o acoplamento a um aspirador de forma a evitar o pó.
- Bloqueio do veio para facilitar a troca de disco.
- 2 discos de Ø 180 mm., não incluídos.

	REF	⚡	W	RPM	⊘	⊘	⊘	⚖	📦	📦
ROÇADORA R-180-N2 240V 50/60 HZ	50968	210-240V/50-60 Hz.	2200W	5800	40 mm	--	2x180 mm	6,9 kg	1	24



CE  
EAC



RUBI

# ASPIRADOR AS-30 PRO

ASPIRADOR ADAPTÁVEL A MÁQUINAS ELÉCTRICAS.

## Para trabalhos de aspiração a seco e húmido.

- Potência: 1400 W
- Aspiração: 58 L/s
- Depressão: 180 mbar. (18 kPa.)
- Capacidade de: 30 L
- Duplo interruptor: ligar/desligar e ligar automático.
- Tomada de corrente para ferramentas electro-portáteis (max. 2000 W).
- Cabo eléctrico: 4 m
- Acessórios incluídos:
  - Mangueira, boquilha (35/37 mm) e boquilha cantos
  - Tubos de aço
  - Esfregão para húmido
  - Filtro esponja para húmido
  - Filtro HEPA para seco.

REF



ASPIRADOR AS-30 PRO

50962

64x38x38 cm

210-240V/50-60 Hz

1



# ACESSÓRIOS ASPIRADOR AS-30 PRO

· GAMA DE ACESSÓRIOS COMPATÍVEIS COM O ASPIRADOR DE PÓ 30 AS-PRO



## BOLSA PAPEL ASPIRADOR AS-30 PRO

- Saco de papel para aspiração de pó.
- Compatível com AS-30 PRO.
- Biodegradáveis.
- Embalagem de 4 unidades.

	REF		
BOLSA PAPEL ASPIRADOR AS-30 PRO	50964	1	1



## FILTRO A SECO ASPIRADOR AS-30-PRO

- Filtro HEPA para aspiração seca.
- Compatível com AS-30 PRO.
- Tamanho de partícula mínimo: 5 µm.

	REF		
FILTRO A SECO ASPIRADOR AS-30-PRO	50998	1	1



## FILTRO A HÚMIDO ASPIRADOR AS-30 PRO

- Filtro de aspiração molhado.
- Compatível com AS-30 PRO.
- Pacote de 2 unidades.

	REF		
FILTRO A HÚMIDO ASPIRADOR AS-30 PRO	50999	1	1

# DISCOS DIAMANTE



Discos diamante corte a seco

Discos diamante corte a húmido



ERC



## DIAMANTE GERAL OBRA TURBO (TSV)

- Disco recomendado para o corte de materiais de obra, tais como tijolo, cimento, terraço.
- Uma grande combinação. Alto rendimento e velocidade de corte com acabamentos de alta qualidade.
- Só para corte recto, não indicado para o corte em chanfre.

	REF					
<b>TSV 115 PRO</b>	25917	115 mm	22,2 mm	2 mm	7 mm	1
<b>TSV 125 PRO</b>	31980	125 mm	22,2 mm	2,2 mm	7 mm	1
<b>TSV 230 PRO</b>	25918	230 mm	22,2 mm	2,5 mm	7 mm	1
<b>TSV 115 SUPERPRO</b>	31981	115 mm	22,2 mm	2 mm	7 mm	1
<b>TSV 125 SUPERPRO</b>	31982	125 mm	22,2 mm	2 mm	7 mm	1

ERC



## DIAMANTE GERAL OBRA SEGMENTADO (SEV)

- Discos recomendado para o corte de materiais de obra, tais como tijolo, cimento, terraço.
- Grande velocidade e melhor refrigeração do disco. Para corte com espessuras >25 mm.
- \* Disco com alma perfurada para uma melhor refrigeração e diminuição das tensões durante o corte.
- Só para corte recto, não indicado para o corte em chanfre.

	REF					
<b>SEV 115 PRO</b>	25915	115 mm	22,2 mm	1,6 mm	7 mm	1
<b>SEV 125 PRO</b>	32940	125 mm	22,2 mm	1,6 mm	7 mm	1
<b>SEV 180 PRO</b>	25938	180 mm	22,2 mm	2 mm	7 mm	1
<b>SEV 230 PRO</b>	25916	230 mm	22,2 mm	2,3 mm	7 mm	1
<b>SEV 115 SUPERPRO</b>	32942	115 mm	22,2 mm	2,2 mm	10 mm	1
<b>SEV 125 SUPERPRO</b>	32943	125 mm	22,2 mm	2,2 mm	10 mm	1
<b>SEV 230 SUPERPRO *</b>	32948	230 mm	22,2 mm	2,6 mm	10 mm	1

# DISCOS DIAMANTE SECO

· DISCOS DE DIAMANTE SEM NECESSIDADE DE ÁGUA PARA A SUA REFRIGERAÇÃO



ERC



## DIAMANTE GERAL CORTE CERÂMICA CONTÍNUO (CSV)

- Disco para o corte geral de peças cerâmicas, tais como azulejo, grés esmaltado, grés porcelânico.
- O melhor acabamento. Para cortar peças cerâmicas e outros materiais pétreos de revestimento com espessuras <25 mm.
- Só para corte recto, não indicado para o corte em chanfre.

	REF					
CSV 115 PRO	25910	115 mm	22,2 mm	1,6 mm	7 mm	1
CSV 125 PRO	31915	125 mm	22,2 mm	1,6 mm	7 mm	1
CSV 115 SUPERPRO	30882	115 mm	22,2 mm	1,6 mm	7 mm	1
CSV 125 SUPERPRO	30883	125 mm	22,2 mm	1,6 mm	7 mm	1
CSV 230 SUPERPRO	30888	230 mm	22,2 mm	1,9 mm	7 mm	1

ERC



## DIAMANTE GERAL DURO TURBO (TSA)

- Discos recomendados para o corte de materiais duros, tais como granito, grés rústico, klinker, ladrilho refractário, ardósia. Uma grande combinação. Alto rendimento e velocidade de corte com acabamentos de grande qualidade.
- Só para corte recto, não indicado para o corte em chanfre.

	REF					
TSA 115 PRO	31952	115 mm	22,2 mm	2 mm	7 mm	1
TSA 125 PRO	31953	125 mm	22,2 mm	2,2 mm	7 mm	1
TSA 180 PRO	31956	180 mm	22,2 mm	2,2 mm	7 mm	1
TSA 230 PRO	31958	230 mm	22,2 mm	2,5 mm	8 mm	1
TSA 230 SUPERPRO	31957	230 mm	22,2 mm	2,5 mm	8 mm	1

**RUBI**

# DISCOS DIAMANTE SECO

• DISCOS DE DIAMANTE SEM NECESSIDADE DE ÁGUA PARA A SUA REFRIGERAÇÃO

**ERC**

## DIAMANTE MATERIAL DURO TURBO VIPER (TVA)

- Disco recomendado para o corte de materiais duros, tais como: granito, grés rústico, klinker, refractários, ardósia e grés porcelânico.
- O desenho específico da banda diamantada oferece uma maior velocidade de corte nos materiais mais duros sem renunciar à qualidade do acabamento.
- Só para corte recto, não indicado para o corte em chanfre.

	REF					
<b>TVA 115 SUPERPRO</b>	31932	115 mm	22,2 mm	1,4 mm	10 mm	1
<b>TVA 125 SUPERPRO</b>	31933	125 mm	22,2 mm	1,4 mm	10 mm	1
<b>TVA 180 SUPERPRO</b>	31934	180 mm	22,2 mm	1,6 mm	10 mm	1
<b>TVA 230 SUPERPRO</b>	31935	230 mm	22,2 mm	1,6 mm	10 mm	1

**ERC**

## DIAMANTE MATERIAL DURO SEGMENTADO (SHA)

- Discos recomendados para o corte de materiais duros como granito, grés rústico, klinker, refratários, ardósia.
- É o mais rápido. Grande velocidade de corte e melhor refrigeração do disco.
- Para o corte de materiais com espessura > 25 mm.
- Só para corte recto, não indicado para o corte em chanfre.

	REF					
<b>SHA 115 PRO</b>	32922	115 mm	22,2 mm	2,2 mm	7 mm	1
<b>SHA 125 PRO</b>	32923	125 mm	22,2 mm	2,2 mm	7 mm	1
<b>SHA 230 PRO</b>	32928	230 mm	22,2 mm	2,8 mm	7 mm	1
<b>SHA 180 SUPERPRO</b>	32926	180 mm	22,2 mm	2,4 mm	7 mm	1
<b>SHA 230 SUPERPRO</b>	32929	230 mm	22,2 mm	2,8 mm	10 mm	1

# DISCOS DIAMANTE SECO

• DISCOS DE DIAMANTE SEM NECESSIDADE DE ÁGUA PARA A SUA REFRIGERAÇÃO



ERC



## DIAMANTE CANTERO SEGMENTADO (SCA)

- Disco recomendado para o corte de pedras naturais de grande dureza como granito, basalto, cimento, etc.
- Grande duração e alto rendimento. Pastilha de 12 mm.
- Grande velocidade de corte.
- Para o corte de materiais com espessuras inferiores a 25 mm.
- Só para corte recto, não indicado para o corte em chanfre.

	REF					
SCA 230 SUPERPRO	30904	230 mm	22,2 mm	3 mm	12 mm	1

ERC



## DIAMANTE TODO-O-TERRENO SEGMENTADO (STT)

- Disco recomendado para o corte de todo o tipo de materiais de obra incluindo cimento armado. Alto rendimento e velocidade de corte.
- Para o corte de materiais com espessura inferior a 25mm.
- Só para corte recto, não indicado para o corte em chanfre.

	REF					
STT 115 SUPERPRO	30974	115 mm	22,2 mm	2,2 mm	10 mm	1
STT 125 SUPERPRO	30975	125 mm	22,2 mm	2,2 mm	10 mm	1
STT 230 SUPERPRO	30976	230 mm	22,2 mm	2,4 mm	10 mm	1

ERC



## DIAMANTE GRÉS PORCELÂNICO CONTÍNUO (CPR)

- Disco recomendado para o corte de grés porcelânico com espessura < 25 mm.
- O melhor acabamento.
- Só para corte recto, não indicado para o corte em chanfre.

	REF					
CPR 115 SUPERPRO	30972	115 mm	22,2 mm	1,7 mm	7 mm	1
CPR 125 SUPERPRO	30973	125 mm	22,2 mm	1,7 mm	7 mm	1

# DISCOS DIAMANTE SECO

• DISCOS DE DIAMANTE SEM NECESSIDADE DE ÁGUA PARA A SUA REFRIGERAÇÃO

**ERC**

## DIAMANTE GRÉS PORCELÂNICO TURBO (TCR)

- Discos recomendados para o corte de grés porcelânico. Uma grande combinação. Alto rendimento e velocidade de corte com acabamentos de alta qualidade. Só para cortes rectos. Não indicado para chanfros.

	REF					
<b>TCR 115 SUPERPRO</b>	31972	115 mm	22,2 mm	1,4 mm	7 mm	1
<b>TCR 125 SUPERPRO</b>	31973	125 mm	22,2 mm	1,4 mm	7 mm	1
<b>TCR 180 SUPERPRO</b>	31975	180 mm	22,2 mm	1,6 mm	7 mm	1
<b>TCR 230 SUPERPRO</b>	31978	230 mm	22,2 mm	2 mm	7 mm	1

**ERC**

## DIAMANTE GRÉS PORCELÂNICO J-SLOT (CPJ)

- Disco para o corte de peças de grés porcelânico com um óptimo rendimento.
- Especialmente recomendado para cortes rectos e grande velocidade de corte.
- Não apto para corte a 45°.
- Graças à sua tipologia J-Slot, este disco aumenta a velocidade no corte de peças de grés porcelânico muito duro, uma vez que reduz as tensões geradas durante o corte.
- A sua concepção original, para corte a seco, também permite o corte a húmido.

	REF					
<b>CPJ 115 SUPERPRO</b>	32932	115 mm	22,2 mm	1,4 mm	7 mm	1
<b>CPJ 125 SUPERPRO</b>	32933	125 mm	22,2 mm	1,4 mm	7 mm	1

**ERC**

## MATERIAIS ABRASIVOS, CORTE SECO

- Discos recomendados para o corte de materiais abrasivos como ladrilhos em geral, terraço calcário, mármore arenisca.
- Só para corte recto, não indicado para o corte em chanfre.

	REF					
<b>SON 115 SUPERPRO</b>	32902	115 mm	22,2 mm	2,2 mm	7 mm	1
<b>SON 125 SUPERPRO</b>	32903	125 mm	22,2 mm	2,2 mm	7 mm	1
<b>SON 230 SUPERPRO</b>	32908	230 mm	22,2 mm	2,6 mm	7 mm	1



# DISCOS DIAMANTE SECO

· DISCOS DE DIAMANTE SEM NECESSIDADE DE ÁGUA PARA A SUA REFRIGERAÇÃO



ERC



## DIAMANTE ELECTRODEPOSITADO MÁRMORE (EMG)

- Disco de diamante electrodepositado, recomendado para o corte de mármore, pedra calça e fibras.
- Menos vibrações. Para o corte de materiais com alto risco de roptura, como mármore e fibras.
- Só para corte recto, não indicado para o corte em chanfre.

	REF					
EMG 115 SUPERPRO	30995	115 mm	22,2 mm	2,5 mm	3 mm	1
EMG 125 SUPERPRO	30996	125 mm	22,2 mm	2,5 mm	3 mm	1
EMG 230 SUPERPRO	30997	230 mm	22,2 mm	3 mm	3 mm	1

ERC



## DIAMANTE RESGATE (RSQ)

- Disco recomendado para o corte de todo o tipo de materiais incluindo metal, plástico e madeira, entre outros.
- Tecnologia Vacuum Brazed.
- Maior resistência a altas temperaturas durante o corte. Redução de chispas durante a utilização.
- Alta velocidade e rendimento.
- Só para corte recto, não indicado para o corte em chanfre.

	REF					
RSQ 115 SUPERPRO	30900	115 mm	22,2 mm	2,4 mm	4 mm	1
RSQ 125 MM SUPER PRO	30901	125 mm	22,2 mm	2,4 mm	4 mm	1
RSQ 230 MM SUPER PRO	30902	230 mm	22,2 mm	2,6 mm	4 mm	1

NEW PACKAGING

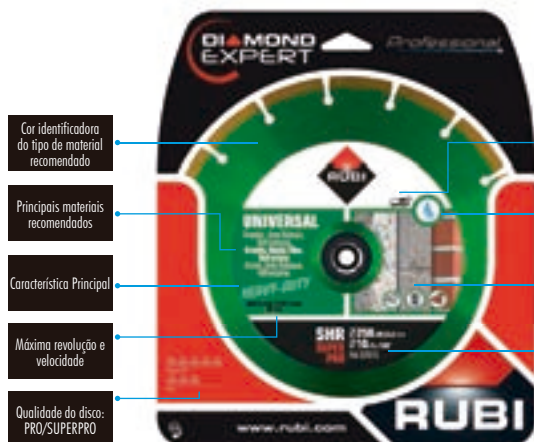

- Cor identificadora do tipo de material recomendado
- Principais materiais recomendados
- Característica Principal
- Máxima revolução e velocidade
- Qualidade do disco: PRO, SUPERPRO

- Tipo de máquina
- Corte seco e húmido
- Imagem dos principais materiais recomendados
- Dados do disco

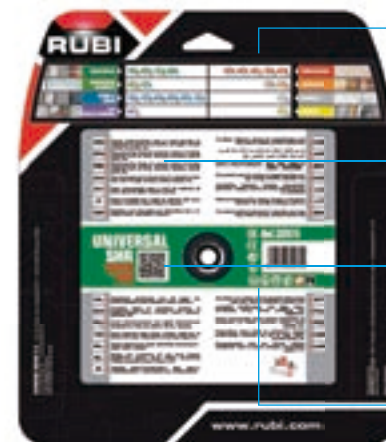

- Gama completa de discos RUBI e suas aplicações
- Materiais recomendados
- Código QR
- Pictogramas de segurança

# DISCOS DIAMANTE HÚMIDO

• DISCOS DE CORTE DIAMANTADOS REFRIGERADOS A ÁGUA.

**ERC**

## DIAMANTE GERAL OBRA SEGMENTADO (SHR)

- Discos recomendados para o corte de materiais de obra como ladrilho, cimento, terraço.
- O mais rápido. Grande velocidade e melhor refrigeração do disco.
- Para o corte de materiais com espessuras > 25 mm.

	REF					
<b>SHR 250 PRO</b>	32974	250 mm	25,4 mm	2,6 mm	10 mm	1
<b>SHR 300 PRO</b>	32972	300 mm	25,4 mm	2,6 mm	10 mm	1
<b>SHR 250 SUPERPRO</b>	32975	250 mm	25,4 mm	2,6 mm	10 mm	1
<b>SHR 300 SUPERPRO</b>	32970	300 mm	25,4 mm	2,6 mm	10 mm	1
<b>SHR 350 SUPERPRO</b>	32971	350 mm	25,4 mm	3 mm	10 mm	1

**ERC**

## DIAMANTE GERAL CERÂMICA CONTÍNUO (CEV)

- Para o corte geral de peças cerâmicas como azulejo, grés esmaltado, grés porcelânico.
- O melhor acabamento. Para cortar e chanfrar peças cerâmicas e outros materiais pétreos de revestimento com espessuras < 25 mm.

	REF					
<b>CEV 125 PRO</b>	25911	125 mm	22,2 mm	1,7 mm	7 mm	1
<b>CEV 180 PRO</b>	25912	180 mm	22,2 - 25,4 mm	1,7 mm	7 mm	1
<b>CEV 200 PRO</b>	25913	200 mm	25,4 mm	1,7 mm	7 mm	1
<b>CEV 230 PRO</b>	25914	230 mm	22,2 - 25,4 mm	2 mm	7 mm	1
<b>CEV 250 PRO</b>	25934	250 mm	25,4 mm	2,2 mm	7 mm	1
<b>CEV 300 PRO</b>	25935	300 mm	25,4 mm	2,2 mm	10 mm	1
<b>CEV 115 SUPERPRO</b>	30942	115 mm	22,2 mm	1,7 mm	7 mm	1
<b>CEV 125 SUPERPRO</b>	30943	125 mm	22,2 mm	1,7 mm	7 mm	1
<b>CEV 180 SUPERPRO</b>	30945	180 mm	22,2 - 25,4 mm	1,7 mm	7 mm	1
<b>CEV 200 SUPERPRO</b>	30946	200 mm	25,4 mm	1,7 mm	7 mm	1
<b>CEV 230 SUPERPRO</b>	30948	230 mm	22,2 - 25,4 mm	2 mm	7 mm	1
<b>CEV 250 SUPERPRO</b>	30949	250 mm	25,4 mm	2,2 mm	7 mm	1
<b>CEV 300 SUPERPRO</b>	30950	300 mm	25,4 mm	2,2 mm	10 mm	1
<b>CEV 350 SUPERPRO</b>	30951	350 mm	25,4 mm	2,6 mm	10 mm	1

# DISCOS DIAMANTE HÚMIDO

· DISCOS DE CORTE DIAMANTADOS REFRIGERADOS A ÁGUA.



ERC



## DIAMANTE MATERIAL DURO CONTÍNUO (CPA)

- Discos recomendados para o corte de materiais duros como granito, grés rústico, klinker, refratários, ardósia.
- O melhor acabamento. Para cortar e chanfrar peças cerâmicas e outros materiais pétreos de revestimento com espessura <25 mm.

	REF					
CPA 125 SUPERPRO	30923	125 mm	22,2 mm	1,7 mm	7 mm	1
CPA 180 SUPERPRO	30925	180 mm	22,2 mm	1,7 mm	7 mm	1
CPA 200 SUPERPRO	30926	200 mm	25,4 mm	1,7 mm	7 mm	1
CPA 230 SUPERPRO	30928	230 mm	22,2 mm	2 mm	7 mm	1
CPA 250 SUPERPRO	30929	250 mm	25,4 mm	2,2 mm	7 mm	1
CPA 300 SUPERPRO	30930	300 mm	25,4 mm	2,2 mm	10 mm	1
CPA 350 SUPERPRO	30931	350 mm	25,4 mm	2,6 mm	10 mm	1

ERC



## DIAMANTE GRÉS PORCELÂNICO CONTÍNUO (CPC)

- Disco recomendado para o corte fino de grés porcelânico com espessura <25 mm.
- Especialmente recomendado para corte a 45°.

	REF					
CPC 180 PRO	30955	180 mm	22,2 - 25,4 mm	1,7 mm	7 mm	1
CPC 200 PRO	30956	200 mm	25,4 mm	1,7 mm	7 mm	1
CPC 230 PRO	30958	230 mm	22,2 - 25,4 mm	2 mm	7 mm	1
CPC 250 PRO	30959	250 mm	25,4 mm	2,2 mm	7 mm	1
CPC 300 PRO	30960	300 mm	25,4 mm	2,2 mm	10 mm	1
CPC 350 PRO	30961	350 mm	25,4 mm	2,6 mm	10 mm	1

# DISCOS DIAMANTE HÚMIDO

• DISCOS DE CORTE DIAMANTADOS REFRIGERADOS A ÁGUA.

ERC



## DIAMANTE GRÉS PORCELÂNICO J-SLOT (CPX)

- Disco recomendado para o corte fino de grés porcelânico.
- Tecnologia de ponta. Alta velocidade no corte recto de grés porcelânico.
- Só para corte recto. Não indicado para corte a 45°.

	REF					
CPX 200 PRO	30964	200 mm	25,4 mm	1,6 mm	7 mm	1
CPX 250 PRO	30962	250 mm	25,4 mm	1,6 mm	7 mm	1
CPX 300 PRO	30963	300 mm	25,4 mm	1,6 mm	7 mm	1

ERC



## DIAMANTE MATERIAL DURO TURBO VIPER (TVH)

- Disco recomendado para o corte de materiais duros, tais como: granito, grés rústico, klinker, refractários, ardósia e grés porcelânico.
- O desenho específico da banda diamantada oferece uma maior velocidade de corte nos materiais mais duros sem renunciar à qualidade do acabamento.

	REF					
TVH 200 SUPERPRO	31936	200 mm	25,4 mm	1,6 mm	10 mm	1
TVH 250 SUPERPRO	31937	250 mm	25,4 mm	1,6 mm	10 mm	1
TVH 300 SUPERPRO	31938	300 mm	25,4 mm	2 mm	10 mm	1
TVH 350 SUPERPRO	31939	350 mm	25,4 mm	2,4 mm	10 mm	1

ERC



## DIAMANTE MATERIAL ABRASIVO TURBO (TON)

- Discos recomendados para o corte de materiais abrasivos como cimento fresco, arenisca, tijolo, telha, blocos pré-fabricados, barro cozido.
- Uma grande combinação. Alto rendimento e velocidade de corte com acabamentos de alta qualidade.

	REF					
TON 200 SUPERPRO	31906	200 mm	25,4 mm	2,5 mm	7,5 mm	1
TON 250 SUPERPRO	31909	250 mm	25,4 mm	2,5 mm	7,5 mm	1
TON 300 SUPERPRO	31910	300 mm	25,4 mm	3 mm	7,5 mm	1

# CLASSIFICAÇÃO DE DISCOS POR CORES.



<p><b>GERAL OBRA</b></p> <p>Discos recomendados para o corte geral de materiais de obra como ladrilho, cimento, tijolo, pedras naturais, etc...</p>	<p><b>MATERIAL CERÂMICO GERAL</b></p> <p>Discos recomendados para o corte geral de material cerâmico (porcelânico, grés, azulejos, etc...</p>	<p><b>MATERIAIS DUROS</b></p> <p>Discos recomendados para o corte de materiais duros como granito, lousa, ladrilho refractário, etc...</p>	<p><b>TODO TERRENO</b></p> <p>Disco recomendado para o corte de cimento armado e materiais duros como granito, lousa, ladrilho refractário, etc...</p>
<p><b>PORCELÂNICO</b></p> <p>Discos recomendados para o corte fino de grés porcelânico.</p>	<p><b>ABRASIVOS</b></p> <p>Discos recomendados para o corte de materiais abrasivos como ladrilho, terraço calcário, mármore, arenito, etc....</p>	<p><b>MÁRMORE</b></p> <p>Discos recomendados para cortar mármore, fibras e outros materiais com alto risco de ruptura.</p>	<p><b>RESGATE</b></p> <p>Disco recomendado para o corte geral de todo o tipo de materiais, tais como: chapa de aço, madeira, alvenaria, fibra de vidro, PVC, varas de aço, cimento, cimento armado, etc...</p>

# TIPOLOGIA E UTILIZAÇÃO DOS DISCOS DE DIAMANTE

 <p><b>CONTÍNUO</b></p> <p>O melhor acabamento. Para cortar e chanfrar peças cerâmicas e outros materiais de revestimento com espessura &lt; 25 mm.</p>	 <p><b>TURBO</b></p> <p>Uma grande combinação. Alto rendimento e velocidade de corte com acabamentos de alta qualidade.</p>	 <p><b>VIPER</b></p> <p>O melhor de um TURBO, com maior qualidade de acabamentos e velocidade de corte.</p>	 <p><b>SEGMENTADO</b></p> <p>O mais rápido. Grande velocidade, melhor refrigeração do disco. Para o corte de materiais com espessuras &gt; 25 mm.</p>
 <p><b>ELECTRODEPOSITADO</b></p> <p>Menos vibrações. Para o corte de materiais com alto risco de ruptura, como mármore e fibras.</p>	 <p><b>J-SLOT</b></p> <p>Tecnologia de ponta. Alta velocidade em materiais mais duros. Especialmente concebido para o corte recto de Grés Porcelânico.</p>	 <p><b>SOLDADO A VÁCUO</b></p> <p>O mais versátil. Destaca-se pela sua polivalência em materiais não pedregosos e sobretudo pela sua velocidade de corte.</p>	



# GUIA DE APLICAÇÃO E USO

	CONTINUO		J-SLOT	TURBO			VIPER	SEGMENTADO					ELECTRODEPOSITADO	VACUUM BRAZED
	CSV	CPR	CPJ	TSV	TSA	TCR	TVA	SEV	SHA	SCA	STT	SON	EMG	RSQ
Arenisco				✓				✓			✓	✓		✓
Asfalto				✓				✓			✓	✓		✓
Azulejo	✓													
Barro cozido	✓			✓				✓				✓		✓
Bloco de cimento				✓				✓			✓	✓		✓
Borracha														✓
Chapa de aço														✓
Quartzo				✓	✓		✓	✓	✓	✓	✓			
Fibra de vidro													✓	✓
Fibrocimento				✓				✓			✓	✓		✓
Granito	✓			✓	✓		✓	✓	✓	✓	✓			
Grés esmaltado	✓						✓							
Grés extrudido	✓			✓	✓		✓							
Grés porcelânico	✓	✓	✓			✓	✓							
Cimento armado												✓		✓
Cimento celular				✓				✓			✓	✓		✓
Cimento curado				✓	✓			✓	✓	✓	✓			✓
Cimento fresco				✓				✓			✓	✓		✓
Klinker				✓	✓		✓	✓	✓	✓	✓			
Ladrilho cara vista				✓				✓			✓	✓		✓
Ladrilho refractário				✓	✓		✓	✓	✓	✓	✓			✓
Madeira														✓
Mármore	✓			✓				✓			✓	✓	✓	
Perfil de alumínio														✓
Pedra vulcânica				✓				✓			✓	✓		✓
Ardósia				✓	✓		✓	✓	✓	✓	✓			
Telha árabe	✓			✓				✓				✓		✓
Telha de cimento				✓				✓			✓	✓		✓
Telha esmaltada	✓			✓										
Terraço calcário				✓				✓			✓	✓		✓
Terraço silício				✓	✓		✓	✓	✓	✓	✓			✓
Tubo de cimento				✓				✓			✓	✓		✓
Tubo de polietileno														✓
PVC														✓
Vareta de aço														✓



# GUIA DE APLICAÇÃO E USO

	CONTINUO			J-SLOT	TURBO	VIPER	SEGMENTADO
	CEV	CPA	CPC	CPX	TON	TVH	SHR
Arenisco					✓		✓
Asfalto					✓		✓
Azulejo	✓						
Barro Cozido	✓				✓		✓
Bloco de cimento					✓		✓
Quartzo		✓				✓	✓
Fibrocimento					✓		✓
Granito	✓	✓				✓	✓
Grés esmaltado	✓	✓				✓	
Grés extrudido	✓	✓				✓	
Grés porcelânico	✓	✓	✓	✓		✓	
Cimento celular					✓		✓
Cimento curado							✓
Cimento fresco					✓		✓
Klinker						✓	✓
Ladrilho cara vista					✓		✓
Ladrilho refractário						✓	✓
Mármore	✓				✓		✓
Materiales vitreos		✓					
Pedra vulcânica					✓		✓
Ardósia		✓				✓	✓
Telha árabe	✓				✓		✓
Telha de cimento					✓		✓
Telha esmaltada	✓				✓		
Terraço calcário					✓		✓
Terraço sílcio						✓	✓
Tubo de cimento					✓		✓







**04**

# PERFURAÇÃO

Ferramentas para furar Cerâmica, Grés, Mármore,  
Granito e Outros Materiais



# BROCAS DE CARBURO DE TUNGSTÊNIO

• BROCAS EM CARBURO DE TUNGSTENO PARA FURAR AZULEJOS.



## KIT BROCAS COM ESTOJO

- Composto de cabeça com broca centradora e brocas em Carbuuro de Tungsteno de Ø 27, 35, 45, 55, 65, 70 e 85 mm., com estojo de plástico.

	REF	
CONJUNTO BROCAS COM ESTOJO	04995	1



## BROCAS CARBURO DE TUNGSTÊNIO

- Brocas em Carbuuro de Tungsteno para furar azulejos. Adaptáveis ao furador manual e ao cabeçal. Para utilizar com berbequim eléctrico sem percussão (ref. 04992).

	REF	
BROCA 27 MM.	04960	5
BROCA 35 MM.	04962	5
BROCA 45 MM.	04964	5
BROCA 55 MM.	04965	5
BROCA 65 MM.	04966	5
BROCA 70 MM.	04967	5
BROCA 85 MM.	04968	5



## CONJUNTO CABEÇA E BROCAS

- Cabeça, broca centradora e brocas.

	REF	
CABEÇA COM BROCA DE 27 MM.	04990	1
CABEÇA COM BROCA DE 35 MM.	04991	1



## CABEÇA E BROCA CENTRADORA

- Ref. 4993 Broca com ponta em Carbuuro de Tungsteno para utilização com berbequim eléctrico sem percussão.
- Adaptável a todos os tipos de brocas em Carbuuro de Tungsteno.
- Embalagem blister.

	REF	
CABEÇA COM BROCA CENTRADORA	04992	1
BROCA CENTRADORA PARA CABEÇA	04993	1

# BROCAS DIAMANTE - CORTE SECO

• PARA FURAR A SECO, MATERIAIS CERÂMICOS, REVESTIMENTO, GRÉS E GRÉS PORCELÂNICO.



EAC



## BROCAS DIAMANTE DRYGRES

- Para furar a seco: cerâmicas de revestimento, grés e grés porcelânico.
- Velocidade máxima de trabalho: 14.000 r.p.m. Rosca M14.

	REF	
BROCA DRYGRES Ø 6 MM.	05988	1
BROCA DRYGRES Ø 6 MM. (1/4" - ROSCA 5/8" USA)	05993	1
BROCA DRYGRES Ø 7 MM.	05994	1
BROCA DRYGRES Ø 8 MM.	05989	1
BROCA DRYGRES Ø 10 MM.	05990	1
BROCA DRYGRES Ø 10 MM. (3/8" - ROSCA 5/8" USA)	05901	1
BROCA DRYGRES Ø 12 MM.	05991	1
BROCA DRYGRES Ø 20 MM.	04910	1
BROCA DRYGRES Ø 28 MM.	04911	1
BROCA DRYGRES Ø 28 MM. (1 1/8" - ROSCA 5/8" USA)	05902	1

	REF	
BROCA DRYGRES Ø 35 MM.	04912	1
BROCA DRYGRES Ø 35 MM. (1 3/8" - ROSCA 5/8" USA)	05987	1
BROCA DRYGRES Ø 43 MM.	04913	1
BROCA DRYGRES Ø 50 MM.	04914	1
BROCA DRYGRES Ø 50 MM. (2" - ROSCA 5/8" USA)	05903	1
BROCA DRYGRES Ø 60 MM.	04915	1
BROCA DRYGRES Ø 65 MM.	04916	1
BROCA DRYGRES Ø 68 MM.	04917	1
BROCA DRYGRES Ø 75 MM.	05992	1
ADAPTADOR BROCA M14 PARA BERBEQUIM ELÉCTRICO.	05976	1
GUIA MULTIDRILL (MÁX. Ø 83 MM.)	50944	1

EAC



## KIT DRYGRES

- Kit composto por:
- Guia MULTIDRILL.
- Brocas de diamante corte seco de Ø 28, 35, 43 e 68 mm. (Ref. 50917)
- Brocas de diamante corte seco de Ø 28, 35, 43, 50 e 68 mm. (Ref. 50936)
- Brocas de diamante corte seco de Ø 6, 8, 20, 35, 50 e 68 mm. (Ref. 50996) Com maleta estojo.

	REF	
KIT 4 BROCAS DRYGRES	50917	1
KIT 5 BROCAS DRYGRES	50936	1
KIT 6 BROCAS DRYGRES	50996	1

# BROCAS DIAMANTE - CORTE SECO

• PARA FURAR A SECO, MATERIAIS CERÂMICOS, REVESTIMENTO, GRÉS E GRÉS PORCELÂNICO.

**EAC**

## KIT MINI DRYGRES

- Brocas diamantadas de corte a seco para furar grés porcelânico, grés esmaltado, revestimento, pedra natural e outros materiais cerâmicos.
- Podem-se utilizar quer em rebarbadoras quer com berbequim eléctrico sem percussão, usando o adaptador incluído no kit.
- Kit composto por:
  - Brocas Ø 6, 8, 10 e 12 mm.
  - Adaptador para furador.
  - Estojo.

	REF	
KIT MINI DRYGRES	50938	1

**EAC**

## KIT DISCO TCR E BROCAS DRYGRES

- Kit composto por:
- Disco diamante corte seco TCR-115.
- Quatro brocas de diamante corte seco (2x6mm, 20mm, 35mm).
- Adaptador broca M14 para berbequim eléctrico.

	REF	
KIT DISCO TCR E BROCAS DRYGRES	68923	1

# BROCAS DIAMANTE - CORTE SECO

• PARA FURAR A SECO, MATERIAIS CERÂMICOS, REVESTIMENTO, GRÉS E GRÉS PORCELÂNICO.



## EAC



## BROCAS DRYGRES 4DRILL

- Para furar a seco; cerâmica de revestimento, grés, grés porcelânico e pedra natural.
- Velocidade mínima de trabalho: 1500 rpm
- Adaptação hexagonal para berbequim sem percussão. Ideal para berbequim a bateria.
- Embalados em blister.

	REF	
BROCA DRYGRES 4DRILL Ø 6 MM. HEX	05904	1
BROCA DRYGRES 4DRILL Ø 8 MM. HEX	05905	1
BROCA DRYGRES 4DRILL Ø 10 MM. HEX	05906	1
BROCA DRYGRES 4DRILL Ø 12 MM. HEX	05907	1
BROCA DRYGRES 4DRILL Ø 14 MM. HEX	05908	1
BROCA DRYGRES 4DRILL Ø 20 MM. HEX	05909	1

## EAC



## KIT DRYGRES 4DRILL

- Para furar a seco; cerâmica de revestimento, grés, grés porcelânico e pedra natural.
- Velocidade mínima de trabalho: 1500 rpm
- Adaptação hexagonal para berbequim sem percussão. Ideal para berbequim a bateria.
- Kit composto de:
  - Brocas de diamante DRYGRES 4DRILL corte a seco de Ø 6, 8, 10 e 12 mm.
  - Com estojo.

	REF	
KIT DRYGRES 4DRILL 6,8,10,12 MM	05911	1

# BROCAS DIAMANTE - CORTE HÚMIDO

• PARA FURAR A HÚMIDO CERÂMICA DE REVESTIMENTO, GRÉS, GRÉS PORCELÂNICO E OUTROS MATERIAIS.



EAC



## PONTAS BROCAS MINIGRES DESMONTÁVEIS

- Para furar grés, grés porcelânico, granito e mármore.
- Usar sempre refrigerados com água e berbequim eléctrico sem percussão.
- Necessário a utilização da cabeça com rosca 1/2", ref. 04937.
- Necessário a utilização do RECORD GIRATÓRIO, ref. 50907. Embaladas em blister.

	REF	
SUBSTITUIÇÃO BROCA MINIGRES Ø 6 MM.	04930	1
SUBSTITUIÇÃO BROCA MINIGRES Ø 8 MM.	04931	1
SUBSTITUIÇÃO BROCA MINIGRES Ø 10 MM.	04932	1
SUBSTITUIÇÃO BROCA MINIGRES Ø 12 MM.	04933	1
SUBSTITUIÇÃO BROCA MINIGRES Ø 14 MM.	04934	1

EAC



## CABEÇA BROCA MINIGRES DESMONTÁVEL

- Adaptador para ponta de broca de diamante desmontável.
- Uso obrigatório do record giratório, refª. 50907.
- Rosca 1/2".

	REF	
CABEÇA BROCAS MINIGRES DESMONTÁVEIS Ø6 A 14MM.	04937	1

EAC



## KIT MINIGRÉS

- Kit composto por:
- Record Giratório.
- Guia Multidrill.
- Brocas de diamante substituíveis de Ø 6, 8 e 10 mm.
- Cabeça para pontas de broca com rosca 1/2"
- Com estojo.

	REF	
KIT MINIGRÉS	50909	1

# BROCAS DIAMANTE - CORTE HÚMIDO

• PARA FURAR A HÚMIDO CERÂMICA DE REVESTIMENTO, GRÉS, GRÉS PORCELÂNICO E OUTROS MATERIAIS.



EAC



## BROCAS FORAGRES Ø 20 - 120 MM.

- Para furar grés, grés porcelânico, granito e mármore.
- Usar sempre refrigerados com água e berbequim eléctrico sem percussão.
- Broca com Ø 40 mm., concebida especialmente para realizar o encaixe do accionamento da descarga de autoclismos.
- Embaladas em blister.

	REF	
BROCA FORAGRES Ø 20 MM.	04970	1
BROCA FORAGRES Ø 28 MM.	04971	1
BROCA FORAGRES Ø 35 MM.	04972	1
BROCA FORAGRES Ø 40 MM.	04963	1
BROCA FORAGRES Ø 43 MM.	04981	1

	REF	
BROCA FORAGRES Ø 50 MM.	04973	1
BROCA FORAGRES Ø 55 MM.	04989	1
BROCA FORAGRES Ø 60 MM.	04987	1
BROCA FORAGRES Ø 65 MM.	04974	1
BROCA FORAGRES Ø 68 MM.	04918	1
BROCA FORAGRES Ø 75 MM.	04975	1
BROCA FORAGRES Ø 95 MM.	04988	1
BROCA FORAGRES Ø 100 MM.	04976	1
BROCA FORAGRES Ø 120 MM.	04977	1



EAC



## KIT FURAGRÉS

- Kit composto por:
- Guia MULTIDRILL
- Depósito e mangueira
- Brocas de diamante(Ø 20, 28, 35, 43, 50, 68 mm)
- Maleta-estoujo.

	REF	
KIT FURAGRÉS	50903	1

# BROCAS DIAMANTE - CORTE HÚMIDO

• PARA FURAR A HÚMIDO CERÂMICA DE REVESTIMENTO, GRÉS, GRÉS PORCELÂNICO E OUTROS MATERIAIS.

**EAC**

## BROCAS EASY GRÉS Ø 6-12 MM

- Brocas de diamante electro-depositado para utilizar com berbequim eléctrico sem percussão.
- A qualidade do diamante permite a perfuração de grés, grés porcelânico, granito, mármore e vidro ideais para a colocação de acessórios de banho e qualquer tipo de acessórios de decoração sobre superfícies cerâmicas.
- Devem utilizar-se sempre refrigeradas com água e com o Guia Easy Grés, que permite guiar e uma refrigeração adequada, assegurando uma grande precisão e bons acabamentos.
- Velocidade de trabalho varia entre as 400 e as 1000 rpm, em função do material a furar.
- Duração média entre 5 e 10 furos, de acordo com o material.
- Corpo em aço e pontas em diamante electrodepositado.
- Abertura lateral para melhorar a refrigeração e permitir a eliminação de resíduos sólidos depois de cada furo.
- Para um melhor acabamento e maior duração da broca, é importante respeitar a velocidade de rotação adequada e exercer uma pressão moderada durante a furação.

	REF	
BROCA EASY GRES Ø 6 MM.	04922	10
BROCA EASY GRES Ø 6,5 MM.	04920	10
BROCA EASY GRES Ø 8 MM.	04923	10
BROCA EASY GRES Ø 10 MM.	04924	10
BROCA EASY GRES Ø 12 MM.	04921	10

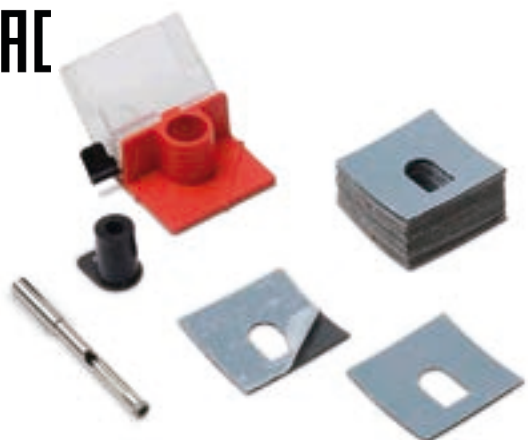
**EAC**

## KITS BROCAS EASY GRÉS Ø 6-12 MM

- O guia Easy Grés permite realizar furos tanto na posição vertical como na horizontal, graças ao funcional desenho do seu depósito de água que incorpora uma torneira reguladora do caudal.
- O guia Easy Grés adere facilmente a qualquer superfície graças ao seu sistema de adesivos renováveis.

	REF	RPM		
KIT EASY GRES BROCA 6 MM	04927	1000 max.	25 mm	10
KIT EASY GRES BROCA 6,5 MM	04925	1000 max.	25 mm	10
KIT EASY GRES BROCA 8 MM	04928	1000 max.	25 mm	10
KIT EASY GRES BROCA 10 MM	04929	1000 max.	25 mm	10
KIT EASY GRES BROCA 12 MM.	04926	1000 max.	25 mm	10
KIT EASY GRES BROCA 6 E 10 MM	04919	1000 max.	25 mm	10
KIT EASY GRES BROCA 6,5 E 10 MM	04909	1000 max.	25 mm	10
KIT EASY GRES BROCAS Ø 6,8,10 E 12 MM.	04904	1000	25 mm	10
ADESIVOS EASY GRÉS 20 UNIDADES.	04999			10



# BROCAS DIAMANTE - CORTE HÚMIDO

• PARA FURAR A HÚMIDO CERÂMICA DE REVESTIMENTO, GRÉS, GRÉS PORCELÂNICO E OUTROS MATERIAIS.



EAC



## BROCAS EASY GRÉS Ø 20-120 MM

- Brocas de diamante electrodepositado para utilizar com berbequim eléctrico sem percussão.
- A qualidade do diamante permite furar grés, grés porcelânico, granito, mármore e vidro.
- Recomenda-se o uso do guia multidrill (ref. 50944) e o depósito de água (ref.50947) para refrigerar e evitar movimentos da broca durante a furação, obtendo assim bons acabamentos.
- A velocidade de trabalho varia entre as 400 e as 1.000 rpm, em função do material a furar.
- Duração média de 10 furos, segundo o material.
- Corpo em aço e pontas de diamante electrodepositado.
- Abertura lateral para melhorar a refrigeração e permitir a retirada dos resíduos sólidos depois de cada furo.
- Para um melhor acabamento e uma maior duração, é importante respeitar a velocidade de rotação adequada e exercer uma pressão moderada durante a furação.
- Embaladas em blister.

	REF	
BROCA EASY GRES Ø 20 MM.	05961	1
BROCA EASY GRES Ø 28 MM.	05962	1
BROCA EASY GRES Ø 35 MM.	05963	1
BROCA EASY GRES Ø 40 MM.	05964	1
BROCA EASY GRES Ø 43 MM.	05965	1
BROCA EASY GRES Ø 50 MM.	05966	1
BROCA EASY GRES Ø 55 MM.	05967	1
BROCA EASY GRES Ø 65 MM.	05969	1
BROCA EASY GRES Ø 68 MM.	05978	1
BROCA EASY GRES Ø 75 MM.	05979	1
BROCA EASY GRES Ø 100 MM.	05981	1
BROCA EASY GRES Ø 120 MM.	05982	1

# BROCAS DIAMANTE - CORTE HÚMIDO

• PARA FURAR A HÚMIDO CERÂMICA DE REVESTIMENTO, GRÉS, GRÉS PORCELÂNICO E OUTROS MATERIAIS.



EAC



## KIT EASY GRÉS PLUS

• O kit é composto pelo Guia Multidrill, depósito água, mangueira, maleta-estojo e as brocas Easy Gres de 20, 28, 35, 43, 50, 68 e 75 mm.

	REF	RPM			
KIT EASY GRÉS PLUS	50937	500 max.	27 mm	10	800

EAC



## KIT BROCA EASY GRÉS Ø 35 MM

• O kit é composto por:  
 • - Guia Multidrill (Ref. 50944)  
 • - Depósito água e mangueira (Ref. 50947)  
 • - Broca Easy Grés Ø 35 mm. (Ref. 05963)

	REF		RPM		
KIT BROCA 35MM+GUIA MULTIDRILL + DEPÓSITO	50921	27 mm	500 max.	1	720

## ACESSÓRIOS BROCAS DIAMANTE

• SISTEMAS DE GUIAS E OUTROS ACESSÓRIOS PARA BROCAS DE DIAMANTE.



## GUIA FURAGRÉS

• Suporte para berbequim eléctrico.  
 • Para o uso de brocas de diamante para furar grés, grés porcelânico e granito.  
 • Inclui adaptador furador Ref. 50915.

	REF	
GUIA FURAGRÉS	50900	1

# ACESSÓRIOS BROCAS DIAMANTE

• SISTEMAS DE GUIAS E OUTROS ACESSÓRIOS PARA BROCAS DE DIAMANTE.



## GUIA MULTIDRILL

- Mediante fixação com ventosa, permite a realização de furos horizontais e verticais no sítio exacto, evitando que a broca se desvie.
- Compatível com as brocas de diamante de corte a seco, brocas desmontáveis (6 a 14 mm) e brocas de diamante de corte húmido (20 a 83 mm). Inclui ligação para mangueira e depósito (Ref.50947).

	REF	
GUIA MULTIDRILL	50944	1



## RACOR GIRATÓRIO

- Adaptável a berbequim eléctrico. Permite realizar furos verticais e horizontais em grés, grés porcelânico e granito, com as brocas de diamante MINIGRÈS Ø 6, 8, 10, 12 e 14 mm.

	REF	
RACOR GIRATÓRIO	50907	1



## DEPÓSITO PARA GUIA MULTIDRILL

- Depósito de 1200 ml de capacidade, com bomba de pressão manual.
- Inclui 2 m de mangueira.

	REF	
DEPÓSITO E MANGUEIRA PARA GUIA MULTIDRILL	50947	1



## ADAPTADOR PARA BERBEQUIM.

- Para uso das brocas de diamante de corte a seco (rosca M14) com berbequim eléctrico.
- Usar sem percussão.

	REF	
ADAPTADOR BROCA M14 PARA BERBEQUIM ELÉCTRICO.	05976	1



# CARACTERÍSTICAS BROCAS

		MATERIAIS	Ø MM	Ø INCH	REF	RPM	↑ ↓ MM	↑ ↓ INCH	UTILIZAÇÃO	
<b>BROCAS DIAMANTE</b>	<b>MINIGRES</b>		6 mm	14/64"	04930	max. 1.200	35 mm	1 3/8"	 <b>CABEÇA BROCA DIAMANTE</b> (Ref. 04937)   <b>TALADRO ELÉCTRICO</b> Sin percutor con Racord Giratorio (Ref. 50907)   <b>ADAPTÁVEL</b> Guia Multidrive (Ref. 50944)	
			8 mm	5/16"	04931					
			10 mm	13/32"	04932					
			12 mm	1/2"	04933					
			14 mm	9/16"	04934					
	<b>FORAGRES</b>	Azulejo		20 mm	3/4"	04970	max. 900	30 mm	1 3/16"	 <b>BERBEQUIM ELÉCTRICO</b> Sem Percussão   <b>ADAPTÁVEL</b> Guia Foragres (Ref. 50900)   <b>USAR</b> com Guia Multidrive + Depósito e Mangueira (Ref. 50944 + 50947)
				28 mm	1 1/8"	04971				
		Grés		35 mm	1 3/8"	04972				
				40 mm	1 5/8"	04963				
		Grés Porcelanico		43 mm	1 3/4"	04981				
		Granito		50 mm	2"	04973				
				55 mm	2 1/4"	04989				
		Mármore		60 mm	2 3/18"	04987				
				65 mm	2 1/2"	04974				
				68 mm	2 11/16"	04918				
	75 mm	3"	04975							
	95 mm	3 3/4"	04988							
	100 mm	4"	04976	max. 450	30 mm	1 3/16"				
	120 mm	4 3/4"	04977							
<b>EASYGRES</b>	Azulejo		6 mm	14/64"	04927	Entre 400 e 1.000 400-1000	25 mm	1"	 <b>BERBEQUIM ELÉCTRICO</b> Sem Percussão   <b>USAR</b> com Guia Multidrive + Depósito e Mangueira (Ref. 50944 + 50947)	
			6,5 mm	1/4"	04925					
			8 mm	5/16"	04928					
			10 mm	13/32"	04929					
			12 mm	1/2"	04926					
	Grés		20 mm	3/4"	05961	max. 500	27 mm	1 1/16"	 <b>BERBEQUIM ELÉCTRICO</b> Sem Percussão   <b>USAR</b> com Guia Multidrive + Depósito e Mangueira (Ref. 50944 + 50947)	
			28 mm	1 1/8"	05962					
	Grés Porcelanico		35 mm	1 3/8"	05963					
			40 mm	1 5/8"	05964					
	Granito		43 mm	1 3/4"	05965					
			50 mm	2"	05966					
	Vidrio		55 mm	2 1/4"	05967					
			65 mm	2 1/2"	05969					
	Mármore		68 mm	2 11/16"	05978					
			75 mm	3"	05979					
		100 mm	4"	05981						
		120 mm	4 3/4"	05982						



# CARACTERÍSTICAS BROCAS

		MATERIAIS	Ø MM	Ø INCH	REF	RPM	↑ ↓ MM	↑ ↓ INCH	UTILIZAÇÃO
<b>BROCAS DIAMANTE</b>	<b>DRYGRES</b>	Azulejo Grés Grés Porcelanico Granito Mármore	6 mm	1/4"	05988	max. 14.000	36 mm	1 7/16"	<b>REBARBADORAS</b> <b>BERBEQUIM ELÉCTRICO</b> Sem Percussão <b>ADAPTADOR CORTE SECO</b> para berbequim eléctrico (Ref. 05976) <b>GUIA MULTIDRILL</b>
			7 mm	1/4"	05994				
			8 mm	5/16"	05989				
			10 mm	13/32"	05990				
			12 mm	1/2"	05991				
			20 mm	3/4"	04910				
			28 mm	1 1/8"	04911				
			35 mm	1 3/8"	04912				
			43 mm	1 3/4"	04913				
			50 mm	2"	04914				
60 mm	2 3/8"	04915							
65 mm	2 1/2"	04916							
68 mm	2 11/18"	04917							
75 mm	3"	05992							
<b>BROCAS DIAMANTE</b>	<b>DRYGRES 4DRILL</b>	Revestimento cerâmico Grés Grés Porcelanico Pedra Natural	6 mm	1/4"	05904	min. 1.500	32 mm	1 1/4"	<b>BERBEQUIM ELÉCTRICO</b> Sem Percussão <b>TALADRO ELÉCTRICO</b> com bateria <b>GUIA MULTIDRILL</b>
			8 mm	5/16"	05905				
			10 mm	13/32"	05906				
			12 mm	1/2"	05907				
			14 mm	9/16"	05908				
			20 mm	3/4"	05909				
<b>BROCAS CARBURO DE TUNGSTENO</b>		Azulejo	27 mm	1"	04960	max. 800	18 mm	1 9/16"	<b>BERBEQUIM ELÉCTRICO</b> Sem percussão com Cabeça (Ref. 04992)
			35 mm	1 3/8"	04962				
			45 mm	1 3/4"	04964				
			55 mm	2 1/4"	04965				
			65 mm	2 1/2"	04966				
			70 mm	2 3/4"	04967				
			85 mm	3 1/4"	04968				

Profundidade Máxima de Perfuração

Velocidade Recomendada





**POLI-  
MENTO**

**05**



**Discos e tacos para polir**



# DISCOS DIAMANTE PARA POLIR.



## DISCO DIAMANTE PARA POLIR A SECO.

- Gama de discos flexíveis Ø100 mm para polir a seco no cimento, mármore, granito e outras pedras naturais ornamentais.
- Permite a eliminação de riscos e danos superficiais de uma forma rápida e fácil.
- Velocidade máxima de trabalho: 3.000 rpm.
- Distinta granulagem:
- #50, #100 y #200 para desbaste.
- #400, #800, #1500 e #3000 para polir e tapar poros.
- Fixação por VELCRO® no suporte para discos ref. 62986.

	REF	
DISCO DIAMANTE PARA POLIR A SECO Ø 100MM - GRÃO #50	62970	1
DISCO DIAMANTE PARA POLIR A SECO Ø 100MM - GRÃO #100	62971	1
DISCO DIAMANTE PARA POLIR A SECO Ø 100MM - GRÃO #200	62972	1
DISCO DIAMANTE PARA POLIR A SECO Ø 100MM - GRÃO #400	62973	1
DISCO DIAMANTE PARA POLIR A SECO Ø 100MM - GRÃO #800	62974	1
DISCO DIAMANTE PARA POLIR A SECO Ø 100MM - GRÃO #1500	62975	1
DISCO DIAMANTE PARA POLIR A SECO Ø 100MM - GRÃO #3000	62976	1



## DISCO DIAMANTE PARA POLIR A SECO Ø 100MM BUFF BL.

- Disco flexível Ø100 mm para o abrillhantamento final a seco no cimento, mármore, granito e outras pedras naturais ornamentais.
- Consegue um brilho natural e duradouro
- Velocidade máxima de trabalho: 3000 rpm.
- Fixação por VELCRO® ao suporte para discos ref. 62986.

	REF	
DISCO DIAMANTE PARA ABRILHANTAR A SECO Ø 100MM BUFF B1.	62977	1

# DISCOS DIAMANTE PARA POLIR.



## DISCO DIAMANTE PARA POLIR A HÚMIDO.

- Gama de discos flexíveis Ø100 mm para polir com água o cimento, mármore, granito e outras pedras naturais ou ornamentais.
- Permite a eliminação de riscos e danos superficiais de uma forma rápida e fácil.
- Velocidade máxima de trabalho: 4.500 rpm.
- Distinta granulagem:
- #50, #100 y #200 para desbaste.
- #400, #800, #1500 e #3000 para polir e tapar poros.
- Fixação por VELCRO® no suporte para discos ref. 62986.

	REF	
DISCO DIAMANTE PARA POLIR A HÚMIDO Ø100MM - GRÃO #50.	62978	1
DISCO DIAMANTE PARA POLIR A HÚMIDO Ø100MM - GRÃO #100.	62979	1
DISCO DIAMANTE PARA POLIR A HÚMIDO Ø100MM - GRÃO #200.	62980	1
DISCO DIAMANTE PARA POLIR A HÚMIDO Ø100MM - GRÃO #400.	62981	1
DISCO DIAMANTE PARA POLIR A HÚMIDO Ø100MM - GRÃO #800.	62982	1
DISCO DIAMANTE PARA POLIR A HÚMIDO Ø100MM - GRÃO #1500.	62983	1
DISCO DIAMANTE PARA POLIR A HÚMIDO Ø100MM - GRÃO #3000.	62984	1

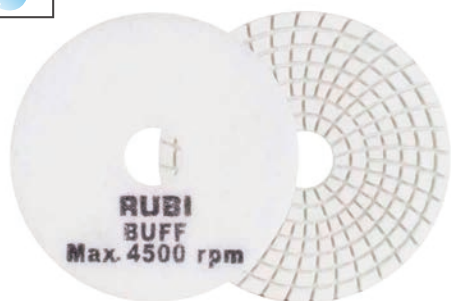

## DISCO DIAMANTE PARA ABRILHANTAR A HÚMIDO Ø100MM BUFF BL.

- Disco flexível Ø100 mm para o abrilhantar final com água, no cimento, mármore, granito e outras pedras naturais e ornamentais.
- Consegue um brilho natural e duradouro.
- Velocidade máxima de trabalho: 4.500 rpm
- Fixação por VELCRO® ao suporte para discos ref. 62986.

	REF	
DISCO DIAMANTE PARA POLIR A HÚMIDO Ø100MM BUFF B1.	62985	1





## SUORTE PARA DISCOS FLEXÍVEIS PARA POLIR E ABRILHANTAR

- Suporte de fixação para os discos flexíveis de polir e abrillantar de Ø100 mm.
- Compatível para trabalhos a seco e refrigerados a água.
- Fixação por VELCRO®.
- Adaptação a polidora/rebarbadora mediante rosca M14.

	REF	
SUORTE DISCO FLEXÍVEL Ø100MM M14	62986	1

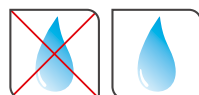

## TACOS

- Gama de tacos de borracha diamantada para o desbaste e polimento de cantos, cortes em superfícies de pedra natural e material cerâmico.
- Semi-flexíveis. Boa adaptação à mão do utilizador.
- Recomenda-se a utilização a húmido.
- Distintas granulagens:
- #60, #120 y #200 para desbaste.
- #400 para polimento.
- Dimensões da placa diamantada: 55x90 mm.
- Dimensões do taco de borracha: 58x94x30 mm.

	REF	
TACO DE POLIR DIAMANTADO GRÃO #60	61974	10
TACO DE POLIR DIAMANTADO GRÃO #120	61975	10
TACO DE POLIR DIAMANTADO GRÃO #200	61976	10
TACO DE POLIR DIAMANTADO GRÃO #400	61977	10





**06**

# MISTURA

Misturadores

Varetas Misturadoras

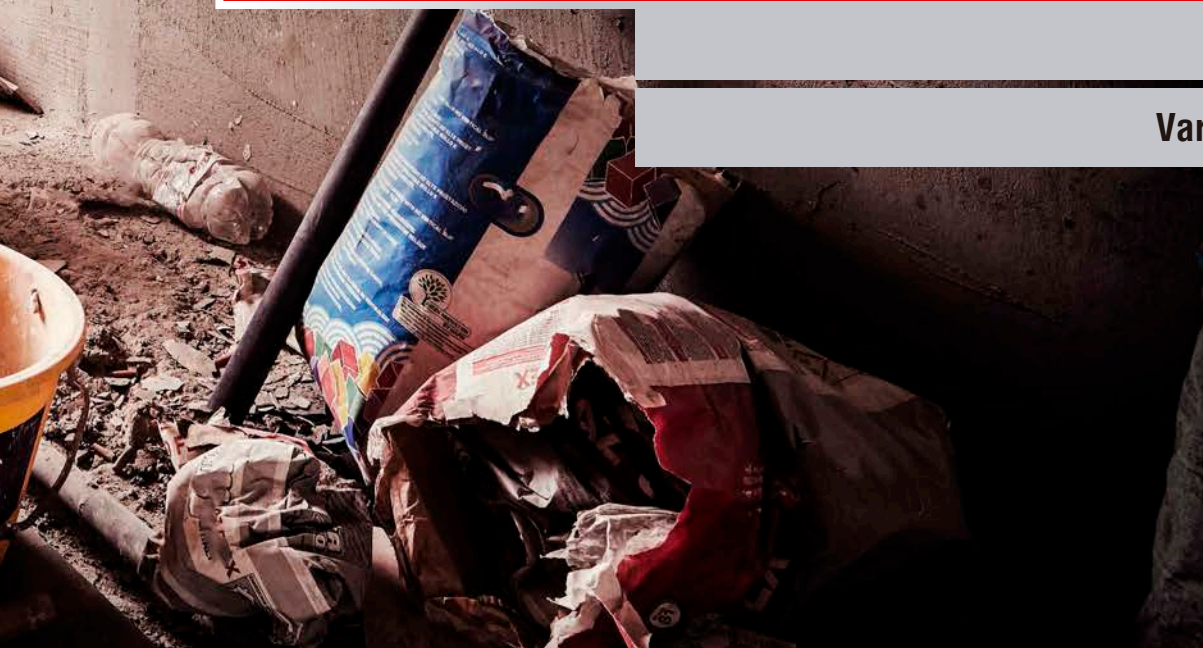

## Para cimento, monocapa, cimento-cola.

- Duplo protector térmico.
- Velocidade das pás: 60 RPM.
- Cuba de 65 L para misturar até 50 kg de cimento-cola, monocapa, etc..
- Grande rendimento na transmissão.
- Compacto e de fácil transporte.



RUBI

06

# RUBIMIX-50-N

MISTURADOR AUTÓNOMO DE GRANDE CAPACIDADE.

**1**  
Potente motor com redutor incorporado. Grande autonomia de trabalho.

**2**  
Grande capacidade de mistura. Maior rendimento.

**3**  
Equipado com paragem automática com abertura da tampa. Maior segurança.

**4**  
Asa e rodas incorporadas. Maior facilidade de transporte.

	REF	W	⚡	⚖️	📦	🚚
RUBIMIX-50-N 230V 50HZ	61950	880 W	230v 50 hZ.	35,5 kg	1	2
RUBIMIX-50-N 220V 60HZ	61951	880 W	220V 60 hZ.	35,5 kg	1	2



**Para cimentos-cola, resinas, tintas e outros materiais.**

- Potência: 1200 W.
- Duplo isolamento.
- Rosca de acoplamento directo para misturadores com acabamento M14.
- Regulador electrónico (1ª; 0-650 RPM-2ª 0-850 RPM). Ø máximo do misturador: 140 mm.
- Para misturar até 65L. de cimento (cola, monocapa, etc.). Vareta misturadora Ø 120 mm. (4 3/4") incluída.

**RUBI**

# RUBIMIX-9 N

POLIVALÊNCIA COM MUDANÇA DA CABEÇA.

1

Dupla empunhadura com cabo bimatéria. Maior ergonomia e conforto.

2

Caixa redutora com 2 velocidades e interruptor progressivo (regulação de r.p.m.) para optimizar a mistura da cada material.

3

Troca rápida e fácil de escovas. Maior comodidade.

4

Bloqueio de segurança para evitar o funcionamento involuntário.



	REF		W		RPM			
RUBIMIX-9 N	25940	--	1200 W	210-240V 50-60 Hz.	1ª 0-650 / 2ª 0-850	5,5 kg	2	24
RUBIMIX-9 N UK	25942	--	1200 W	110-130V 50-60 Hz.	1ª 0-650 / 2ª 0-850	5,5 kg	2	24
RUBIMIX-9 N UK	25944	--	1200 W	210-240V 50-60 Hz.	1ª 0-650 / 2ª 0-850	5,5 kg	2	24
RUBIMIX-9 N USA	25948	--	1200 W	110-130V 50-60 Hz.	1ª 0-650 / 2ª 0-850	5,5 kg	2	24
RUBIMIX-9 N AUS	24954	--	1200 W	210-240V 50-60 Hz.	1ª 0-650 / 2ª 0-850	5,5 kg	2	24
RUBIMIX-9 N + PORTABROCAS	24986	--	1200 W	210-240V 50-60 Hz.	1ª 0-650 / 2ª 0-850	5,6 kg	2	24
RUBIMIX-9 N USA + PORTABROCAS	24949	--	1200 W	110-130V 50-60 Hz.	1ª 0-650 / 2ª 0-850	5,6 kg	2	24
RUBIMIX-9 N COM MALETA	24958	√	1200 W	210-240V 50-60 Hz.	1ª 0-650 / 2ª 0-850	7,8 kg	2	18

## Para cimentos-cola, resinas, tintas e outros materiais.

- Misturador eléctrico de cimentos-cola. Potência:1800 W.
- Duplo isolamento.
- Rosca de acoplamento directo para varetas M14.
- Regulador electrónico:(1ª 0-450 RPM e 2ª 0-780 RPM).
- Ø máximo da vareta: 160 mm. Vareta misturadora Ø 140 mm. (5 9/16")incluída. Com maleta, a vareta incluída é de Ø 120mm.



**RUBI**

# RUBIMIX-9 N PLUS

MAIOR POTÊNCIA E RENDIMENTO.

**1**  
Potente motor de 1800 W para uma maior capacidade de mistura e grande fiabilidade.

**2**  
Nova geometria da péga bimaterial. Maior conforto e estabilidade.

**3**  
Caixa redutora com 2 velocidades e regulador electrónico:(RPM) para otimizar a mistura de cada material.

**4**  
Troca rápida e fácil de escovas. Maior comodidade.

	REF		W		RPM			
RUBIMIX-9 N PLUS	26922	--	1800 W	230V 50-60 Hz.	1ª 0-450 / 2ª 0-780	5,8 kg	2	18
RUBIMIX-9 N PLUS	26923	--	1800 W	120V 50-60 Hz.	1ª 0-450 / 2ª 0-780	5,8 kg	2	18
RUBIMIX-9 N PLUS CH	26930	--	1800 W	230V 50-60 Hz.	1ª 0-450 / 2ª 0-780	5,8 kg	2	18
RUBIMIX-9 N PLUS COM MALETA	26924	✓	1800 W	230V 50-60 Hz.	1ª 0-450 / 2ª 0-780	8,2 kg	2	18



CE  
EAC



## Para cimentos- cola e outros materiais.

- Potência: 1350 W
- Duplo isolamento.
- 1 Velocidade e regulador electrónico: 0-480 RPM
- Ø máxima do misturador: 120 mm. x 2.
- Varetas misturadores incluídas de Ø 120 mm. (4 3/4").

RUBI

# RUBIMIX-9 DUPLEX

MÁXIMO RENDIMENTO COM MENOR ESFORÇO.



1

Dupla empunhadura e cabo bimaterial. Maior ergonomia e conforto.

2

Regulação electrónica para otimizar a mistura.

3

Dupla vareta de mistura para incrementar o rendimento de trabalho.

4

Fabricado com materiais ligeiros e resistentes para uma maior fiabilidade.

REF

W



RPM



RUBIMIX-9 DUPLEX 230V-50/60HZ

25943

1350 W

210-240V 50-60 Hz.

0-480

6,8 kg

1

12



## Para cimentos-cola, resinas, tintas e outros materiais.

- Misturador eléctrico cimentos-cola de grande potência: 1600 W.
- Duplo isolamento.
- Caixa redutora 2 velocidades (1ª 0-580 r.p.m. / 2ª 0-800 r.p.m.).
- Interruptor progressivo velocidade.
- Ø máximo da vareta misturadora: 160 mm.
- Vareta misturadora de Ø 140 mm. FAST-IN (5 9/16") incluída.
- Rosca de acoplamento directo para misturadores com M14. Peso: 4,6 kg. Cabo eléctrico: 3 m.



**RUBI**

# RUBIMIX-16 ERGOMAX

INOVAÇÃO E ERGONOMIA



1

Péga regulável em altura. Ergonomia adaptável a cada utilizador.

2

Potente motor de 1600 W para uma maior capacidade de mistura e alta fiabilidade.

3

Nova geometria da péga bimaterial. Maior conforto e estabilidade.

4

Sistema de ligação rápida FAST-IN. Mudança de vareta sem ferramentas.

	REF		W				
RUBIMIX-16 ERGOMAX 230V 50/60HZ	24994	-	1600 W	230V 50-60Hz.	4,6 kg	2	24
RUBIMIX-16 ERGOMAX 110V 50/60HZ	24995	-	1600 W	110V 50-60Hz.	4,6 kg	2	24
RUBIMIX-16 ERGOMAX 220V 50/60HZ UK	24996	-	1600 W	230V 50-60Hz.	4,6 kg	2	24
RUBIMIX-16 ERGOMAX 120V 50/60HZ USA	24997	-	1600 W	120V 50-60Hz.	4,6 kg	2	24
RUBIMIX-16 ERGOMAX COM MALETA 230V 50/60HZ	24998	✓	1600 W	230V 50-60Hz.	4,6 kg	2	20
RUBIMIX-16 ERGOMAX COM MALETA 220V 50/60HZ UK	24999	✓	1600 W	230V 50-60Hz.	4,6 kg	2	20





## ADAPTADOR FAST-IN ROSCA/FAST-IN

- Adaptador para o uso de varetas FAST-IN.
- Transforma a conexão de rosca M14x2 para o sistema de conexão rápida FAST-IN.
- Adaptável a qualquer misturador com rosca M14x2

	REF			
ADAPTADOR FAST-IN	76907			1



## MISTURADOR CIMENTOS FAST-IN 3 HELICES

- Para misturar argamassas de cimento.
- Cabeça hélice com 3 lâminas para mistura mais eficiente. Aumenta o desempenho em 15% sobre a cabeça com 2 lâminas.
- Reduz o esforço da máquina.
- Gera menos vibração. Mais conforto
- Ligação rápida sem ferramentas FAST-EM
- Compatível com RUBIMIX-16 ERGOMAX ou mediante adaptador FAST-IN (Ref. 76907) a qualquer misturador com conexão M14x2.

	REF				
MISTURADOR CIMENTOS M-100-FI 3 H	76941	15-20 kg	550 mm	100 mm	6
MISTURADOR CIMENTOS M-120-FI 3 H	76942	15-25 kg	600 mm	120 mm	2
MISTURADOR CIMENTOS M-140-FI 3 H	76943	25-40 kg	600 mm	140 mm	2
MISTURADOR CIMENTOS M-160-FI 3 H	76944	30-60 kg	600 mm	160 mm	2



## MISTURADOR DE LÍQUIDOS FAST-IN

- Para misturar líquidos e materiais de baixa densidade.
- Conexão rápida sem ferramentas FAST-IN
- Uso exclusivo no RUBIMIX-16 ERGOMAX ou mediante adaptador FAST-IN (Ref. 76907)

	REF				
MISTURADOR DE LÍQUIDOS L-100-FI	76904	15-25 kg	550 mm	100 mm	6
MISTURADOR DE LÍQUIDOS L-100-FI	76905	15-40 kg	600 mm	120 mm	2



## MISTURADOR EPOXI E-100-IN

- Para a mistura de resinas epoxi.
- Conexão rápida sem a ferramenta FAEST-IN
- Para uso exclusivo do RUBIMIX-16 ERGOMAX ou mediante adaptador FAST-IN

	REF				
MISTURADOR DE ARGAMASSAS EPOXI E-100-FI	76906	5-10 kg	550 mm	100 mm	6

**RUBI**

# VARETAS MISTURADORAS

• ADAPTÁVEIS AOS MISTURADORES RUBI E A OUTRAS MARCAS, PARA MISTURAR UMA GRANDE VARIEDADE DE MATERIAIS.



## MISTURADOR CIMENTO VARETA HEXAGONAL

- Para misturar cimentos.
- Adaptável à gama RUBIMIX portátil através de porta-brocas (Ref. 71967).

	REF				
MISTURADOR CIMENTO COLA M-80	65929	10-15 kg	400 mm	80 mm	6
MISTURADOR CIMENTO COLA M-100	65930	15-20 kg	550 mm	100 mm	6



## MISTURADOR CIMENTOS ROSCA M14 3 HÉLICES

- Para misturar argamassas de cimento.
- Cabeça hélice com 3 lâminas para uma mistura mais eficiente.
- Conexão mediante rosca M14 x 2
- Adaptável directamente ao RUBIMIX-9/9 PLUS e outras marcas.

	REF				
MISTURADOR CIMENTO COLA M-100-R 3H	76917	15-20 kg	550 mm	100 mm	6
MISTURADOR CIMENTO COLA M-120-R 3H	76918	15-25 kg	600 mm	120 mm	2
MISTURADOR CIMENTO COLA M-140-R 3H	76919	25-40 kg	600 mm	140 mm	2
MISTURADOR CIMENTO COLA M-160-R 3H	76940	30-60 kg	600 mm	160 mm	2



## MISTURADOR CIMENTOS PÁ REDONDA VARETA HEXAGONAL.

- Para misturar cimentos.
- Adaptável a RUBIMIX-9/9 PLUS mediante porta brocas (Ref. 71967).

	REF				
MISTURADOR CIMENTO COLA MR-80	65927	5-10 kg	400 mm	80 mm	6
MISTURADOR CIMENTO COLA MR-100	65928	10-15 kg	550 mm	100 mm	6



## MISTURADOR EPOXI E-80 VARETA HEXAGONAL

- Especial para misturar entre 1-2 kg. de resinas epoxi.
- Acabamento hexagonal 8 mm.
- Adaptável a RUBIMIX-9/9 PLUS mediante porta brocas (Ref. 71967).

	REF				
MISTURADOR EPOXI E-80	65939	1-5 kg	400 mm	80 mm	6

# VARETAS MISTURADORAS

• ADAPTÁVEIS AOS MISTURADORES RUBI E A OUTRAS MARCAS, PARA MISTURAR UMA GRANDE VARIEDADE DE MATERIAIS.



## MISTURADOR UNIVERSAL VARETA HEXAGONAL

- Para misturar todo o tipo de materiais.
- Adaptável ao RUBIMIX-9/9 PLUS através de porta-brocas (Ref. 71967).

	REF				
MISTURADOR UNIVERSAL ML-100	65931	10-15 kg	520 mm	118 mm	6



## MISTURADOR LÍQUIDOS VARETA HEXAGONAL

- Para misturar líquidos e materiais de baixa densidade.
- Adaptável a RUBIMIX-9/9 PLUS mediante porta brocas (Ref. 71967).

	REF				
MISTURADOR LIQUIDOS L-80	65933	5-15 kg	400 mm	80 mm	6
MISTURADOR LIQUIDOS L-100	65934	15-25 kg	550 mm	100 mm	6



## MISTURADOR CIMENTOS M-120 DUPLEX (RUBIMIX-9 DUPLEX)

- Para misturar até 30-50 kg de cimento-cola.
- Acabamento com rosca M27x1,5.
- Adaptável directamente ao RUBIMIX-9 DUPLEX

	REF				
M-120 DUPLEX	25946	30-50 kg	570 mm	120 mm	2



## MISTURADOR GESSO P-120-R ROSCA M-14

- Para misturar entre 15-25 kg de gesso.
- Ligação com rosca M14x2.
- Adaptável directamente a RUBIMIX-9/9 PLUS e outras marcas.

	REF				
MISTURADOR GESSO P-120-R	72954	15-30 kg	600 mm	110 mm	2

**RUBI**

# MISTURA

• VARETAS MISTURADORAS E CABEÇAS PARA MISTURAR TODO O TIPO DE MATERIAIS.



## CUBAS RUBIMIX

- Cuba plástica 65 L. Cuba de substituição para RUBIMIX-50-N e também para utilizar com RUBIMIX-9/9 PLUS e 9 DUPLEX.
- Cuba plástica 40 L. Cuba de substituição para RUBIMIX-50-N e também para utilizar com RUBIMIX-9/9 PLUS e 9 DUPLEX.

	REF	
CUBA PLASTICA PARA RUBIMIX-50	60202	1
CUBA PLASTICA PARA RUBIMIX-25	60265	1



## PORTABROCAS

- Porta-brocas adaptável ao RUBIMIX-9 e 9 PLUS para trabalhar com cabeças com acabamento hexagonal inferior a 12 mm.
- Inclui chave porta-brocas-S2 Ref. 71969.

	REF	
PORTA BROCAS	71967	1
CHAVE PARA PORTA BROCAS	71969	1



**DE BAIXO PARA CIMA:** O material ascende pelo interior da hélice para descer pelo exterior. Esta acção permite a mistura homogénea de materiais muito viscosos, como cimentos, cimentos-cola, etc.. Menor esforço e maior mobilidade

M-80  
M-100  
M-100-R 3H  
M-120-R 3H  
M-140-R 3H  
M-160-R 3H  
M-100-FI 3H  
M-120-FI 3H  
M-140-FI 3H  
M-160-FI 3H  
MR-80  
MR-100

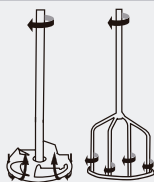

**EM PARALELO:** A mistura realiza-se de forma horizontal, os materiais flúem em ambos os sentidos (acima/abaixo) segundo o movimento da hélice.

Para resinas, bi-componentes, materiais muito líquidos, etc.. Redução de borbulhas e de caroços.

E-80  
E-100-FI  
ML-100  
P-120-R



**DE CIMA PARA BAIXO:** O material é sugado para o interior da hélice e ascende pelo exterior. Acção recomendada para a mistura de materiais de baixa viscosidade, como tintas, adesivos em dispersão, fibras, gesso, etc.. Eliminam-se caroços, sem salpicos.



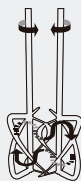























L-80  
L-100  
L-100-FI  
L-120-FI



**EM SENTIDO CONTRÁRIO:** As duas hélices trabalhando simultaneamente combinam um maior esforço e uma mistura mais intensa. Para materiais viscosos e resistentes como cimentos cola ricos em aditivos. Somente para misturadores com duplo eixo.

M-120 DUPLEX

# QUADRO MISTURADORES

		REF	 KG	 LB	 RPM	 W	 MM	 INCH	 MM	 INCH	 MM/INCH			
<b>M-80</b>		65929	10 - 15 kg	22 - 33.1 Lb	300 - 500	500	400 mm	15 3/4"	80 mm	3 3/16"		8 mm	5/16"	
<b>M-100</b>		65930	15 - 20 kg	33.1 - 44.1 Lb		700	550 mm	21 11/16"	100 mm	4"			10 mm	13/32"
<b>M-100 R 3H</b>		76917						950	200 - 400	23 5/8"	120 mm		4 3/4"	
<b>M-120 R 3H</b>		76918	15 - 25 kg	33.1 - 55.1 Lb	1200	600	140 mm	5 9/16"						
<b>M-140 R 3H</b>		76919	25 - 40 kg	55.1 - 88.2 Lb	1500	160 mm	6 5/16"							
<b>M-160 R 3H</b>		76940	30 - 60 kg	66.1 - 132.3 Lb	300-500	700	550	21 11/16"	100 mm	4"		Fast-In		
<b>M-100 FI 3H</b>		76941	15 - 20 kg	33.1 - 44.1 Lb		950	120 mm	4 3/4"						
<b>M-120 FI 3H</b>		76942	15 - 25 kg	33.1 - 55.1 Lb		1200	600	23 5/8"	140 mm	5 9/16"				
<b>M-140 FI 3H</b>		76943	25 - 40 kg	55.1 - 88.2 Lb		1500	160 mm	6 5/16"						
<b>M-160 FI 3H</b>		76944	30 - 60 kg	66.1 - 132.3 Lb	300 - 500	400	400	15 3/4"	80 mm	3 3/16"		8 mm	5/16"	
<b>MR-80</b>		65927	5 - 10 kg	11 - 22 Lb		500	550	21 11/16"	100 mm	4"			10 mm	13/32"
<b>MR-100</b>		65928	10 - 15 kg	22 - 33.1 Lb	300 - 500	700	400	15 3/4"	80 mm	3 3/16"			8 mm	5/16"
<b>E-80</b>		65939	1 - 5 kg	2.2 - 11 Lb		950	550	21 11/16"	100 mm	4"			Fast-In	
<b>E-100 FI</b>		76906	5 - 10 kg	11 - 22 Lb		700	520	20 1/2"	118 mm	4 5/8"				
<b>ML-100</b>		65931	10 - 15 kg	22 - 33.1 Lb	300-600	400	400	15 3/4"	80 mm	3 3/16"		10 mm	13/32"	
<b>L-80</b>		65933	5 - 15 kg	11 - 33.1 Lb		500	550	21 11/16"	100 mm	4"			8 mm	5/16"
<b>L-100</b>		65934	15 - 25 kg	33.1 - 55.1 Lb		950	600	23 5/8"	120 mm	4 3/4"				
<b>L-100 FI</b>		76904						110 mm	4 5/16"		M14 x 2			
<b>L-120 FI</b>		76905	15 - 40 kg	33.1 - 88.2 Lb		480	1350	570	22 7/16"				120 mm	4 3/4"
<b>P-120 R</b>		72954	15 - 30 kg	33.1 - 66.1 Lb	300 - 500	950	600	23 5/8"	110 mm	4 5/16"				
<b>M-120 DUPLEX</b>		25946	30 - 50 kg	66.1 - 110.2 Lb	480	1350	570	22 7/16"	120 mm	4 3/4"				



Quantidade a misturar



Velocidade recomendada (RPM)



Potência mínima do berbequim (W)



Comprimento total



Ø da base



Forma do cabo



Material a misturar



Hexagonal



Rosca



Fast-in



Gesso



Tinta / Líquidos



Cimento cola



Resina Epoxi





07

# FERRAMENTAS PARA A COLOCAÇÃO E ACABAMENTO DA CERÂMICA

Espátulas, pentes, talochas, espátulas de borracha e colheres

Marcadores, escopros, e utilidades auxiliares para o aplicador

Macetas, turqueses e aplicadores de cimento de juntas



## ESPÁTULAS E PENTES COM CABO MADEIRA FECHADO

- Lâmina de aço especial de alta resistência ao desgaste com protecção contra a corrosão mediante verniz incolor (AÇO).
- Lâmina de aço inoxidável especial de alta resistência ao desgaste (INOX).

	REF					
ESPÁTULA AÇO 30 CM.	65950	6	624			
ESPÁTULA INOX 30 CM.	65960	6	624			
ESPÁTULA 30 CM. INOX CANTOS AFIADOS	74948	6	624			
PENTE 28 CM. 3X3 MM.	65989	6	624	3 mm	3 mm	
PENTE 28 CM. 4,5X4,5 MM.	74945	6	624	4,5 mm	4,5 mm	
PENTE 28 CM. 6X6 MM.	65982	6	624	6 mm	6 mm	

	REF					
PENTE 28 CM. 8X8 MM.	65984	6	624	8 mm	8 mm	
PENTE INOX 28 CM. 8X8 MM.	74904	6	624	8 mm	8 mm	
PENTE 28 CM. 10X10 MM.	65985	6	624	10 mm	10 mm	
PENTE INOX 28 CM. 10X10 MM.	74905	6	624	10 mm	10 mm	
PENTE 28 CM. 12X12 MM.	74947	6	624	12 mm	12 mm	
PENTE INOX 28 CM. 12X12 MM.	74906	6	624	12 mm	12 mm	
PENTE 28 CM. (R10)	65986	6	624			10 mm
PENTE 28 CM. 6X5 MM. TRIANGULAR	70906	6	624	6 mm	5 mm	





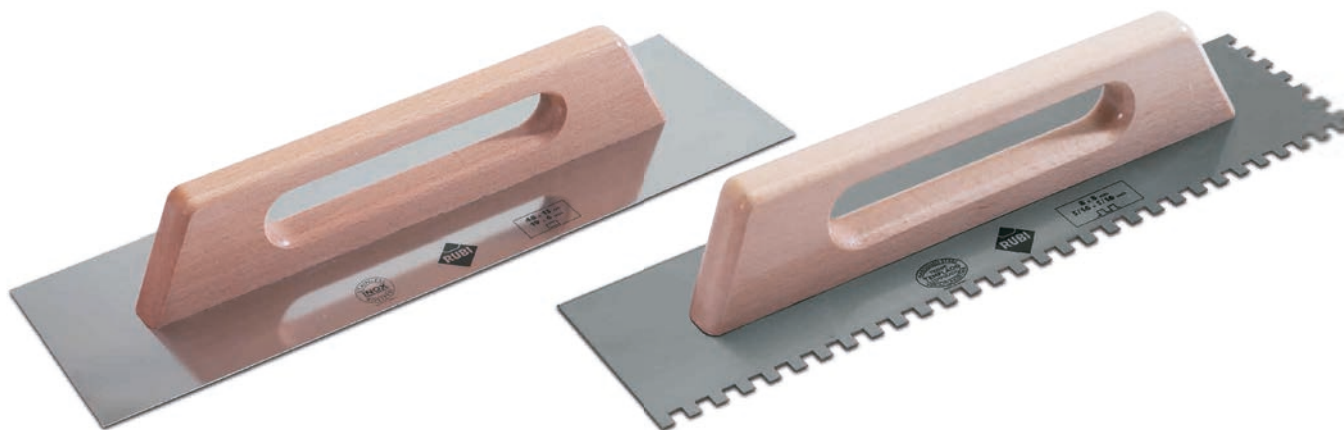

## ESPÁTULAS E PENTES 48 CM CABO MADEIRA FECHADO

- Lâmina de aço especial de alta resistência ao desgaste (AÇO). Protecção contra à corrosão mediante verniz incolor.
- Lâmina de aço inox de alta resistência ao desgaste (INOX).
- Perfeita planura em toda a lâmina.
- Dentado de 20x20 mm. concebido para o doseamento do cimento cola em pisos irregulares. Facilita uma maior camada de cola.

	REF					
ESPÁTULA AÇO 48 CM.	65988	6	312			
ESPÁTULA INOX 48 CM.	72915	6	312			
PENTE 48 CM. 6X6	65958	6	312	6 mm	6 mm	
PENTE 48CM. 8X8	65959	6	312	8 mm	8 mm	
PENTE 48 CM. 10X10 MM.	65983	6	312	10 mm	10 mm	
PENTE 48 CM. 12X12 MM.	73973	6	312	12 mm	12 mm	
PENTE AÇO 48 CM. 20X20 MM.	75962	6	312	20 mm	20 mm	
PENTE 48 CM. R10	65987	6	312			10 mm



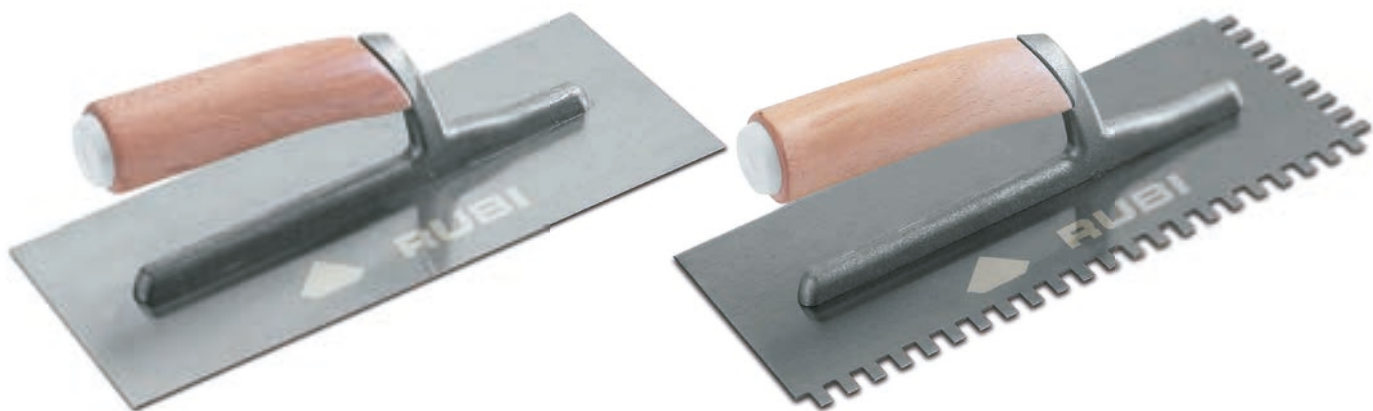

## ESPÁTULAS E PENTES COM CABO MADEIRA ABERTO

- Alma de alumínio de grande leveza e resistência.
- Fixação entre alma e lâmina de grande rigidez.
- Lâmina de aço especial de alta resistência ao desgaste com protecção contra a corrosão mediante verniz incolor(AÇO).
- Lâmina de aço inoxidável especial de alta resistência ao desgaste (INOX).
- Perfeito nível em toda a lâmina.

	REF				
ESPÁTULA AÇO 28 CM.	72916	6	480		
ESPÁTULA INOX 28 CM.	72918	6	480		
PENTE INOX 28 CM. 6X6 MM.	74911	6	480	6 mm	6 mm
PENTE INOX 28 CM. 8X8 MM.	74913	6	480	8 mm	8 mm
PENTE INOX 28 CM. 10X10 MM.	74914	6	480	10 mm	10 mm





## ESPÁTULAS E PENTES COM CABO DE MADEIRA

- Lâmina de 18 cm de largura, de aço especial de alta resistência ao desgaste.

	REF				
ESPÁTULA-PENTE AÇO 18 CM.	71922	12	3456		
ESPÁTULA-PENTE 18 CM. 3X3 MM.	71923	12	3456	3 mm	3 mm
ESPÁTULA-PENTE 18 CM. 6X6 MM.	71924	12	3456	6 mm	6 mm
ESPÁTULA-PENTE 18 CM. 8X8 MM.	71925	12	3456	8 mm	8 mm
ESPÁTULA-PENTE 18 CM. 10X10 MM.	71926	12	3456	10 mm	10 mm
ESPÁTULA-PENTE 18 CM. 3X3 TRIANG.	71927	12	3456	3 mm	3 mm
ESPÁTULA-PENTE 18 CM. 6X6 MM. TRIANG.	71928	12	3456	6 mm	6 mm



## ESPÁTULAS PARA NIVELAMENTO

- Espátulas para nivelamento cabo de madeira.
- Lâmina de aço especial de alta resistência ao desgaste.
- ESPÁTULAS 40 x 11 cm.

	REF		
ESPÁTULA AÇO P. REDONDA	60996	2	320
ESPÁTULA AÇO P. GÓTICA	60997	2	320



## ESPÁTULAS E PENTES COM CABO RUBIFLEX FECHADO

- Lâmina de aço especial de alta resistência ao desgaste com protecção contra a corrosão mediante verniz incolor (AÇO).
- Lâmina de aço inoxidável especial de alta resistência ao desgaste (INOX).
- Cabo ergonómico RUBIFLEX com duas texturas.
- Perfeito nível da lâmina.

	REF						
ESPÁTULA AÇO 30 CM.	75950	6	624				
ESPÁTULA INOX 30 CM.	75970	6	624				
PENTE AÇO 28 CM. 3X3 MM.	75953	6	624	3 mm		3 mm	
PENTE AÇO 28 CM. 6X6 MM.	75955	6	624	6 mm		6 mm	
PENTE AÇO 28 CM. 8X8 MM.	75957	6	624	8 mm		8 mm	
PENTE AÇO 28 CM. 10X10 MM.	75958	6	624	10 mm		10 mm	
PENTE AÇO 28 CM. 12X12 MM.	75959	6	624	12 mm		12 mm	
PENTE AÇO 28 CM. R-10	75960	6	624				10 mm





## ESPÁTULAS E PENTES COM CABO RUBIFLEX ABERTO

- Alma de alumínio de grande leveza e resistência.
- Fixação entre alma e lâmina de grande rigidez.
- Lâmina de aço especial de alta resistência ao desgaste com protecção contra a corrosão mediante verniz incolor (AÇO).
- Lâmina de aço inoxidável especial de alta resistência ao desgaste (INOX).
- Cabo ergonómico RUBIFLEX com duas texturas.
- Perfeito nível em toda a lâmina.

	REF					
ESPÁTULA AÇO 28 CM.	72917	6	270			
ESPÁTULA INOX 28 CM.	72919	6	270			
PENTE 28 CM. 3X3 MM.	72906	6	270	3 mm	3 mm	
PENTE INOX 28 CM. 3X3 MM.	74936	6	270	3 mm	3 mm	
PENTE 28 CM. 4,5X4,5 MM.	74980	6	270	4,5 mm	4,5 mm	
PENTE INOX 28 CM. 4,5X4,5 MM.	74937	6	270	4,5 mm	4,5 mm	

	REF					
PENTE 28 CM. 6X6 MM.	72907	6	270	6 mm	6 mm	
PENTE INOX 28 CM. 6X6 MM.	74938	6	270	6 mm	6 mm	
PENTE AÇO 28 CM. (6 X 10)	74981	6	270	6 mm	10 mm	
PENTE 28 CM. 8X8 MM.	72908	6	270	8 mm	8 mm	
PENTE INOX 28 CM. 8X8 MM.	74940	6	270	8 mm	8 mm	
PENTE 28 CM. 10X10 MM.	72909	6	270	10 mm	10 mm	
PENTE INOX 28 CM. 10X10 MM.	74941	6	270	10 mm	10 mm	
PENTE 28 CM. 12X12 MM.	74982	6	270	12 mm	12 mm	
PENTE INOX 28 CM. 12X12 MM.	74942	6	270	12 mm	12 mm	
PENTE 28 CM. R-10 MM.	72910	6	270			10 mm
PENTE INOX 28 CM. R10	74943	6	270			10 mm
PENTE 28 CM. 6X5 MM. TRIANG.	72911	6	270			6 mm 5 mm



## PENTES 45° COM CABO RUBIFLEX ABERTO

- Dentado inclinado 45° para maior comodidade e menor esforço do utilizador.
- Melhora a aderência do cimento cola à superfície de trabalho.
- Aço especial de carbono, de grande resistência ao desgaste.
- Alma de alumínio de grande leveza e resistência.
- Fixação entre alma e lâmina de grande rigidez.
- Cabo ergonómico RUBIFLEX com texturas..
- Protecção contra à corrosão mediante verniz incolor.
- Perfeita planura em toda a lâmina.

	REF					
PENTE AÇO 28 CM (6X6) CRA 45°	75946	6 mm	6 mm	6	480	
PENTE AÇO 28 CM (8X8) CRA 45°	75947	8 mm	8 mm	6	480	
PENTE AÇO 28 CM (10X10) CRA 45°	75948	10 mm	10 mm	6	480	
PENTE AÇO 28 CM (12X12) CRA 45°	75923	12 mm	12 mm	6	480	
PENTE AÇO 28 CM (R10) CRA 45°	75924			6	480	10 mm

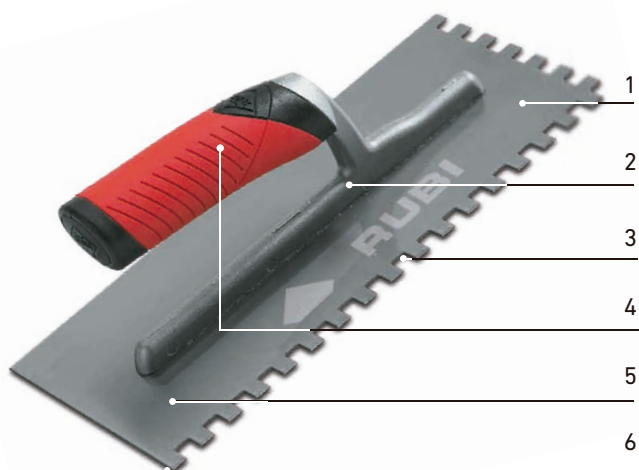

1 Alma de alumínio de grande leveza e resistência.

2 Fixação entre alma e lâmina de grande rigidez.

3 Lâmina de aço de alta resistência à abrasão.

4 Cabo ergonómico RUBIFLEX com texturas.

5 Protecção contra à corrosão mediante verniz incolor.

6 Lâmina.



## ESPÁTULAS E PENTES COM CABO PLÁSTICO FECHADO

- Lâmina de aço especial de alta resistência ao desgaste com protecção contra a corrosão mediante verniz incolor.

REF						
ESPÁTULA AÇO 30 CM.	65951	6	624			
PENTE 28 CM. 3X3 MM.	65965	6	624	3 mm	3 mm	
PENTE 28 CM. 6X6 MM.	65966	6	624	6 mm	6 mm	
PENTE 28 CM. 8X8 MM.	65967	6	624	8 mm	8 mm	
PENTE 28 CM. 10X10 MM.	65968	6	624	10 mm	10 mm	
PENTE 28 CM. 12X12 MM.	74976	6	624	12 mm	12 mm	
PENTE 28 CM. R 10	65969	6	624			10 mm

## ESPÁTULAS E PENTES COM CABO PLÁSTICO ABERTO

- Lâmina de aço especial de alta resistência ao desgaste com protecção contra a corrosão mediante verniz incolor.

REF						
ESPÁTULA AÇO 30 CM.	65955	6	480			
PENTE 28 CM. 3X3 MM.	65999	6	480	3 mm	3 mm	
PENTE 28 CM. 6X6 MM.	65991	6	480	6 mm	6 mm	
PENTE 28 CM. 8X8 MM.	65992	6	480	8 mm	8 mm	
PENTE 28 CM. 10X10 MM.	65993	6	480	10 mm	10 mm	
PENTE 28 CM. 12X12 MM.	74979	6	480	12 mm	12 mm	
PENTE 28 CM. R 10	65994	6	480			10 mm

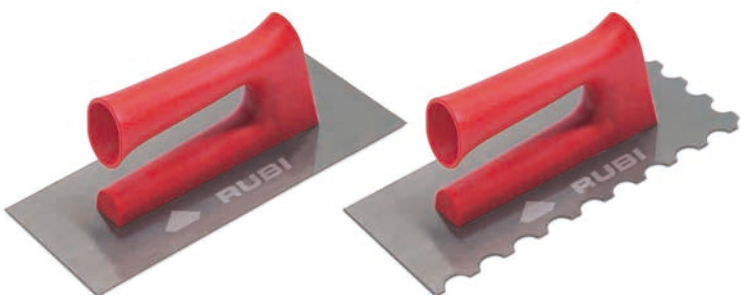



## ESPÁTULAS E PENTES COM CABO DE PLÁSTICO

- Lâmina de 18 cm de largura aço especial de alta resistência ao desgaste.

	REF				
ESPÁTULA AÇO 18 CM.	74957	12	3456		
ESPÁTULA-PENTE 18 CM. 3X3 MM.	74958	12	3456	3 mm	3 mm
ESPÁTULA-PENTE 18 CM. 6X6 MM.	74959	12	3456	6 mm	6 mm
ESPÁTULA-PENTE 18 CM. 8X8 MM.	74960	12	3456	8 mm	8 mm
ESPÁTULA-PENTE 18 CM. 10X10 MM.	74961	12	3456	10 mm	10 mm
ESPÁTULA-PENTE 18 CM. 6X6 MM. TRI.	74963	12	3456	6 mm	6 mm



## ESPÁTULAS E PENTES CABO PLÁSTICO ABERTO BICOLOR

- Espátula de aço especial de alta resistência ao desgaste.
- Espátula com lamina de 28x12 cm.
- Pentes com lamina de 28x12 cm.

	REF				
ESPÁTULA AÇO 28 CM CPA	25900	6	480		
PENTE AÇO 28 CM (3X3) CPA	25901	6	480	3 mm	3 mm
PENTE AÇO 28 CM (4,5X4,5) CPA	25902	6	480	4,5 mm	4,5 mm
PENTE AÇO 28 CM (6X6) CPA	25903	6	480	6 mm	6 mm
PENTE AÇO 28 CM (8X8) CPA	25905	6	480	8 mm	8 mm
PENTE AÇO 28 CM (10X10) CPA	25906	6	480	10 mm	10 mm
PENTE AÇO 28 CM (12X12) CPA	25907	6	480	12 mm	12 mm



## ESPÁTULAS E PENTES CABO MADEIRA ABERTO RECTANGULARE

- Lâmina de aço especial de alta resistência ao desgaste Lamina de 28x12 cm.

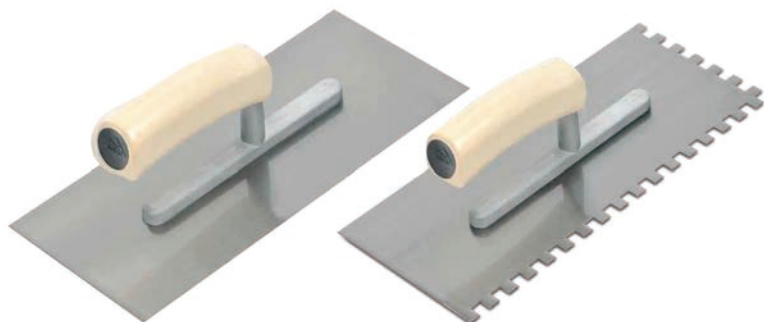

	REF				
ESPÁTULA AÇO 28 CM CMRA	75928	6	--		
PENTE AÇO 28 CM (6X6) CMRA	75929	6	--	6 mm	6 mm
PENTE AÇO 28 CM (8X8) CMRA	75930	6	--	8 mm	8 mm
PENTE AÇO 28 CM (10X10) CMRA	75931	6	--	10 mm	10 mm

## KIT PENTES E ESPÁTULAS

- Conjunto 2 espátulas dentadas de aço (6x6 quadrada e 4x4 triangular) e 1 espátula de borracha 18 cm.



	REF		
CONJUNTO 2 PENTES + ESPÁTULA	10665	6	--

# GAMA DE ESPÁTULAS E PENTES

		MADEIRA								RUBIFLEX					PLÁSTICO			
		●	INOX	●	INOX	●	INOX	●	●	●	INOX	●	INOX	45°	●	●	●	●
		65950	65960	65988	72915	72916	72918	36914	71922	75950	75970	72917	72919		65951	65955	25900	74957
	AFIADOS		74948															
	3 x 3 mm 1/8 x 1/8"	65989					74909		71923	75953		72906	74936		65965	65999	25901	74958
	4,5 x 4,5 mm 3/16 x 3/16"	74945					74910					74980	74937				25902	
	6 x 6 mm 1/4 x 1/4"	65982		65958			74911	75929	71924	75955		72907	74938	75946	65966	65991	25903	74959
	8 x 8 mm 3/8 x 3/8"			65959			74913	75930	71925	75957		72908	74940	75947	65967	65992	25905	74960
	10 x 10 mm 13/32 x 13/32"	65985		65983			74914	75931	71926	75958		72909	74941	75948	65968	65993	25906	74961
	12 x 12 mm 1/2 x 1/2"	74947		73973			74915						74942	75923	74976	74979	25907	
	20 x 20 mm 13/16 x 13/16"			75962														
	R10	65986		65987			74916			75960		72910	74943	75924	65969	65994		
	3 x 3 mm 1/8 x 1/8"								71927									
	6 x 5 mm 11/4 x 7/32"	70906										72911						
	6 x 6 mm 1/4 x 1/4"								71928									74963

CABO FECHADO

CABO FECHADO  
48 cm / 19"

CABO ABERTO

ESPÁTULA

ESPÁTULA

CANTOS  
AFIADOS

QUADRADO

TRIANGULAR

REDONDO



## PFPO1

• Cabo ergonómico RUBIFLEX

	REF				
<b>PFPO1-120</b>	75012	120 mm	73 mm	0,150 kg	6
<b>PFPO1-140</b>	75014	140 mm	75 mm	0,158 kg	6
<b>PFPO1-160</b>	75016	160 mm	76 mm	0,174 kg	6



## PFPO5

• Cabo ergonómico RUBIFLEX.

	REF				
<b>PFPO5-160</b>	75416	160 mm	90 mm	0,255 kg	6
<b>PFPO5-180</b>	75418	180 mm	105 mm	0,285 kg	6
<b>PFPO5-200</b>	75420	200 mm	110 mm	0,319 kg	6



## PFM06

• Cabo em madeira de faia envernizado.

	REF				
<b>PFM06-180</b>	35518	180 mm	130 mm	0,338 kg	6
<b>PFM06-200</b>	35520	200 mm	137 mm	0,360 kg	6



## PFP10

• Cabo ergonómico RUBIFLEX.

	REF				
<b>PFP10-130</b>	75913	130 mm	70 mm	0,126 kg	6
<b>PFP10-150</b>	75915	150 mm	80 mm	0,144 kg	6



## PFP19

- Cabo ergonómico RUBIFLEX.

	REF				
PFP19-80	76808	109 mm	80 mm	0,152 kg	6
PFP19-90	76809	128 mm	90 mm	0,168 kg	6



## PFM22

- Cabo de madeira de faixa envernizado.

	REF				
PFM22-165	37116	168 mm	119 mm	0,359 kg	6
PFM22-180	37118	184 mm	124 mm	0,370 kg	6



## PFP22

- Cabo ergonómico RUBIFLEX.

	REF				
PFP22-165	77116	168 mm	119 mm	0,366 kg	6
PFP22-180	77118	184 mm	124 mm	0,445 kg	6



## PFM23

- Cabo de madeira de faixa envernizada.

	REF				
PFM23-180A	37258	183 mm	117 mm	0,354 kg	6
PFM23-185B	37268	181 mm	131 mm	0,383 kg	6



## PFP23

• Cabo ergonómico RUBIFLEX.

	REF				
PFP23-180A	77258	183 mm	117 mm	0,361 kg	6
PFP23-185B	77268	181 mm	131 mm	0,390 kg	6
PFP23-190C	77279	190 mm	118 mm	0,387 kg	6



## PFM24

• Cabo de madeira de faixa envernizado.

	REF				
PFM24-140	37314	140 mm	82 mm	0,146 kg	6
PFM24-160	37316	160 mm	92 mm	0,152 kg	6
PFM24-180	37318	180 mm	103 mm	0,256 kg	6
PFM24-200	37320	200 mm	110 mm	0,266 kg	6



## PFP24

• Cabo ergonómico RUBIFLEX.

	REF				
PFP24-140	77314	140 mm	82 mm	0,154 kg	6
PFP24-160	77316	160 mm	92 mm	0,153 kg	6
PFP24-180	77318	180 mm	103 mm	0,263 kg	6
PFP24-200	77320	200 mm	110 mm	0,275 kg	6



## PFP25

• Cabo ergonómico RUBIFLEX.

	REF				
PFP25-180	77418	180 mm	110 mm	0,303 kg	6



## PFM26

• Cabo de madeira de faixa envernizado.

	REF				
PFM26-200	37520	200 mm	132 mm	0,370 kg	6



## PFP33

• Cabo ergonómico RUBIFLEX.

	REF				
PFP33-170X50	79050	170 mm	50 mm	0,154 kg	6



## PFM53

• Cabo de madeira de faixa envernizado.

	REF				
PFM53-110X75	38211	110 mm	75 mm	0,225 kg	6



## PFM55

• Cabo de madeira de faixa envernizado.

	REF				
PFM55-165	38416	165 mm	114 mm	0,280 kg	6

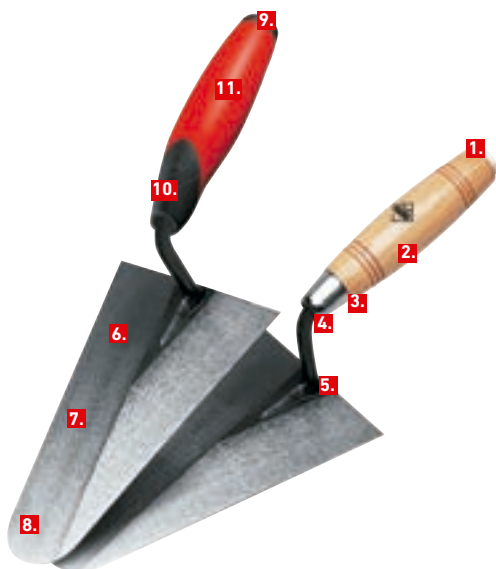

1. Taco especial de nylon branco para batimentos sem manchar.
2. Cabo em madeira de faixa envernizado.
3. Virola niquelada.
4. Fixação perfeita entre cabo e espiga.
5. Processo de fusão a temperatura de forja. Garantia total de duração ilimitada contra roturas.
6. Perfeita planura em toda a lâmina.
7. Protecção da lâmina contra corrosão.
8. Fibras orientadas longitudinalmente durante o laminado.
  - Tratamento térmico específico em:
  - Lâmina para melhorar a flexibilidade e desgaste.
  - Espiga para melhorar a dureza e rigidez.
9. Grande leveza, conservando as suas qualidades de resistência.
10. Total regularidade de todas os fabricos.
11. Perfeita adaptação de formas, tamanhos e características específicas às exigências de cada mercado.

# GAMA COLHERES PEDREIRO RUBI®

MM ▶	80	90	110	120	130	140	150	160	165	170	180	185	190	200
INCH ▶	3 5/32"	3 9/16"	4 11/32"	4 3/4"	5 1/8"	5 17/32"	5 24/32"	6 5/16"	6 1/2"	6 23/32"	7"	7 5/16"	7 1/2"	7 7/8"
<b>PFP01</b>				75012		75014		75016						
<b>PFP05</b>								75416			75418			75420
<b>PFM06</b>											35518			35520
<b>PFP10</b>					75913		75913							
<b>PFP19</b>	76808	76809												
<b>PFM20</b>						36914								
<b>PFM22</b>							37115		37116		37118			
<b>PFP22</b>							77115		77116		77118			
<b>PFM23</b>											37258	37268		
<b>PFP23</b>											77258	77268	77279	
<b>PFM24</b>						37314		37316			37318			37320
<b>PFP24</b>						77314		77316			37318			77320
<b>PFP25</b>											77418			
<b>PFM26</b>														37520
<b>PFP33</b>										79050				
<b>PFM53</b>			38211											
<b>PFP53</b>			78211											
<b>PFM54</b>			38311											
<b>PFM55</b>						38414			38416					



## TALOCHAS POREX

- Para o reboco de paredes.
- A sua densidade e dureza permitem um alisamento homogéneo.

	REF	
TALOCHA PONTA 24X12 CM	83993	10
TALOCHA RECTANGULAR 24X14 CM	83992	10



## TALOCHAS CABO MADEIRA RUGOSAS

- Para o reboco de paredes.
- Acabamento rugoso.

	REF	
TALOCHA PONTA 27X18 CM	65949	10
TALOCHA RECTANGULAR 27X18 CM	65947	10
TALOCHA RECTANGULAR 34X23 CM	65948	10



## TALOCHAS CABO PLÁSTICO RUGOSA

- Base reforçada com elevada resistência à abrasão e de grande duração.
- Planimetria de grande exactidão.

	REF	
TALOCHA PONTA 27X14 CM	71941	10
TALOCHA RECTANGULAR 27X14 CM	71942	10
TALOCHA RECTANGULAR 27X18 CM	71943	10
TALOCHA RECTANGULAR 34X23 CM	71944	10



## TALOCHAS CABO PLÁSTICO LISAS

- Base reforçada de elevada resistência à abrasão e de grande duração.
- Planimetria de grande exactidão.

	REF	
TALOCHA PONTA 27X14CM	71946	10
TALOCHA RECTANGULAR 27X14CM	71947	10



## TALOCHAS POLIUTERANO RUGOSAS

- Base e cabo numa única peça, de grande resistência.
- Punho ergonómico.
- Base perfeitamente plana, de 15 mm de espessura e de alta resistência à abrasão.

	REF	
TALOCHA RECTANGULAR 27X14CM	83971	10
TALOCHA RECTANGULAR 27X18CM	83972	10



# ESPÁTULAS DE BORRACHA PARA JUNTAS

• ESPÁTULAS PARA O REJUNTAMENTO DE CERÂMICA COM CABOS ERGONÓMICOS EM MADEIRA E PLÁSTICO. DISPONÍVEIS EM DIFERENTES DUREZAS DE BORRACHA PARA OBTENÇÃO DE UM MELHOR ACABAMENTO, DE ACORDO COM A LARGURA DA JUNTA.



## ESPÁTULA BORRACHA SUPERPRO MADEIRA

- Para o rejuntamento de cerâmica, com cabo ergonómico em madeira.
- Disponível em diferentes durezas de borracha para obter um melhor acabamento, segundo a largura da junta.
- Espátula de borracha para juntas.
- Espátula de borracha maciça.
- Espátula de borracha Termoflex.

	REF	
ESPÁTULA BORRACHA PARA JUNTAS SUPERPRO	65970	6
ESPÁTULA DE BORRACHA TERMOFLEX SUPERPRO	65976	6
ESPÁTULA DE BORRACHA MACIÇA SUPERPRO	65975	6



## ESPÁTULAS BORRACHA SUPERPRO PLÁSTICO

- Para o rejuntamento de cerâmica, com cabo ergonómico em plástico.
- Disponível em diferentes durezas de borracha para obter um melhor acabamento, segundo a largura da junta.
- Espátula de borracha para juntas.
- Espátula de borracha maciça.
- Espátula de borracha Termoflex.

	REF	
ESPÁTULA DE BORRACHA PARA JUNTAS SUPERPRO	65971	6
ESPÁTULA DE BORRACHA TERMOFLEX SUPERPRO	65973	6
ESPÁTULA DE BORRACHA MACIÇA SUPERPRO	65972	6



## ESPÁTULA BORRACHA JUNTAS

- Borracha expandida preta.
- Espátula de borracha PRO; com lâmina de borracha branca resistente à abrasão.

	REF	
ESPÁTULA DE BORRACHA PRO 22,5X10X1,5 CM COM LÂMINA.	10607	6
ESPÁTULA BORRACHA PRO 24X12X1 CM	24968	10
ESPÁTULA BORRACHA PRO 28X14X1 CM	24969	10

# ESPÁTULAS E TALOCHAS PARA GESSO

• ESPÁTULAS E TALOCHAS PARA A CORRECTA APLICAÇÃO E ALISAMENTO DE GESSO.

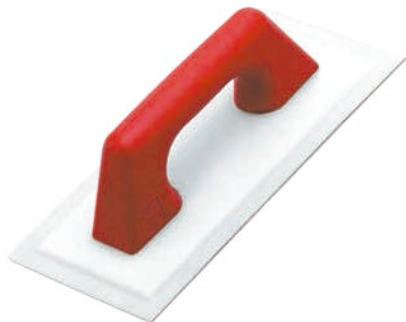

## ESPÁTULAS FLEXIVEIS PARA GESSO.

- Base em polietileno flexível e anti-aderente.

	REF	
ESPÁTULA FLEXIVEL CABO PLÁSTICO 30X40 CM	71904	6
ESPÁTULA FLEXIVEL CABO MADEIRA 30X14 CM	71903	6

## ESPÁTULAS

• GRANDE VARIEDADE DE ESPÁTULAS PARA MÚLTIPLOS USOS.



## ESPÁTULA LADRILHADOR MADEIRA

- Para enchimento de juntas.

	REF	
ESPÁTULA LADRILHADOR 18 CM.	65954	1
ESPÁTULA LADRILHADOR 35 CM.	65935	1



## ESPÁTULA LADRILHADOR

- Espátulas reforçadas para trabalhos profissionais. Bandas substituíveis, utilizáveis dos dois lados.
- Com cabo de alumínio e punho incluídos.

	REF	
ESPÁTULA LADRILHADOR 60 CM.	70905	1

# ESPÁTULAS

• GRANDE VARIEDADE DE ESPÁTULAS PARA MÚLTIPLOS USOS.



## ESPÁTULAS USO GERAL

• Adaptavel CABO MADEIRA (Ref. 65450). Não incluído.

	REF	
ESPÁTULA 44 CM	65919	1
ESPÁTULA 60 CM	70902	1



## CABO DE ALUMINIO

• Adaptavel para Espátula Ladrilhador 50, 60 e 75 cm.

	REF	
CABO DE ALUMINIO	70904	1



## CABO DE MADEIRA

• Cabo para espátulas de uso geral de 44 cm (ref.65919) e 60 cm (ref. 70902)

	REF	
CABO DE MADEIRA	65450	1



## ESPÁTULAS PARA JUNTAS.

• Espátula para pequenas reformas. Para um correcto acabamento de juntas.

	REF	
ESPÁTULA 8 MM	65937	1
ESPÁTULA 10 MM	65938	1



## PERFILADOR PARA JUNTAS.

• Utensillo com diversas curvas e ângulos para o perfilado de juntas de silicone, poliuretano, gesso, cimento de juntas, etc.

	REF	
PERFILADOR PARA JUNTAS	72963	5

# ESPÁTULAS

• GRANDE VARIEDADE DE ESPÁTULAS PARA MÚLTIPLOS USOS.



## ESPÁTULAS PINTOR INOX CABO MADEIRA

• Lâmina de aço inoxidável e cabo de madeira.

	REF	
ESPÁTULA INOX 40 MM	70910	10
ESPÁTULA INOX 63 MM	70914	10

	REF	
ESPÁTULA INOX 75 MM	70911	10
ESPÁTULA INOX 100 MM	70912	10
ESPÁTULA INOX 150 MM	70913	10



## ESPÁTULAS PINTOR INOX CABO RUBIFLEX

• Lâmina de aço inoxidável e cabo ergonómico RUBIFLEX.

	REF	
ESPÁTULA INOX 40 MM	73909	10
ESPÁTULA INOX 63 MM	73914	10

	REF	
ESPÁTULA INOX 75 MM	73911	10
ESPÁTULA INOX 100 MM	73912	10
ESPÁTULA INOX 150 MM	73913	10

# RASCADORES

• RASCADORES DE CIMENTO, CIMENTO MONOCAPA, GESSO E JUNTAS.



## RASCADOR CIMENTO MONOCAPA 150X72 MM

- Rascador cimento monocapa com cabo de madeira.
- Medidas da base 150x72 mm.

	REF	
RASCADOR CIMENTO MONOCAPA 150X72 MM	65963	6



## RASCADOR CIMENTO MONOCAPA-250X144MM.

- Rascador cimento monocapa com dois tipos de cabo: Madeira e plástico.
- Medidas da base 250x144 mm.

	REF	
RASCADOR CABO MADEIRA 250X144 MM	72960	6
SUBSTITUIÇÃO RASCADOR 250X144 MM	65957	6
RASCADOR CABO PLÁSTICO 250X144 MM	65962	6



## RASCADOR ALUMÍNIO PARA GESSO.

- Rascador fabricado integralmente em alumínio, com 8 laminas.
- Dimensões: 455 x 86 mm.

	REF		
RASCADOR ALUMÍNIO PARA GESSO	72961	0,9 kg	1



## RASCADOR PARA JUNTAS.

- Cabo ergonómico com duas plaquetas em Carburo de Tungsteno electrodepositada de grande resistência à abrasão.
- Utilizável com 1, 2 ó 3 plaquetas segundo a la larga da junta.
- Embalagem em blister.

	REF	
RASCADOR PARA JUNTAS	65907	5
SUBSTITUIÇÃO RASCADOR PARA JUNTAS	71974	10



## LÂMINAS RUBISCRAPER

- Lâminas afiáveis e de fácil permuta, disponíveis para juntas de 1,5 mm (uso com velocidade 1), 2 mm, 3 mm e 4 mm.

	REF	
LÂMINAS PARA JUNTAS DE 1,5 MM	66810	1
LÂMINAS 2 MM	66811	1
LÂMINAS 3 MM	66812	1
LÂMINAS 4 MM	66813	1

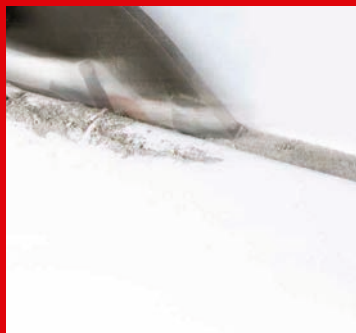

**RUBI**

# RUBISCRAPER-250

RASCADOR ELÉCTRICO DE JUNTAS

## Para a perfeita eliminação de todo o tipo de juntas

- Rascador eléctrico para uma perfeita eliminação da junta sem danificar a cerâmica.
- Trata-se de uma ferramenta ergonómica de fácil manejo.
- Dispõe de três velocidades de trabalho.
- Lâminas afiáveis e de fácil substituição.
- Inclui lâminas de 1,5mm e 3mm.



1

Desenho ergonómico com acabamento bi-material, para um maior conforto e melhor estabilidade

2

Ligeiro e resistente. Máxima fiabilidade.

3

Lâminas com pastilhas de carburo tungsténio afiáveis para um maior rendimento. Modelo patenteado.

4

Sistema de bloqueio/desbloqueio rápido para uma fácil montagem das lâminas.

	REF		
RUBISCRAPER-250	66940	230V-50Hz	1
RUBISCRAPER-250 UK	66941	230V-50Hz	1
RUBISCRAPER-250 USA	66942	120V-60Hz	1
RUBISCRAPER-250 UK	66943	220V-60Hz	1
RUBISCRAPER-250	66944	220V-60Hz	1

66810 - 66811 - 66812 - 66813 - Lâminas RUBISCRAPER

ACESSÓRIOS



# MARCADORES E CONJUNTOS DE FORMATOS

• AMPLA GAMA DE MARCADORES, SUPORTES E CONJUNTO DE FORMATOS PARA A COLOCAÇÃO DE CERÂMICA.



## SUPTES DE RÉGUA

- Para um fácil ajuste e nivelamento de régua para colocação de cerâmica de revestimento.
- Por caixa de 2 unidades.

	REF	
JOGO DE SUPORTES RÉGUA 30 CM	60991	1
JOGO DE SUPORTES RÉGUA 50 CM	60998	1



## CRAVOS PARA APOIO DE RÉGUA

- Permitem a fixação firme de régua em paredes, permitindo uma comoda colocação da cerâmica.

	REF	
CRAVO CIRCULAR 250 MM	72941	6



## CONJUNTO DE FORMATOS.

- Copia o formato de zonas difíceis de marcar e transporta para a cerâmica para posterior corte.

	REF	
CONJUNTO DE FORMATOS	70925	10



## MARCADORES DE BURACOS.

- Copia e transporta a posição dos buracos para tubagens e caixas eléctricas, desde a parede à cerâmica para posterior corte ou furação.
- Comprimento máximo: 65 cm.

	REF	
MARCADOR DE BURACOS XL	72953	6



## MARCADOR DE LINHAS MASTER.

- Sistema ideal para o traçado rápido de linhas rectas entre dois pontos da parede ou do piso.
- Carcaça de alumínio.
- Fornecido com embalagem de pó traçador de 120 gr.
- Comprimento do cordão: 30 m

	REF	
MARCADOR LINHAS MASTER	70928	6



# MARCADORES E CONJUNTOS DE FORMATOS

• AMPLA GAMA DE MARCADORES, SUPORTES E CONJUNTO DE FORMATOS PARA A COLOCAÇÃO DE CERÂMICA.



## MARCADOR DE LINHAS MASTER-N.

- Sistema ideal para o traçado rápido de linhas rectas entre dois pontos da parede ou do piso.
- Fabricado em plástico bimatéria (RUBIFLEX) resistente aos impactos.
- Sistema de recolha rápida do cordão marcador.
- Incorpora nível auxiliar para nivelamento do cordão antes da marcação.
- Fornecido em embalagem de pó traçador de 120 gr.
- Comprimento do cordão: 30 m.

MARCADOR LINHAS MASTER N

REF

75925



6



## MARCADOR DE LINHAS.

- Sistema ideal para o traçado rápido de linhas rectas entre dois pontos da parede ou do piso.
- Fornecido em embalagem de pó traçador de 50 gr.
- Comprimento do cordão: 15 m.

MARCADOR DE LINHAS

REF

70926



6



## PÓ AZUL DE ALTA QUALIDADE PARA MARCADOR DE LINHAS.

- Pó azul para abastecer o marcador de linhas.

PÓ AZUL PARA MARCADOR DE LINHAS 1 KG.

REF

70929



6



# MARCADORES E CONJUNTOS DE FORMATOS

• AMPLA GAMA DE MARCADORES, SUPORTES E CONJUNTO DE FORMATOS PARA A COLOCAÇÃO DE CERÂMICA.



## LÁPIS CONSTRUÇÃO.

- Especial para escrever sobre superfícies húmidas e esmaltadas tais como: cerâmica, mármore, granito, etc.
- Jogo de 2 lápis de construção, embalado em blister.

	REF	
LÁPIS CONSTRUÇÃO	65942	50
JOGO 2 LÁPIS CONSTRUÇÃO	65941	5



## LÁPIS PLANO STANDARD.

- Para uso geral.

	REF	
LÁPIS PLANO STANDARD	65979	200



## FITA SINALIZADORA

- Para marcar e delimitar zonas de trabalho.

	REF	
FITA SINALIZADORA 70 MM. X 200 M	70920	1



## BOBINE DE CORDÃO PARA GUIA

- Com sistema que facilita a recolha da corda.

	REF	
BOBINE CORDÃO GUIA Ø2,5MM 50M	70933	12
BOBINE CORDÃO GUIA Ø1,5MM 100M	70934	12



## BOBINE DE CORDÃO.

- Corda de poliéster de alta resistência.

	REF	
BOBINE CORDA Ø1,7MM 50M	80933	12
BOBINE CORDA Ø3MM 50M	80932	12

# MAÇOS E APLANADORES

• MAÇOS E APLANADORES PARA ASSEGURAR UM BOM ASSENTAMENTO E NIVELAMENTO DAS PEÇAS CERÂMICAS DURANTE A COLOCAÇÃO.



## MAÇO DE BORRACHA BASES PLANAS

- Para assegurar o correcto assentamento e posição da peça.

	REF	
MAÇO BORRACHA PRETA 250 GR.	65904	6
MAÇO DE BORRACHA PRETA 500 GR	65905	6
MAÇO DE BORRACHA PRETA 750 GR	65908	6
MAÇO DE BORRACHA BRANCA 250 GR	65912	6
MAÇO DE BORRACHA BRANCA 500 GR.	65913	6
MAÇO DE BORRACHA BRANCA 750 GR	65914	6

## MAÇO DE BORRACHA BASE PLANA/ESFÉRICA

- Maço de borracha com uma face plana e a outra esférica.
- A face esférica permite bater a cerâmica em qualquer ângulo.

	REF	
MAÇO DE BORRACHA PRETA 250 GR	66908	6
MAÇO DE BORRACHA PRETA 500 GR	66909	6
MAÇO DE BORRACHA PRETA 750 GR	66910	6
MAÇO DE BORRACHA BRANCA 250 GR	66905	6
MAÇO DE BORRACHA BRANCA 500 GR	66906	6
MAÇO DE BORRACHA BRANCA 750 GR	66907	6

## APLANADOR PARA LADRILHADOR.

- Para assegurar um bom assentamento e nivelamento das cerâmicas durante a colocação.
- Madeira hidrófuga de grande resistência à abrasão.
- Perfeito nivelamento.
- Medidas da base: 40x14,5 cm.
- Ref. 72980 com lâmina de borracha natural branca para evitar danos na cerâmica.

	REF	
APLANADOR PARA LADRILHADOR 40X14,5 CM COM BORRACHA	72980	1



# VENTOSAS

• VENTOSAS PARA FACILITAR O MANEJO DA CERÂMICA DE GRANDE FORMATO E OUTROS MATERIAIS LISOS.



## VENTOSA.

- Resistência até 40 kg.

	REF	
VENTOSA	65900	1



## VENTOSA DUPLA.

- Corpo de alumínio de grande resistência e cabo ergonômico para maior comodidade.
- Capacidade de carga máxima: 80 kg.

	REF	
VENTOSA DUPLA	66900	1



## VENTOSA TRIPLA

- Corpo de alumínio de grande resistência e cabo ergonômico para maior comodidade.
- Capacidade de carga máxima: 100 kg.

	REF	
VENTOSA TRIPLA	66904	1

## BLOCO ABRASIVO.

- Para suavizar arestas de cerâmica.
- Dois grãos: fino e grosso.



	REF	
BLOCO ABRASIVO	05972	5

CE



## APLICADOR COLA TERMOFUNDÍVEL

- Aplicador de 55 W., alto rendimento.
- 100-240V/50-60 Hz
- Compatível com barras de Ø11 a Ø12mm
- Cola termofundível universal.

	REF	
APLICADOR COLA QUENTE	65940	6
COLA TERMOFUNDÍVEL 10 UN 100 MM.	65945	10
COLA TERMOFUNDÍVEL 25 UN 175 MM	65946	10
COLA TERMOFUNDÍVEL 25 UN 300 MM	65944	10

# MESAS DE TRABALHO

• MESA DE GRANDE ESTABILIDADE, IDEAL PARA TRABALHOS DE PREPARAÇÃO..



## BANCADA DE TRABALHO.

- Mesa de grande estabilidade. Ideal para trabalhos de preparação.
- A sua grande superfície de trabalho possibilita uma grande versatilidade.
- Superfície de trabalho: 115 x 65 cm.
- Tabuleiro fabricado em aglomerado de madeira (DM), com tratamento hidrófugo.
- Fácil montagem.

	REF	
BANCADA DE TRABALHO	19901	1

## CAIXAS DE FERRAMENTAS

• CAIXA PORTA FERRAMENTAS DESENHADAS PARA O LADRILHADOR DE GRANDE FUNCIONALIDADE E SIMPLICIDADE.



## CAIXA FERRAMENTAS.

- Caixa porta ferramentas de grande funcionalidade e simplicidade.
- Dispõe de rodas e uma pega para deslocação.
- Tampa com 2 porta-objectos e 4 ganchos para fixar objectos com elásticos.
- Contém 1 bandeja com 14 compartimentos configuráveis segundo as necessidades e uma bandeja interior com 4 compartimentos.
- Medidas: Comp. 61 cm. x Larg. 37 cm. x Alt. 42 cm.
- Capacidade 60 L.

	REF	
CAIXA FERRAMENTAS DE PLÁSTICO PARA LADRILHADOR	71954	1



## CAIXA FERRAMENTAS PROFISSIONAL.

- Caixa grande porta-ferramentas.
- Dispõe de rodas e uma pega para deslocação.
- Tampa com 2 porta-objectos e 4 ganchos para fixar objectos com elásticos (não incluídos).
- Incorpora uma bandeja interior com 4 compartimentos.
- Medidas: Comp. 75 cm. x Larg. 48 cm. x Alt. 49 cm.
- Capacidade: 180 L.

	REF	
CAIXA FERRAMENTAS DE PLÁSTICO PARA LADRILHADOR	75965	1

# MACETAS, MAÇOS E MARTELOS DE ENCOFRAR

• MACETAS, MAÇOS E MARTELOS DE GRANDE QUALIDADE E COM DOIS TIPOS DE CABO: MADEIRA E RUBIFLEX.



## MACETA CABO MADEIRA

- Cabeça aço especial forjado, temperado e revestido.
- Cabeça ESPANHOL, acabamento com pintura electrostática na cor preta com as faces de impacto polidas.
- Cabo de madeira de Nogueira Americana (HICKORY), envernizado.
- Fixação do cabo à cabeça mediante cunha cilíndrica de aço e selado com resina.
- Dimensões do cabo e da cabeça com distribuição geométrica dos pesos e distancias para reduzir o contragolpe do impacto na mão.

	REF	
MACETA CABO MADEIRA 700 GR	71896	6
MACETA CABO MADEIRA 1000 GR.	71897	6
MACETA CABO MADEIRA 1400 GR.	71894	6



## MACETA CABO SOFTGRIP

- Cabeça aço especial forjado, temperado e revestido.
- Cabeça ESPANHOL, acabamento com pintura electrostática na cor preta com as faces de impacto polidas.
- Cabo de PP com núcleo de fibra de vidro de secção resistente, óptima para a absorção de impactos. Aumenta a durabilidade do cabo.
- Fixação do cabo à cabeça mediante cunha cilíndrica de aço e selado com resina.
- Empunhadura bimatéria SIFTGRIP, anti-deslizante e superfície preparada para uma pega segura.
- Dimensões do cabo e da cabeça com distribuição geométrica dos pesos e distancias para reduzir o contragolpe do impacto na mão.

	REF	
MACETA CABO SOFTGRIP 700 GR.	71898	6
MACETA CABO SOFTGRIP 1000 GR.	71899	6
MACETA CABO SOFTGRIP 1400 GR.	71895	6



## MARTELO ENCOFRADOR CABO RUBIFLEX.

- Cabeça em aço especial forjado, temperado e revestido 800 gr. Dupla furação para cravo, uma delas com íman.
- Cabo ergonómico RUBIFLEX: Estrutura inquebrável com núcleo de fibra de vidro de secção, resistente. Excelente para amortecer os impactos, aumentando desta forma a duração do cabo. Acoplamento de segurança entre o cabo e a cabeça de aço através de cone invertido.

	REF	
MARTELO ENCOFRADOR 500 MM	82986	6



## PICADEIRAS PÁS-PICARETAS

- Fabricadas em aço temperado especial, altamente resistente ao desgaste e rotura.
- Tratamento térmico normalizado com a ponta temperada.

	REF	
PICADEIRA PÁ-BICO 500 GR.	82980	6

# ESCOPROS E CINZEIS

• VASTA GAMA DE ESCOPROS E CINZEIS.

## ESCOPROS PLANOS

- Fabricados em aço Cr-Va.
- Zona de corte forjada, temperada e revestida.
- Afiáveis

	REF	
ESCOPRO 200X20X12 MM.	70915	10
ESCOPRO 250X23X13 MM.	70916	10
ESCOPRO 300X23X13 MM.	70917	10
ESCOPRO 350X23X13 MM.	70918	10

## CINZEIS BOCA LARGA

- Para retirar cerâmica aplicada. Especial para trabalhos de pavimento/revestimento a restaurar.
- Fabricados em aço Cr-Va.
- Zona de corte forjada, temperada e revestida.
- Afiáveis

	REF	
CINZEL BOCA LARGA 250/50X23X13 MM.	70922	10
CINZEL BOCA LARGA 250/60X26X13 MM..	70924	10
CINZEL BOCA LARGA 250/70X26X13 MM.	70932	10

## PROTECTORES ESCOPROS-CINZEIS

- Adaptável aos escopros, ponteiros e cinzeis com corpo de secção plana de 23x13 mm.
- Fabricado em material especial para absorver os impactos e proteger a mão.

	REF	
PROTECTOR ESCOPRO E CINZEIS 23X13 MM.	72931	10

## PÁS

• PÁS COM CABO DE MADEIRA DE EUCALIPTO ENVERNIZADO E PONTAS ALTAMENTE RESISTENTES AO DESGASTE E ROPTURA.

## PÁ BICO CABO TIPO "Y" MADEIRA

- Pá com acabado em ponta.
- Cabo com pega de plástico em forma de "Y".
- Cabo ergonómico.
- Madeira de eucalipto envernizado.

	REF	
PÁ BICO CABO TIPO "Y" MADEIRA	82963	6



# PÁS

• PÁS COM CABO DE MADEIRA DE EUCALIPTO ENVERNIZADO E PONTAS ALTAMENTE RESISTENTES E RESISTENTES AO DESGASTE E ROPTURA.



## PÁ DE BICO CABO FORMATO "T".

- Pá com acabamento em ponta.
- Cabo com pega em forma de "T".
- Madeira de eucalipto envernizado.

	REF	
PÁ BICO CABO TIPO "T"	82964	6



## PÁ QUADRADA CABO TIPO "Y" MADEIRA

- Pá quadrada com cabo com pega de plástico em forma de "Y". Cabo ergonómico. Madeira de eucalipto envernizado.

	REF	
PÁ QUADRADA CABO TIPO "Y" MADEIRA	82960	6



## PÁ QUADRADA CABO FORMATO "T"

- Pá quadrada com cabo com pega em forma de T.
- Madeira de eucalipto envernizado.

	REF	
PÁ QUADRADA CABO TIPO "T"	82961	6

# TURQUESES

• VASTA GAMA DE TURQUESES PARA DIFERENTES USOS: PARA PORCELÂNICO, MOSAICO E OUTROS MATERIAIS.



## TURQUÊS RUSSA

- Turquês para uso geral

	REF	
TURQUÊS RUSSA 220 MM.	71971	5
TURQUÊS RUSSA 250 MM.	71972	5



## TURQUÊS PARA PORCELÂNICO.

- Especial para cortar tiras estreitas de 1 cm. de largura máxima. Equipada com rodízios de carbono de tungsténio com tratamento superficial de titânio, para uma maior duração. Mediante um simples movimento circular, os rodízios podem ser reposicionadas quando o seu vértice começa a estar gasto.

	REF	
TURQUÊS PARA PORCELÂNICO	83942	5



## TURQUÊS LADRILHO

- Turquês com ponta em Carburo de Tungsteno de grande dureza.
- Para rectificar buracos em azulejo e grés.

	REF	
TURQUÊS LADRILHO	65925	5



## TURQUÊS PARA MATERIAIS DUROS.

- Especial para o rectificado de cortes rectos em grés porcelânico e outros materiais de dureza alta.

	REF	
TURQUÊS PARA MATERIAIS DUROS.	65952	5



## TURQUÊS PARA CERÂMICA

- Cabo de bimaterial ergonómico.
- Com ponta de carburo de tungsteno de grande dureza.
- Para o rectificado de cortes rectos em azulejo e grés.

	REF	
TURQUÊS PARA CERÂMICA	65926	6



## TURQUÊS PARA MOSAICO

- Ponta em carburo de tungsteno de grande dureza.
- Para o corte e rectificado de gresite.

	REF	
TURQUÊS PARA MOSAICO	71970	5





## APLICADOR MANUAL DE MASSA DE JUNTAS

- Aplicador de grande capacidade (650 cc) para a aplicação de massa de juntas.
- Estrutura leve construída em alumínio.
- Permite uma aplicação fácil, rápida e limpa.
- Reduz o consumo de massa de juntas e a sujidade posterior ao rejuntamento.
- Pressão regulável mediante gatilho.
- Boquilhas permutáveis e ajustáveis à largura de cada junta.

- Também utilizável para a aplicação de silicone e PU em cartuchos rígidos e flexíveis.
- Aplicação rápida e limpa.

	REF	
APLICADOR CIMENTO JUNTAS 650CC	65990	1



## KIT SUBSTITUIÇÃO APLICADOR.

- Substituíveis aplicáveis ao aplicador eléctrico (ref. 66915) e ao aplicador manual (ref.65990).
- Inclui rosca, embolo de PU flexível e 3 boquilhas.

	REF	
KIT SUBSTITUIÇÃO APLICADOR	65981	5



## BOQUILHAS SUBSTITUIÇÃO APLICADOR CIMENTO

- Substituíveis aplicáveis ao Aplicador Eléctrico e ao Aplicador Manual.
- Inclui 6 boquilhas.

	REF	
BOQUILHAS SUBSTITUIÇÃO APLICADOR	65980	1

# ACESSÓRIOS PARA A COLOCAÇÃO E ACABAMENTO DE CERÂMICA

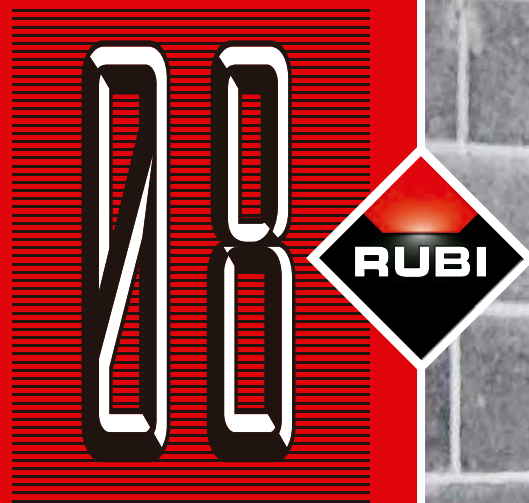

Medição e regulação

Cruzetas

Tile Level: Sistema Rápido de Nivelamento







# NÍVEIS

• VARIADA GAMA DE NÍVEIS SEGUNDO CADA NECESSIDADE.



## NÍVEL RUBILEVEL

- Fabricados em perfil de alumínio.
- Base mecanizada para garantir uma precisão constante.
- Precisão: 0,5 mm/m.
- Três borbulhas para comprovar níveis horizontais, verticais e a 45°.

	REF	
RUBILEVEL 40 CM.	76920	8
RUBILEVEL 50 CM.	76921	8
RUBILEVEL 60 CM.	76922	8

	REF	
RUBILEVEL 80 CM.	76923	8
RUBILEVEL 100 CM.	76924	8
RUBILEVEL 120 CM.	76925	8
RUBILEVEL 150 CM.	76926	2
RUBILEVEL 200 CM.	76927	2



## NÍVEL RUBILEVEL MAGNET

- Fabricados em perfil de alumínio.
- Base mecanizada para garantir uma precisão constante e com ímãs de Neodímio inseridos para fixação em superfícies metálicas.
- Precisão: 0,5 mm/m.
- Três borbulhas para comprovar níveis horizontais, verticais e a 45°.

	REF	
RUBILEVEL MAGNET 40 CM.	76928	8
RUBILEVEL MAGNET 50 CM.	76929	8
RUBILEVEL MAGNET 60 CM.	76930	8
RUBILEVEL MAGNET 80 CM.	76931	8

# NÍVEIS

• VARIADA GAMA DE NÍVEIS SEGUNDO CADA NECESSIDADE.



## NÍVEL RUBILEVEL ANTISHOCK

- Fabricados em perfil de alumínio de alta resistência.
- Dupla mecanização para garantir uma precisão constante quer na parte superior quer na base.
- Precisão: 0,5 mm/m.
- Três borbulhas para comprovar níveis horizontais, verticais e a 45°.
- Dupla asa bimaterial e ergonómica.
- Protectores de borracha nas extremidades.

	REF	
RUBILEVEL ANTISHOCK 60 CM.	76932	8
RUBILEVEL ANTISHOCK 80 CM.	76933	8
RUBILEVEL ANTISHOCK 100 CM.	76934	8
RUBILEVEL ANTISHOCK 120 CM.	76935	8



## NÍVEL RUBILEVEL ALUCAST

- Fabricados em alumínio fundido
- Base mecanizada para garantir uma precisão constante.
- Precisão: 0,5 mm/m.
- Três borbulhas para comprovar níveis horizontais, verticais e a 45° (excepto nos modelos de 40 e 50 cm, apenas duas borbulhas: horizontal e vertical).

	REF	
RUBILEVEL ALUCAST 40 CM.	76936	8
RUBILEVEL ALUCAST 50 CM.	76937	8
RUBILEVEL ALUCAST 60 CM.	76938	8
RUBILEVEL ALUCAST 80 CM.	76939	8

## NÍVEL DE ÁGUA

- Inclui dois 2 depósitos graduados e 20 metros de mangueira.
- Mantém correctamente cheia a mangueira, pronta para a utilização seguinte.



	REF	
NÍVEL DE ÁGUA	70965	1

**RUBI**

# FITAS MÉTRICAS

• FITAS MÉTRICAS DE PRECISÃO HOMOLOGADAS.

**MAGNET 30% PLUS SOFT GRIP**

## FITAS MÉTRICAS RUBIFLEX

- Carcaça ergonómica de plástico técnico e borracha.
- Fitas métricas de precisão homologadas. Classe II
- Topo de cinta magnético.

	REF	
FITA MÉTRICA RUBIFLEX 3MX19MM	75900	12
FITA MÉTRICA RUBIFLEX 5MX19MM	75901	12
FITA MÉTRICA RUBIFLEX 8MX25MM	75902	12

**AUTO LOCK SOFT GRIP**

## FITAS MÉTRICAS IRONBLADE

- Carcaça metálica recoberta de borracha para melhor pega.
- Fitas métricas de precisão homologadas. Classe II
- Bloqueio automático da fita.

	REF	
FITA MÉTRICA IRONBLADE 3MX16MM	75903	12
FITA MÉTRICA IRONBLADE 5MX19MM	75904	12
FITA MÉTRICA IRONBLADE 5 M. X 25 MM. DUPLA MARCAÇÃO.	75909	12
FITA MÉTRICA IRONBLADE 8MX25MM	75905	12



# PRUMADAS

· PRUMADAS DE DIFERENTES PESOS.



## FIOS-DE-PRUMO

- Comprimento do fio: 5 m.
- Inclui guia de madeira.
- Embalagem blister.

	REF	
FIOS-DE-PRUMO 600 GR.	70964	6



## FIO-DE-PRUMO COM ÍMAN

- Comprimento do fio: 5 m.
- Prumadas com íman incorporado no suporte/guia.

	REF	
FIO DE PRUMO 600 GR. COM ÍMAN	70968	6

## ACESSÓRIOS PARA A COLOCAÇÃO E ACABAMENTOS

· AMPLA GAMA DE ACESSÓRIOS PARA A COLOCAÇÃO DE CERÂMICA

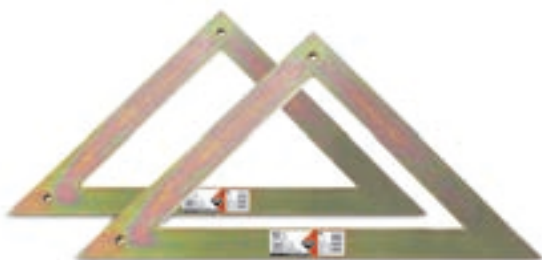

## ESQUADROS

- Tubo quadrado secção 40x20 mm, com grande rigidez dimensional.
- Com tratamento bicromado.

	REF	
ESQUADRO 60 CM	60993	1
ESQUADRO 80 CM	60994	1

# CRUZETAS, T E CUNHAS

• PARA A CORRECTA COLOCAÇÃO DE CERÂMICA. MATERIAL BASE DE QUALIDADE, SEM IMPUREZAS NEM IMPERFEIÇÕES.



## CRUZETAS 1MM.

- Cruzeta para revestimentos e pavimentos com junta mínima.
- Material base de qualidade, sem impurezas nem imperfeições.

	REF	
CRUZETAS PARA JUNTAS 1 MM. 300 U.	02911	10
CRUZETAS PARA JUNTAS 1 MM. 1000 U.	02030	1



## CRUZETAS 1,5 MM.

- Cruzeta para revestimentos e pavimentos com junta mínima.
- Material base de qualidade, sem impurezas nem imperfeições.

	REF	
CRUZETAS PARA JUNTAS 1.5 MM. 300 U.	02912	10
CRUZETAS PARA JUNTAS 1.5 MM. 1000 U.	02031	1



## CRUZETAS 2 MM.

- Cruzeta para revestimento.
- Material base de qualidade, sem impurezas nem imperfeições.

	REF	
CRUZETAS PARA JUNTAS 2 MM. 300 U.	02901	10
CRUZETAS PARA JUNTAS 2 MM. 1000 U.	02000	1



## CRUZETAS 2 MM. L

- Cruzeta para revestimento.
- Material base de qualidade, sem impurezas nem imperfeições.

	REF	
CRUZETAS PARA JUNTAS 2 MM. L 300 U.	02952	10
CRUZETAS PARA JUNTAS 2 MM. L 1000 U.	02972	1

# CRUZETAS, T E CUNHAS

• PARA A CORRECTA COLOCAÇÃO DE CERÂMICA. MATERIAL BASE DE QUALIDADE, SEM IMPUREZAS NEM IMPERFEIÇÕES.



## CRUZETAS 3 MM.

- Cruzeta para pavimentos com junta fina.
- Material base de qualidade, sem impurezas nem imperfeições.

	REF	
CRUZETAS PARA JUNTAS 3 MM. 200 U.	02902	10
CRUZETAS PARA JUNTAS 3 MM. 1000 U.	02001	1



## CRUZETAS 3 MM. L "REFORÇADAS"

- Cruzeta para cerâmicas de grande formato e rectificadas.
- Material base de qualidade, sem impurezas nem imperfeições.
- Geometria interna redesenhada. Maior resistência à flexão.
- Ideal para revestimentos verticais com grandes formatos.

	REF	
CRUZETAS PARA JUNTAS 3 MM. L 200 U.	02953	10
CRUZETAS PARA JUNTAS 3 MM. L 1000 U.	02973	1



## CRUZETAS 4 MM. "REFORÇADAS"

- Cruzeta para pavimentos.
- Material base de qualidade, sem impurezas nem imperfeições.
- Geometria interna redesenhada. Maior resistência à flexão.
- Ideal para revestimentos verticais com grandes formatos.

	REF	
CRUZETAS PARA JUNTAS 4 MM. 200 U.	02954	10
CRUZETAS PARA JUNTAS 4 MM. 1000 U.	02974	1



## CRUZETAS 5 MM.

- Cruzeta para pavimentos.
- Material base de qualidade, sem impurezas nem imperfeições.
- Estrutura oca com reforços internos. Suporta as tensões e permite a entrada de material de colagem.

	REF	
CRUZETAS PARA JUNTAS 5 MM. 100 U.	02903	10
CRUZETAS PARA JUNTAS 5 MM. 1000 U.	02002	1



RUBI

# CRUZETAS, T E CUNHAS

• PARA A CORRECTA COLOCAÇÃO DE CERÂMICA. MATERIAL BASE DE QUALIDADE, SEM IMPUREZAS NEM IMPERFEIÇÕES.



## CRUZETAS 5MM. RIGIDAS

- Cruzeta de maior rigidez, concebida para utilização em revestimentos com peças de grande formato.
- Material de qualidade, sem imperfeições.
- Face inferior desenhada para um bom assentamento do material de colagem.

	REF	
CRUZETAS JUNTAS 5 MM RÍGIDA (B-100)	02955	10



## CRUZETAS 6 MM.

- Cruzeta para pavimentos.
- Material de qualidade, sem impurezas e sem imperfeições.
- Estrutura oca com reforços internos. Suporta as tensões e permite a entrada do material colante.

	REF	
CRUZETAS PARA JUNTAS 6 MM. 100 U.	02036	10



## CRUZETAS 7 MM.

- Cruzeta para pavimentos.
- Material de qualidade, sem impurezas e sem imperfeições.
- Estrutura oca com reforços internos.
- Suporta as tensões e permite a entrada do material colante.

	REF	
CRUZETAS PARA JUNTAS 7 MM. 100 U.	02904	10



## CRUZETAS 8 MM.

- Cruzeta para pavimentos.
- Material de qualidade, sem impurezas e sem imperfeições.
- Estrutura oca com reforços internos. Suporte as tensões e permite a entrada do material colante.

	REF	
CRUZETAS PARA JUNTAS 8 MM. 50 U.	02037	10



## CRUZETAS 10 MM.

- Cruzeta para formatos rústicos e industriais.
- Material base de qualidade, sem impurezas nem imperfeições.
- Estrutura oca com reforços internos. Suporta as tensões e permite a entrada de material de colagem.

	REF	
CRUZETAS PARA JUNTAS 10 MM. 50 U.	02905	10
CRUZETAS JUNTAS 10 MM (B-500U)	02393	1

# CRUZETAS, T E CUNHAS

• PARA A CORRECTA COLOCAÇÃO DE CERÂMICA. MATERIAL BASE DE QUALIDADE, SEM IMPUREZAS NEM IMPERFEIÇÕES.



## “T” PARA JUNTAS 1 MM.

- Material base de qualidade sem impurezas nem imperfeições.

	REF	
“T” PARA JUNTAS 1 MM. (B-300 UN.)	02859	10
“T” PARA JUNTAS 1 MM. (B-1000 UN.)	02862	1



## “T” PARA JUNTAS 1,5 MM.

- Material base de qualidade sem impurezas nem imperfeições.

	REF	
“T” PARA JUNTAS 1,5 MM. (B-300 UN.)	02860	10
“T” PARA JUNTAS 1,5 MM. (B-1000 UN.)	02863	1



## “T” PARA JUNTAS 2 MM.

- Material base de qualidade sem impurezas nem imperfeições.

	REF	
“T” PARA JUNTAS 2 MM. (B-300 UN.)	02861	10
“T” PARA JUNTAS 2 MM. (B-1000 UN.)	02864	1



## “T” PARA JUNTAS 3 MM.

- Material base de qualidade, sem impurezas nem imperfeições.

	REF	
T PARA JUNTAS 3 MM. 200 U.	02923	10
T PARA JUNTAS 3 MM. 1000 U.	02063	1

# CRUZETAS, T E CUNHAS

• PARA A CORRECTA COLOCAÇÃO DE CERÂMICA. MATERIAL BASE DE QUALIDADE, SEM IMPUREZAS NEM IMPERFEIÇÕES.



## “T” PARA JUNTAS 5 MM.

- Material base de qualidade, sem impurezas nem imperfeições.
- Estrutura oca com reforços internos. Suporta as tensões e permite a entrada de material de colagem.

	REF	
T PARA JUNTAS 5 MM. 100 U.	02924	10
T PARA JUNTAS 5 MM. 1000 U.	02064	1



## “T” PARA JUNTAS 7 MM.

- Material base de qualidade, sem impurezas nem imperfeições.
- Estrutura oca com reforços internos.
- Suporta as tensões e permite a entrada de material de colagem.

	REF	
T PARA JUNTAS 7 MM. 100 U.	02925	10



## “T” PARA JUNTAS 10 MM.

- Material base de qualidade, sem impurezas nem imperfeições.
- Estrutura oca com reforços internos. Suporta as tensões e permite a entrada de material de colagem.

	REF	
T PARA JUNTAS 10 MM. 50 U.	02926	10
T PARA JUNTAS 10 MM (B-500U)	02395	1





## CUNHAS

- Cunhas para revestimentos.

	REF	
CUNHAS PARA REVESTIMENTO 5 MM (B-250U)	02396	10
CUNHAS PARA LADRILHOS	02950	10
CUNHAS PARA REVESTIMENTO 7,5 MM (B-250U)	02397	10
CUNHAS 7,5 MM.	02951	10

# “CRUZETAS” E “T” NECESSÁRIOS POR M<sup>2</sup> SEGUNDO AS DIMENSÕES DA CERÂMICA

		FORMATOS QUADRADOS											
	<b>cm</b>	10 x 10	15 x 15	20 x 20	30 x 30	33 x 33	40 x 40	45 x 45	50 x 50	60 x 60	75 x 75	80 x 80	90 x 90
	<b>inch</b>	4" x 4"	6" x 6"	8" x 8"	12" x 12"	13" x 13"	16" x 16"	18" x 18"	20" x 20"	24" x 24"	30" x 30"	31" x 31"	35" x 35"
<b>X</b>	<b>x m<sup>2</sup> / x10 sq.ft.</b>	100	49	25	16	13	9	9	4	4	2	2	2
<b>T</b>	<b>x m<sup>2</sup> / x10 sq.ft.</b>	200	91	50	25	21	15	13	8	6	4	4	4

		FORMATOS RECTANGULARES													
	<b>cm</b>	15 x 60	15 x 90	15 x 120	20 x 40	20 x 60	20 x 80	20 x 100	25 x 100	30 x 60	30 x 90	30 x 120	40 x 80	40 x 120	45 x 90
	<b>inch</b>	6" x 24"	6" x 35"	6" x 47"	8" x 16"	8" x 24"	8" x 31"	8" x 40"	10" x 40"	12" x 24"	12" x 35"	12" x 48"	16" x 31"	16" x 48"	18" x 35"
<b>X</b>	<b>x m<sup>2</sup> / x10 sq.ft.</b>	16	10	8	18	12	9	7	6	8	5	4	4	3	3
<b>T</b>	<b>x m<sup>2</sup> / x10 sq.ft.</b>	26	17	13	29	19	14	12	9	16	9	6	7	5	6

		GRANDES FORMATOS ESPECIAIS					
	<b>cm</b>	100 x 150	100 x 300	120 x 120	120 x 360	150 x 150	150 x 300
	<b>inch</b>	40" x 59"	40" x 118"	48" x 48"	48" x 142"	59" x 59"	59" x 118"
<b>X</b>	<b>x pz.</b>	2	2	2	2	2	2
<b>T</b>	<b>x pz.</b>	4	4	4	4	4	4

## Para possibilitar juntas perfeitas em pavimentos e revestimentos.

- Fabricadas em material base de qualidade.
- Uma tonalidade para cada modelo. Melhor identificação.
- Modelo patenteado.

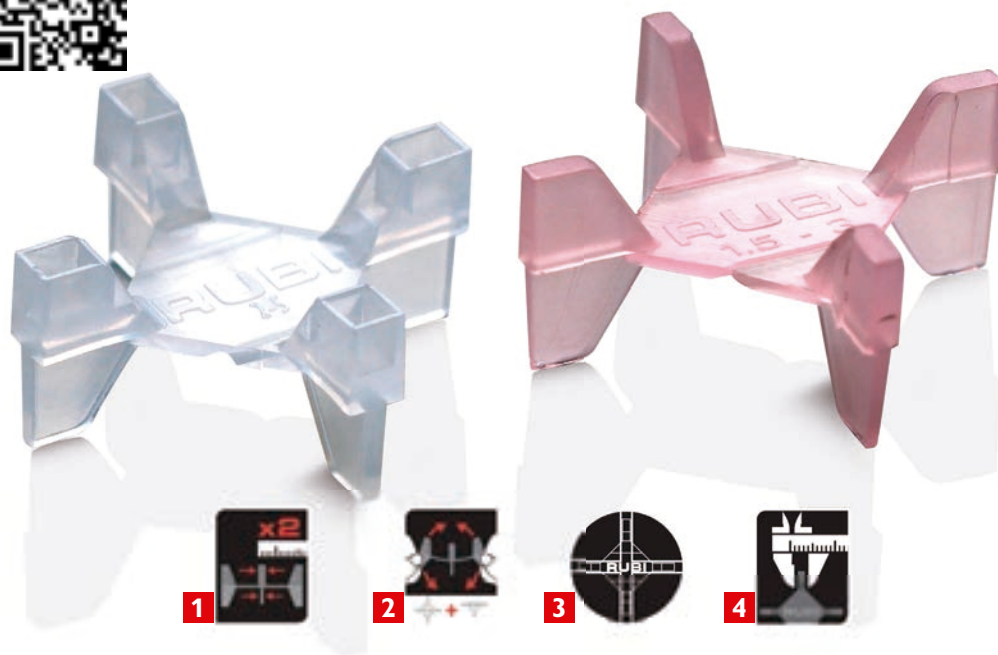

RUBI

# CRUZETAS TWINFLEX®

RECUPERÁVEL E MULTIFUNCIONAL.

1

Duas medidas num só modelo.

2

Tripla função: cruzeta, T e separador linear.

3

Translúcidas para uma correcta visualização da peça cerâmica.

4

Permite o perfeito alinhamento da junta em dois planos distintos.

	REF		
CRUZETAS TWINFLEX® 1,5-3 MM. (BOLSA 100)	02957	10	100
CRUZETAS TWINFLEX® 1,5-3 MM. (POTE 250)	02995	1	250
CRUZETAS TWINFLEX® 2-5 MM. (BOLSA 100)	02956	10	100
CRUZETAS TWINFLEX® 2-5 MM. (POTE 250)	02994	1	250



# CRUZETAS, T E CUNHAS

• PARA A CORRECTA COLOCAÇÃO DE CERÂMICA. MATERIAL BASE DE QUALIDADE, SEM IMPUREZAS NEM IMPERFEIÇÕES.

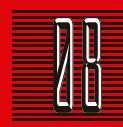

## DISPLAY BOX

• Unidade de venda indivisível. Contém bolsas com etiqueta.

	REF			
CRUZETAS 1 MM. (42 X B-300 UN.) DISPLAY BOX	02123	42	300	
CRUZETAS 1,5 MM. (36 X B-300 UN.) DISPLAY BOX	02124	36	300	
CRUZETAS 2 MM. (48 X B-300 UN.) DISPLAY BOX	02125	48	300	
CRUZETAS 2 MM. L (30 X B-300 UN.) DISPLAY BOX	02126	30	300	
CRUZETAS 3 MM. (42 X B-200 UN.) DISPLAY BOX	02127	42	200	
CRUZETAS 3 MM. L (30 X B-200 U.) DISPLAY BOX	02128	30	200	
CRUZETAS 4 MM. (24 X B-200 U.) DISPLAY BOX	02129	24	200	

	REF			
CRUZETAS 5 MM. (36 X B-100 UN.) DISPLAY BOX	02130	36	100	
CRUZETAS 6 MM. (20 X B-100 UN.) DISPLAY BOX	02131	20	100	
CRUZETAS 7 MM. (16 X B-100 UN.) DISPLAY BOX	02132	16	100	
CRUZETAS 8 MM. (28 X B-50 UN.) DISPLAY BOX	02133	28	50	
CRUZETAS 10 MM. (18 X B-50 UN.) DISPLAY BOX	02135	18	50	
CUNHAS 5 MM. (48 X B-500 UN.) DISPLAY BOX	02279	48	500	
CUNHAS 7,5 MM. (33 X B-500 UN.) DISPLAY BOX	02274	33	500	

**RUBI**

# TILE LEVEL: SISTEMA DE NIVELAMENTO

SISTEMA PARA FACILITAR A COLOCAÇÃO DE CERÂMICAS DE GRANDE FORMATO, ELIMINANDO O DESALINHAMENTO E MELHORANDO O RESULTADO FINAL.



- Indicado para a colocação de peças a partir de 30x30 cm, com base de colagem.
- Permite a colocação de peças de granito e mármore, evitando trabalhos posteriores de rectificação.
- Evita o movimento das peças durante o rejuntamento.
- Melhora o nivelamento superficial.
- Reduz o tempo de colocação e melhora a rentabilidade
- Campânula reutilizável (até 25 vezes).
- Utilizável em pavimentos e revestimentos (colocação horizontal e vertical).
- Para peças de espessura entre 3 e 20 mm.
- Para junta mínima de 0,75 mm

## CONSUMO

		GRANDES FORMATOS ESPECIAIS						FORMATOS QUADRADOS											
	cm	100 x 150	100 x 300	120 x 120	120 x 360	150 x 150	150 x 300		cm	30 x 30	33 x 33	40 x 40	45 x 45	50 x 50	60 x 60	75 x 75	80 x 80	90 x 90	100 x 100
	inch	40" x 59"	40" x 118"	48" x 48"	48" x 142"	59" x 59"	59" x 118"		inch	12" x 12"	13" x 13"	16" x 16"	18" x 18"	20" x 20"	24" x 24"	30" x 30"	31" x 31"	35" x 35"	40" x 40"
	x pz.	12	18	10	20	14	20		x m <sup>2</sup> / 10 sq.ft.	44	37	25	20	24	17	14	13	10	10

		FORMATOS RECTANGULARES													
	cm	15 x 60	15 x 90	15 x 120	20 x 40	20 x 60	20 x 80	20 x 100	25 x 100	30 x 60	30 x 90	30 x 120	40 x 80	40 x 120	45 x 90
	inch	6" x 24"	6" x 35"	6" x 47"	8" x 16"	8" x 24"	8" x 31"	8" x 40"	10" x 40"	12" x 24"	12" x 35"	12" x 48"	16" x 31"	16" x 48"	18" x 35"
	x m <sup>2</sup> / 10 sq.ft.	44	37	33	38	33	31	30	28	28	22	19	19	15	15

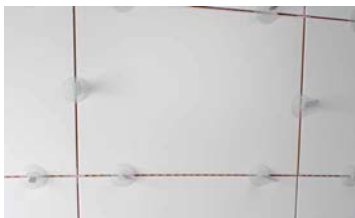

# TILE LEVEL: SISTEMA DE NIVELAMENTO

• SISTEMA PARA FACILITAR A COLOCAÇÃO DE CERÂMICAS DE GRANDE FORMATO, ELIMINANDO O DESALINHAMENTO E MELHORANDO O RESULTADO FINAL.



## CAMPÂNULA TILE LEVEL

• Reutilizável até 25 vezes.

	REF	
CAMPÂNULA TILE LEVEL (100 UNID.)	02980	1
CAMPÂNULA TILE LEVEL (200 UN.)	02946	15
CAMPÂNULA TILE LEVEL (400 UN.)	02947	8



## ABRAÇADEIRA TILE LEVEL

• Para utilização em peças de espessura entre 3 e 20 mm e junta mínima de 0,75 mm.

	REF	
ABRAÇADEIRA TILE LEVEL (100 UN.)	02981	1
ABRAÇADEIRA TILE LEVEL (200 UNID.)	02948	12
ABRAÇADEIRA TILE LEVEL (400 UN.)	02949	6



## ALICATE TILE LEVEL

• Utilizável em pavimentos e revestimentos (colocação horizontal e vertical)

	REF	
ALICATE TILE LEVEL	02982	1

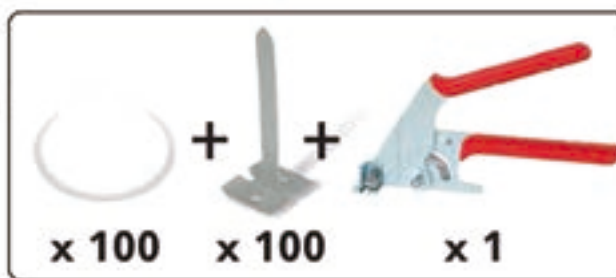

## KIT TILE LEVEL

- O kit é composto por um alicate, 100 abraçadeiras e 100 campânulas reutilizáveis.
- Embalado num prático balde.

	REF	
KIT TILE LEVEL	02992	1

**RUBI**

# TILE LEVEL QUICK: SISTEMA DE NIVELAMENTO

· SISTEMA PARA FACILITAR A COLOCAÇÃO DE CERÂMICA DE GRANDE FORMATO, ELIMINANDO OS DESNÍVEIS E MELHORANDO O RESULTADO FINAL.



- Evita a criação de desníveis durante a colocação dos ladrilhos, tanto em pavimentos como em revestimentos.
- Para tamanhos de 30x30 cm e superiores. Sempre com duplo vínculo.
- Garantia de regularidade da superfície de colocação.
- Uso fácil e intuitivo. Resultados menos sensíveis à capacidade dos utilizadores.
- Retirada por sistema de impacto. Sempre no sentido da junta de colocação.
- Compatível com espessuras de cerâmica compreendidas entre 3 e 16 mm.
- Braçadeira fabricada em polímero técnico. Sistema não é sensível à humidade.
- Alicata leve com pega bimaterial soft-grip. Cómodo e ergonómico.
- Alicata com 4 posições de aperto. Ajuste rápido conforme espessura da cerâmica.

## CONSUMO

		GRANDES FORMATOS ESPECIAIS					
	cm	100 x 150	100 x 300	120 x 120	120 x 360	150 x 150	150 x 300
	inch	40" x 59"	40" x 118"	48" x 48"	48" x 142"	59" x 59"	59" x 118"
	x pz.	12	18	10	20	14	20

		FORMATOS QUADRADOS									
	cm	30 x 30	33 x 33	40 x 40	45 x 45	50 x 50	60 x 60	75 x 75	80 x 80	90 x 90	100 x 100
	inch	12" x 12"	13" x 13"	16" x 16"	18" x 18"	20" x 20"	24" x 24"	30" x 30"	31" x 31"	35" x 35"	40" x 40"
	x m <sup>2</sup> / 10 sq. ft.	44	37	25	20	24	17	14	13	10	10

		FORMATOS RECTANGULARES													
	cm	15 x 60	15 x 90	15 x 120	20 x 40	20 x 60	20 x 80	20 x 100	25 x 100	30 x 60	30 x 90	30 x 120	40 x 80	40 x 120	45 x 90
	inch	6" x 24"	6" x 35"	6" x 47"	8" x 16"	8" x 24"	8" x 31"	8" x 40"	10" x 40"	12" x 24"	12" x 35"	12" x 48"	16" x 31"	16" x 48"	18" x 35"
	x m <sup>2</sup> / 10 sq. ft.	44	37	33	38	33	31	30	28	28	22	19	19	15	15



# TILE LEVEL QUICK: SISTEMA DE NIVELAMENTO

• SISTEMA PARA FACILITAR A COLOCAÇÃO DE CERÂMICA DE GRANDE FORMATO, ELIMINANDO OS DESNÍVEIS E MELHORANDO O RESULTADO FINAL.



## CAMPÂNULAS TILE LEVEL QUICK

• Reutilizáveis até 25 vezes.

	REF	
CAMPÂNULAS TILE LEVEL (B-100 U.)	02890	10
CAMPÂNULAS TILE LEVEL (B-200 U.)	02891	15
CAMPÂNULAS TILE LEVEL (B-400 U.)	02892	8



## ABRAÇADEIRAS TILE LEVEL QUICK

• Para uso em peças de espessura entre 3 e 20 mm e junta mínima de 0,75 mm

	REF	
ABRAÇADEIRA TILE LEVEL (B-100 U.)	02893	6
ABRAÇADEIRA TILE LEVEL (B-200 U.)	02894	12
ABRAÇADEIRA TILE LEVEL (B-400 U.)	02895	6



## ALICATE TILE LEVEL QUICK

• Utilizável em pavimentos e revestimentos (colocação horizontal e vertical)

	REF	
ALICATE TILE LEVEL QUICK	02989	1



## KIT TILE LEVEL QUICK

• O Kit compões-se de 1 alicate, 100 abraçadeiras e 100 campânulas reutilizáveis. Embalado num prático balde.

KIT TILE LEVEL

REF

02941



1

**RUBI**

# DELTA LEVELLING SYSTEM (NÃO DISPONÍVEL PARA UK, USA E AUSTRALIA)

· SISTEMA PARA FACILITAR A COLOCAÇÃO DE CERÂMICAS DE GRANDE FORMATO, ELIMINANDO OS DESNÍVEIS E MELHORANDO O RESULTADO FINAL.





- Evita os desníveis durante a colocação do material cerâmico, tanto no pavimento como no revestimento.
- Para formatos de 30x30 cm e superiores. Sempre com duplo vinco
- Uso FÁCIL e INTUITIVO.
- Retirada do sistema por IMPACTO (chuto ou pontapé). SEMPRE no sentido da junta.)
- GARANTIA de planura e regularidade da superfície de colocação
- Cunhas reutilizáveis.
- Alicates ROBUSTOS e com sistema de regulação de aperto dependendo da espessura do material cerâmico



## CUNHA DELTA LEVELLING SYSTEM

- Fabricadas em PP reutilizáveis.

	REF		
CUNHA DELTA LEVELLING SYSTEM (B-100 UN)	02843	1	144
CUNHA DELTA LEVELLING SYSTEM (B-200 UN)	02844	1	80
CUNHA DELTA LEVELLING SYSTEM (B-400 UN)	02845	1	48
CUNHA DELTA LEVELLING SYSTEM (C-1200)	02857	1	18



## KIT DELTA LEVELLING SYSTEM

- O Kit compõe-se de 1 alicate, 100 abraçadeiras e 100 cunhas reutilizáveis.
- Embalado num prático balde.

	REF	
KIT DELTA LEVELLING SYSTEM 1MM (3-12 MM)	02849	1
KIT DELTA LEVELLING SYSTEM 1,5MM (3-12 MM)	02848	1
KIT DELTA LEVELLING SYSTEM 2MM (3-12 MM)	02865	1

# DELTA LEVELLING SYSTEM (NÃO DISPONÍVEL PARA UK, USA E AUSTRALIA)

• SISTEMA PARA FACILITAR A COLOCAÇÃO DE CERÂMICAS DE GRANDE FORMATO, ELIMINANDO OS DESNÍVEIS E MELHORANDO O RESULTADO FINAL.



## TENAZ DELTA LEVELLING SYSTEM

- Fabricado em aço com punho de plástico ergonómico.
- Manga de protecção sobre o grampo para evitar danificar o ladrilho.
- 6 posições de ajuste de altura de acordo com a espessura da ladrilho cerâmico.

	REF	
TENAZ DELTA LEVELLING SYSTEM	02847	1

## ABRAÇADEIRA DELTA LEVELLING SYSTEM

- Fabricadas em PP.
- Disponíveis em diferentes modelos:
- Braçadeira 1 mm / 1,5 mm e 2 mm. para ladrilhos de 3 a 12 mm.
- Braçadeira de 1,5 mm e 2 mm. para ladrilhos de 11 a 20 mm.
- Braçadeira de 3 mm para ladrilhos de 6 a 15 mm.



	REF		
ABRAÇADEIRA 3-12MM 1MM DELTA LEVELLING SYSTEM (B-100 UN)	02850	20	240
ABRAÇADEIRA 3-12MM 1MM DELTA LEVELLING SYSTEM (B-200 UN)	02851	15	180
ABRAÇADEIRA 3-12MM 1MM DELTA LEVELLING SYSTEM (B-400 UN)	02839	8	64
ABRAÇADEIRA 3-12MM 1MM DELTA LEVELLING SYSTEM (C-2400 UN)	02870	1	4
ABRAÇADEIRA 3-12MM 1,5MM DELTA LEVELLING SYSTEM (B-100 UN)	02840	20	240
ABRAÇADEIRA 3-12MM 1,5MM DELTA LEVELLING SYSTEM (B-200 UN)	02841	15	180
ABRAÇADEIRA 3-12MM 1,5MM DELTA LEVELLING SYSTEM (B-400 UN)	02842	8	64
ABRAÇADEIRA 3-12MM 1,5MM DELTA LEVELLING SYSTEM (C-2400 UN)	02855	1	4
ABRAÇADEIRA 3-12MM 2MM DELTA LEVELLING SYSTEM (B-100 UN)	02852	20	240
ABRAÇADEIRA 3-12MM 2MM DELTA LEVELLING SYSTEM (B-200 UN)	02853	1	180
ABRAÇADEIRA 3-12MM 2MM DELTA LEVELLING SYSTEM (B-400 UN)	02854	8	64
ABRAÇADEIRA 3-12MM 2MM DELTA LEVELLING SYSTEM (C-2400 UN)	02856	15	4
ABRAÇADEIRA 6-15MM 3MM DELTA LEVELLING SYSTEM (B-100 UN)	02866	1	240
ABRAÇADEIRA 3-12MM 3MM DELTA LEVELLING SYSTEM (B-200 UN)	02867	1	180
ABRAÇADEIRA 6-15MM 3MM DELTA LEVELLING SYSTEM (B-400 UN)	02868	1	64
ABRAÇADEIRA 6-15MM 3MM DELTA LEVELLING SYSTEM (C-2400 UN)	02869	1	4
ABRAÇADEIRA 11-20MM 1,5MM DELTA LEVELLING SYSTEM (B-100 UN)	02846	20	240
ABRAÇADEIRA 11-20MM 2MM DELTA LEVELLING SYSTEM (B-100 UN)	02858	20	240







**09**

# PRODUTOS DE BORRACHA PARA A CONSTRUÇÃO

Conduitas para Entulho

Produtos de Borracha para a Construção

Produtos de Plástico para a Construção

**RUBI**

# CONDUTAS DE BORRACHA PARA ENTULHO "RUBCHUTE"

- As condutas de borracha para entulhos são, sem dúvida, a opção mais rentável e segura de transladar os resíduos de obra de pisos elevados para contentores de resíduos. A sua resistência e facilidade de uso fazem com que a sua utilização seja muito interessante em qualquer obra com vários pisos. As condutas de resíduos fabricados em borracha, pela sua capacidade de absorção acústica e pela sua função de redução e canalização de pó, são especialmente recomendáveis em ambientes urbanos.
- Ótimo comportamento a baixas temperaturas: inalterável até aos -60° C.
- Excelente resistência a impactos.
- Retrai a velocidade de queda.
- Redução de ruído e de pó.
- Fabricada com materiais reciclados.
- 100% reciclável.
- Componentes de grande dureza e robustez, equipada com correntes extra-reforçadas de 7 mm de espessura. Normativa DIN 763.
- Nylon incorporado na composição. Maior dureza e durabilidade.
- "Easy Use". Montagem fácil e rápida. Equipada com sistema de encaixe rápido.
- Empilhável. Economia de espaço no armazenamento e transporte.
- Vasta gama de acessórios.



## CONDUTA BORRACHA COM BOCA INICIAL METÁLICA "RUBCHUTE"

- Peça da conduta com boca de descarga metálica.
- Desenhada para a carga de resíduos mediante carro-de-mão ou pá.

	REF							
CONDUTA BORRACHA COM BOCA METÁLICA	88811	510 mm	380 mm	150 cm	140 cm	10 mm	24,47 kg	1



## CONDUTA DE BORRACHA RECTO "RUBCHUTE"

• Acoplável a conduta com boca inicial e lateral e a todos os acessórios para condutas.



	REF							
CONDUTA BORRACHA RECTA	88814	510 mm	380 mm	110 cm	100 cm	10 mm	14,87 kg	3



## CONDUTA BORRACHA COM DESCARGA LATERAL "RUBCHUTE"

• Conduta com boca lateral. Para descarga numa conduta intermédia. Uso especialmente adequado para descarregar desde janelas e varandas.



	REF							
CONDUTA BORRACHA COM DESCARGA LATERAL	88813	510 mm	380 mm	110 cm	100 cm	10 mm	19,41 kg	1



**RUBI**

# DESCARGAS PARA ESCOMBROS "RUBITECH"

- As novas descargas RUBITECH são o resultado da investigação de novos materiais desenvolvidos por RUBI, com o objectivo de atingir um melhor desempenho para um produto que deve resistir a duras condições de trabalho.
- RUBITECH é o resultado da combinação de diferentes polímeros que alcançam uma excelente resistência ao impacto e um óptimo comportamento, sendo leves e fáceis de manipular.
- Para a descarga de resíduos de obra em pisos elevados para contentores ao nível da rua.
- EXCELENTE resistência ao impacto.
- Maior DURABILIDADE.
- Paredes de 6 mm de espessura, com nervuras no interior para REDUZIR o desgaste.
- REDUÇÃO de poeira.
- Equipado com correntes EXTRA-REFORÇADAS de 6 mm que cumprem a normas DIN 763.
- Montagem RÁPIDA E FÁCIL, com engate rápido.
- Empilháveis para ECONOMIZAR espaço.

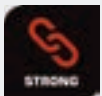
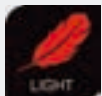

## DESCARGA REFORÇADA SECÇÃO RECTA "RUBITECH"

- Acoplável à secção com boca inicial e a todos os acessórios das descargas.



	REF							
DESCARGA REFORÇADA SECÇÃO RECTA.	88798	470 mm	380 mm	110 cm	100 cm	6 mm	8,64 kg	5



## DESCARGA REFORÇADA BOCA INICIAL "RUBITECH"



- Peça inicial da secção, com boca de descarga.
- Também se pode utilizar como boca de descarga intermédia.

REF								
DESCARGA REFORÇADA BOCA INICIAL	88799	510 mm	380 mm	150 cm	140 cm	6 mm	13,81 kg	1

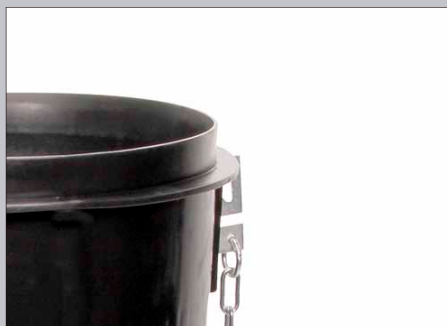

## NORMAS IMPRESCINDÍVEIS PARA A MONTAGEM

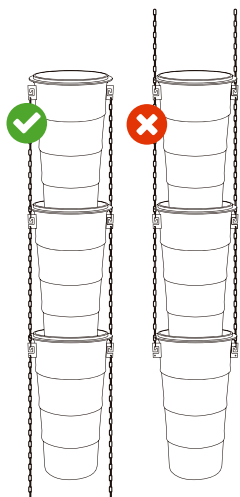

As correntes das condutas devem estar sempre colocadas para baixo, nunca para cima.

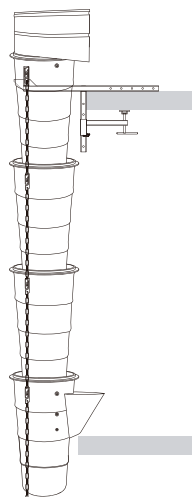

A coluna de condutas deve estar livre, sem curvas e agarrada sempre ao elemento superior.

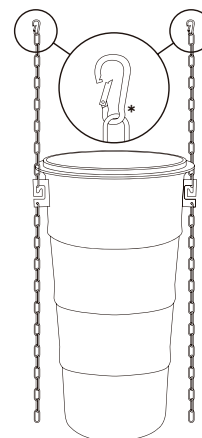

Podem solicitar-se se jogos de correntes com mosquetão para a primeira conduta.  
\* Encaixe de Segurança.

✓ Recomendável uma estrutura cada 15 metros de coluna.



RUBI

# CONDUTAS DE PLÁSTICO PARA ENTULHOS "LIGHTCHUTE"

- As condutas de plástico para entulhos são uma opção económica e segura para transladar os resíduos de obra de pisos elevados para contentores de resíduos. A sua facilidade de uso fazem com que a sua utilização seja muito interessante em qualquer obra com vários pisos. As condutas de resíduos são especialmente recomendáveis em ambientes urbanos.
- Interior nervado contra o desgaste. Maior durabilidade.
- Redução de pó.
- Montagem fácil e rápida. Equipada com sistema de encaixe rápido.
- Empilhável. Economia de espaço no armazenamento e transporte.
- Vasta gama de acessórios.

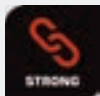
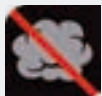
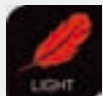

## CONDUTA PLÁSTICO REFORÇADO RECTA "LIGHTCHUTE"

- Acoplável a conduta com boca e a todos os acessórios para condutas.



REF								
CONDUTA PLÁSTICO REFORÇADO RECTA	88760	470 mm	380 mm	110 cm	100 cm	6 mm	8,4 kg	5

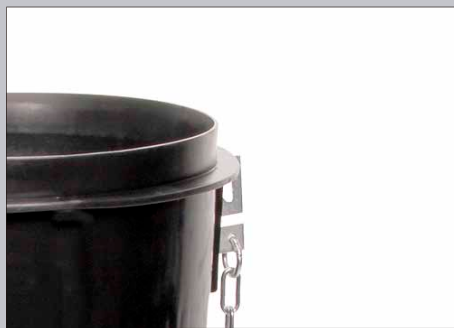

# CONDUITA PLÁSTICO REFORÇADO BOCA "LIGHTCHUTE"

• Peça de conduta com boca de descarga.



REF								
CONDUITA PLÁSTICO REFORÇADO BOCA.	88761	510 mm	380 mm	150 cm	140 cm	6 mm	13,57 kg	1



## SIGA AS INSTRUÇÕES

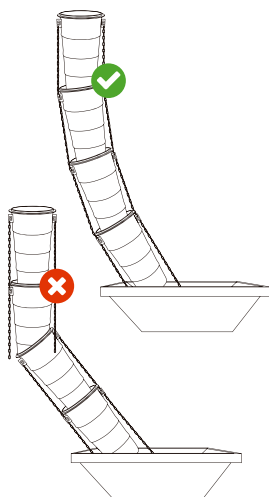

**CURVAS:**  
Esquerda: O que NÃO se deve fazer.  
Direita: Ângulo perfeito.

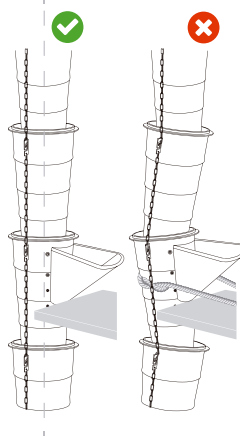

**BOCA DESCARGA LATERAL**  
NÃO pressionar a parede desequilibrando a coluna.  
SIM manter vertical à coluna.



**BOCA DESCARGA INICIAL**  
NÃO iniciar a coluna com boca descarga lateral.  
Boca descarga solta ou aparafusada.

**RUBI**

## ACESSÓRIOS PARA CONDUTAS DE ENTULHOS

- AMPLA GAMA DE ACESSÓRIOS PARA AS CONDUTAS DE BORRACHA E PLÁSTICO.
- PERMITEM A ANCORAGEM À OBRA E ANDAIMES DE FORMA RÁPIDA, SEGURA E CÔMODA.



## BALANCIN ENGATE CONDUTA

- Acessório compatível com o cabrestante para equilibrar a fixação das condutas.

	REF	
BALANCIN ENCAIXE COLUNA.	88514	1



## SUPORE FIXAÇÃO OBRA CONDUTA

- Peça de ancoragem da coluna de condutas.
- Reforçado. Suporta o peso das condutas que dele dependam.
- Fácil ancoragem a qualquer elemento estrutural da obra (janela, varanda, etc.) graças às suas duas posições de fixação.
- Inclui dois sargentos para uma perfeita fixação.
- Para maior segurança recomenda-se a instalação intermédia na coluna. Correctamente a cada 15 metros de condutas.

	REF	
SUPORE FIXAÇÃO OBRA CONDUTA	88515	1



# ACESSÓRIOS PARA CONDUTAS DE ENTULHOS

- AMPLA GAMA DE ACESSÓRIOS PARA AS CONDUTAS DE BORRACHA E PLÁSTICO.
- PERMITEM A ANCORAGEM À OBRA E ANDAIMES DE FORMA RÁPIDA, SEGURA E CÔMODA.



## BRAÇOS EXTENSÃO CONDUTA

- Braços extensão conduta (2 un)



	REF	
BRAÇOS EXTENSÃO CONDUTA (2 UN)	88513	1

## ARO DE CONTROLE E MANOBRA CONDUTA

- Acessório adaptável à última conduta.
- Permite dirigir facilmente a última conduta na direcção pretendida.



	REF	
ARO CONTROLE MANOBRA CONDUTA.	88516	1

## SUORTE FIXAÇÃO ANDAIME CONDUTA

- Peça de ancoragem das condutas ao andaime.
- Reforçado. Suporta o peso das condutas que dele dependam.
- Fácil ancoragem ao andaime.
- Para maior segurança recomenda-se a instalação intermédia na coluna. Correctamente a cada 15 metros de condutas.



	REF	
FIXAÇÃO ANDAIME PARA CONDUTA	88517	1

**RUBI**

# ACESSÓRIOS PARA CONDUTAS DE ENTULHOS

- AMPLA GAMA DE ACESSÓRIOS PARA AS CONDUTAS DE BORRACHA E PLÁSTICO.
- PERMITEM A ANCORAGEM À OBRA E ANDAIMES DE FORMA RÁPIDA, SEGURA E CÔMODA.

## JOGO DE CORRENTES PARA CONDUTA



- Jogo de correntes para condutas (2 un).
- Extra-reforçadas. 7 mm de espessura. Normativa DIN 763.

	REF	
JOGO DE CORRENTES PARA CONDUTA (2 UN).	88519	1

## CHASSIS E CABRESTANTE CONDUTA



- Acoplável aos suportes fixação obra conduta e suporte fixação andaime conduta.
- Torno manual com 15 metros de cabo, equivalente ao comprimento de 12 condutas.
- Ideal para restauros em obras que não disponham de guias de torre.

	REF	
CHASSIS E CABRESTANTE CONDUTA	88520	1

## BOCA MET. DESCARGA SUPERIOR CONDUTA BORRACHA



- Boca metálica para descarga superior conduta de borracha.
- Transforma um conjunto recto em conjunto inicial.

	REF	
BOCA MET. DESCARGA SUPERIOR CONDUTA BORRACHA.	88511	1

# COCHOS DE BORRACHA MODELO "ESPUERTA"



- Cochos de borracha de alta resistência, muito versáteis e funcionais para o profissional da construção.
- Disponíveis com capacidades entre os 11 e os 85 litros, estes cochos são adequados para mistura de cimento e cimento-cola, transporte de resíduos, transporte de ferramentas. Os cochos modelo "Espuerta" estão especialmente concebidos para combinar resistência e flexibilidade com o objectivo de permitir que o cocho possa ser transportado com uma só mão.
- As características comuns a todos os cochos modelo "Espuerta" são:
- Produto muito versátil para o profissional da construção. Ideal para mistura de cimento e cimento-cola, transporte de resíduos, transporte de ferramentas, etc.
- Ótimo comportamento a baixas temperaturas: inalterável até aos -60° C.
- Excelente resistência a impactos, por deformação. Maior durabilidade.
- Fabricado com materiais reciclados. 100% reciclável.
- Componentes de grande dureza e robustez. e transporte.
- Empilhável. Economia de espaço no armazenamento.
- Fácil de limpar.



## COCHO BORRACHA ESPUERTA Nº 2 (11 L)

- Flexível. Ideal para levar com uma só mão.
- Reforçado com tecido poliamida de nylon para aumentar a resistência ao desgaste. A 30° a carga de ruptura é de 90 Mpa e o alargamento de 45%.
- Asas de grande espessura. Maior resistência.
- Asas de geometria arredondada. Maior comodidade.



REF						
COCHO BORRACHA ESPUERTA Nº 2 (11 L)	88941	14 cm	350 mm	11 l.	1,61 kg	10



## COCHO BORRACHA ESPUERTA TRANÇADO Nº. 2 (11 L)

- Flexível. Ideal para levar com uma só mão.
- Reforçado com tecido poliamida de nylon para aumentar a resistência à tracção. A 30° C a carga de ruptura é de 90 Mpa e o alargamento de 45%.
- Asas de grande espessura. Maior resistência.
- Asas de geometria arredondada. Maior comodidade.



REF						
COCHO BORRACHA ESPUERTA TRANÇADO Nº.2 (11 L)	88921	14 cm	350 mm	11 l.	1,61 kg	10



RUBI

# COCHOS DE BORRACHA MODELO "ESPUERTA"



## COCHO BORRACHA ESPUERTA Nº. 2,5 (20 L)

- Flexível. Ideal para levar com uma só mão.
- Reforçado com tecido poliamida de nylon para aumentar a resistência à tracção. A 30° C a carga de ruptura é de 90 Mpa e o alargamento de 45%.
- Asas de grande espessura. Maior resistência.
- Asas de geometria arredondada. Maior comodidade.



	REF						
COCHO ESPUERTA NO. 2'5 (20 L.)	88922	17 cm	400 mm	20 l.	2,8 kg	10	200



## COCHO BORRACHA ESPUERTA Nº. 99 (33 L)

- Flexível. Ideal para levar com uma só mão.
- Ideal para mistura de cimentos com misturador eléctricos portáteis.
- Reforçado com tecido poliamida de nylon para aumentar a resistência à tracção. A 30° C a carga de ruptura é de 90 Mpa e o alargamento de 45%.
- Asas de grande espessura. Maior resistência.
- Asas de geometria arredondada. Maior comodidade.



	REF						
COCHO BORRACHA ESPUERTA NO. 99 (33 L.)	88804	34 cm	400 mm	33 l.	2,35 kg	10	120



## COCHO BORRACHA ESPUERTA 4 ASAS Nº. 5 (37 L)

- 4 asas. Ideal para levado por 2 pessoas ou por elevação mecânica.
- Reforçado com tecido poliamida de nylon para aumentar a resistência à tracção. A 30° C a carga de ruptura é de 90 Mpa e o alargamento de 45%.
- Asas de grande espessura. Maior resistência.
- Asas de geometria arredondada. Maior comodidade.



	REF						
COCHO BORRACHA ESPUERTA 4 ASAS NO.5 (37 L.)	88924	31 cm	470 mm	37 l.	4,3 kg	10	150



## COCHO BORRACHA ESPUERTA Nº. 103 (60 L)

- Reforçado com tecido poliamida de nylon para aumentar a resistência ao desgaste. A 30° a carga de ruptura é de 90 Mpa e o alargamento de 45%.
- Asas de grande espessura. Maior resistência.



REF						
COCHO BORRACHA ESPUERTA Nº. 103 (60 L.)	88927	44 cm	550 mm	60 l.	5,40 kg	5



## COCHO BORRACHA ESPUERTA 4 ASAS Nº. 104 (85 L)

- 4 asas. Ideal para levado por 2 pessoas.
- Reforçado com tecido poliamida de nylon para aumentar a resistência à tracção. A 30° C a carga de ruptura é de 90 Mpa e o alargamento de 45%.
- Asas de grande espessura. Maior resistência.



REF						
COCHO BORRACHA ESPUERTA 4 ASAS NO. 104 (85 L.)	88928	40 cm	580 mm	85 l.	7,1 kg	5



**RUBI**

# COCHOS DE BORRACHA MODELO "SPART"

- Cochos de borracha com duas asas, de grande comodidade e resistência. Disponíveis com capacidades de 9, 12 e 17 litros e com a particularidade de terem uma forma assimétrica o que facilita o transporte de ferramentas mais compridas. Estes cochos são indicados para a mistura de cimento cola, para carga de material, para a carga de resíduos e para o transporte de ferramentas. As características comuns aos cochos modelo "Spart" são:
- Produto muito versátil para o profissional da construção. Ideal para a mistura de cimento cola, carga de material, carga de resíduos, transporte de ferramentas, etc..
- Ótimo comportamento a baixas temperaturas: inalterável até aos -60° C.
- Excelente resistência aos impactos. Maior durabilidade.
- Fabricado com materiais reciclados. 100% reciclável.
- Componentes de grande dureza e robustez.
- Empilhável. Economia de espaço no armazenamento e transporte.
- Fácil de limpar.



## COCHO BORRACHA SPART Nº. 00 (9 L)

- Asas de grande espessura. Maior resistência.
- Asas de geometria arredondada. Maior comodidade.
- Flexível. Ideal para levar com mão só.



REF							
COCHO BORRACHA SPART Nº. 00 (9 L)	88937	340 mm	16 cm	9l.	1,50 kg	10	200



## COCHO BORRACHA SPART Nº. 000 (12 L)

- Asas de grande espessura. Maior resistência.
- Asas de geometria arredondada. Maior comodidade.
- Flexível.



REF							
COCHO BORRACHA SPART Nº. 000 (12 L)	88938	390 mm	18 cm	12l.	1,75 kg	10	200



## COCHO BORRACHA SPART Nº. 0000 (17 L)

- SPART Nº. 0000 (17 L.)
- Asas de grande espessura. Maior resistência.
- Asas de geometria arredondada. Maior comodidade.



REF							
COCHO BORRACHA SPART Nº. 0000 (17 L)	88939	410 mm	20 cm	17l.	2,30 kg	10	200

# COCHOS DE BORRACHA MODELO "CARBONERA"



- Cochos de borracha com 2 asas de grande comodidade e resistência.
- Disponíveis com capacidades de 18, 24 e 30 litros. Estes cochos são usados pelos profissionais da construção para uma infinidade de trabalhos na obra. Graças à sua estudada composição, os cochos combinam resistência e flexibilidade e podem ser transportados pelo utilizador com uma só mão.
- As características comuns a todos os cochos são:
- Produto muito versátil para o profissional da construção. Ideal para mistura de cimento e cimento-cola, transporte de resíduos, transporte de ferramentas, etc.
- Ótimo comportamento a baixas temperaturas: inalterável até aos -60° C.
- Excelente resistência a impactos, por deformação. Maior durabilidade.
- Fabricado com materiais reciclados. 100% reciclável.
- Componentes de grande dureza e robustez, e transporte.
- Empilhável. Economia de espaço no armazenamento.
- Fácil de limpar.



## COCHO CARBONERA Nº. 0 (18 L.)

- Asas de grande espessura. Maior resistência.
- Asas de geometria arredondada. Maior comodidade.
- Flexível.



REF							
COCHO BORRACHA CARBONERA NO. 0 (18 L.)	88900	20 cm	400 mm	18 l.	2,35 kg	10	200



## COCHO CARBONERA Nº. 1 (26 L.)

- Asas de grande espessura. Maior resistência.
- Asas de geometria arredondada. Maior comodidade.
- Flexível.



REF							
COCHO BORRACHA CARBONERA NO. 1 (26 L.)	88901	22 cm	410 mm	26 l.	3,45 kg	10	100



## COCHO CARBONERA Nº. 2 (30 L.)

- Asas de grande espessura. Maior resistência.
- Asas de geometria arredondada. Maior comodidade.
- Flexível.



REF							
COCHO BORRACHA CARBONERA NO. 2 (30 L.)	88902	26 cm	450 mm	30 l.	3,75 kg	10	100

**RUBI**

# OUTROS BALDES DE BORRACHA "RUBTUB"

- Os baldes de grande resistência modelos 105 e 106 (45 e 80 litros de capacidade respectivamente) são especialmente adequados para grandes quantidades de cimento-cola, misturados manualmente ou com misturador eléctrico.
- Estes baldes estão concebidos para manter uma elevada rigidez estrutural além de uma grande resistência a impactos e à abrasão.
- Para facilitar o seu uso com misturadores eléctricos, estes baldes dispõem de asas integradas no próprio corpo do balde.
- As características comuns a estes baldes são:
  - Ideais para a mistura de cimento-cola, carga de material, evacuação de resíduos, transporte de ferramentas, etc..
  - Óptimo comportamento a baixas temperaturas: inalteráveis até -60° C.
  - Excelente resistência ao impacto, por deformação. maior durabilidade.
  - Fabricados com materiais reciclados. 100 % recicláveis.
  - Componentes de grande dureza e robustez.
  - Empilháveis. Economia de espaço de armazenamento e transporte.
  - Fáceis de limpar.



## BALDE BORRACHA NORTENHO "RUBTUB" (13 L.)

- Base quadrada e boca circular.
- Reforçado com tecido poliamida de nylon para aumentar a sua resistência.
- Paredes e boca de grande espessura. Maior resistência.

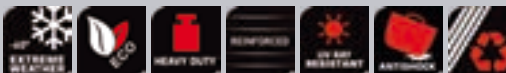

	REF						
BALDE BORRACHA "NORTEÑO" (13 L.)	88907	340 mm	19 cm	13l.	2,80 kg	10	200



## BALDE BORRACHA Nº. 105 "RUBTUB" (45 L.)

- Grande capacidade. Para a mistura de grandes quantidades de cimento-cola.
- Reforçado com tecido poliamida de nylon para aumentar a resistência à tracção.
- Paredes reforçadas.



	REF						
BALDE BORRACHA Nº. 105 (45 L.)	88904	35 cm	520 mm	45l.	6,25 kg	5	120



## BALDE BORRACHA Nº. 106 "RUBTUB" (80 L.)

- Grande capacidade. Para a mistura de grandes quantidades de cimento-cola.
- Reforçado com tecido poliamida de nylon para aumentar a resistência à tracção.
- Com saia reforçada para uma maior resistência.
- Paredes reforçadas.



	REF						
BALDE BORRACHA Nº. 106 (80 L.)	88903	39 cm	580 mm	80 l.	7,8 kg	5	50



# BANDEJAS DE BORRACHA "GAVETA"



- As bandejas de borracha estão desenhadas para o uso em qualquer processo de colocação de cerâmica e para trabalhos com cimento e cimento-cola. A sua base rectangular, o seu baixo centro de gravidade e a sua elevada rigidez estrutural, conferem-lhes uma grande estabilidade evitando assim qualquer derramamento de material. As asas paralelas ao chão permitem arrastar facilmente a gamela durante os trabalhos. A sua geometria interior está especialmente desenhada para a sua utilização com espátulas, pentes e colheres de pedreiro. As características comuns a todas as bandejas são:
- Produto muito versátil para o profissional da construção.
- Ideal para a mistura de cimento, cimento-cola, transporte de material, evacuação de resíduos, etc..
- Ótimo comportamento a baixas temperaturas: inalterável até aos -60°C.
- Excelente resistência ao impacto, por deformação. Maior durabilidade.
- Fabricadas com materiais reciclados. 100% recicláveis.
- Componentes de grande dureza e robustez.
- Empilháveis. Economia de espaço em armazém e transporte.
- Fáceis de limpar.
- Especialmente indicadas para utilizar na colocação de cerâmica.
- Geometria interior especialmente indicada para trabalhar com espátulas, pentes e colheres de pedreiro.

## BANDEJA BORRACHA Nº. 1 "GAVETA" (8 L.)



- Asas de grande espessura. Maior resistência.
- Asas de geometria arredondada. Maior comodidade.

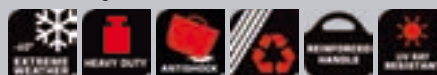

	REF						
BANDEJA BORRACHA NO. 1 (8 L.)	88931	12 cm	330 x 330 mm	8 l.	2 kg	10	160

## BANDEJA BORRACHA Nº. 1,5 "GAVETA" (12 L.)



- Asas de grande espessura. Maior resistência.
- Asas de geometria arredondada. Maior comodidade.

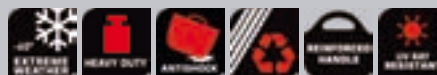

	REF						
BANDEJA BORRACHA NO. 1'5 (12 L.)	88932	12 cm	360 x 390 mm	12 l.	2,8 kg	10	160

## BANDEJA BORRACHA Nº. 2 "GAVETA" (14 L.)



- Asas de grande espessura. Maior resistência.
- Asas de geometria arredondada. Maior comodidade.

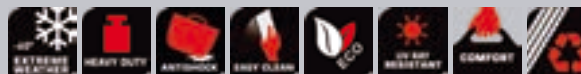

	REF						
BANDEJA BORRACHA NO. 2 (14 L.)	88929	15 cm	430 x 390 mm	14 l.	3,5 kg	10	120



RUBI

# GAMELAS DE BORRACHA "RUBTRAY"

- Com capacidades compreendidas entre os 2 e os 40 litros, as gamelas de borracha pela sua rigidez e resistência, podem ser usadas para diversos trabalhos em função da especialidade do profissional e das suas necessidades.
- As gamelas dispõem de uma excelente estabilidade e de um centro de gravidade baixo.
- As características comuns a todas as gamelas são:
  - Produto muito versátil para o profissional da construção.
  - Especialmente indicadas para pequenas reparações e trabalhos em espaços reduzidos.
  - Ótimo comportamento a baixas temperaturas: inalterável até aos -60°C.
  - Excelente resistência ao impacto, por deformação. Maior durabilidade.
  - Fabricadas com materiais reciclados. 100% recicláveis.
  - Componentes de grande dureza e robustez.
  - Empilháveis. Economia de espaço em armazém e transporte.
  - Fáceis de limpar.



## GAMELA BORRACHA BRICOLAGE Nº. 1 "RUBTRAY" (2 L.)

- Gamela ligeira.

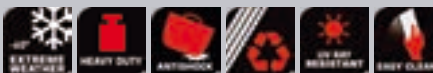

	REF					
GAMELA BORRACHA BRICOLAGE Nº. 1 (2 L.)	88570	7,1 cm	286 x 215 mm	2 L.	0,6 kg	20



## GAMELA BORRACHA Nº.0 "RUBTRAY" (7 L.)

- Aptas para todos os profissionais do sector da construção.
- Com saia reforçada para maior resistência.
- Paredes e base reforçadas.

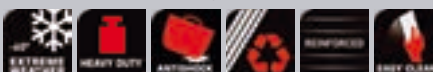

	REF					
GAMELA BORRACHA Nº.0 (7 L.)	88936	11,5 cm	405 x 305 mm	7 L.	1,5 kg	10



## GAMELA BORRACHA Nº. 00 "RUBTRAY" (10 L.)

- Aptas para todos os profissionais do sector da construção.
- Com saia reforçada para maior resistência.
- Paredes e base reforçadas.

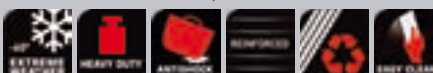

	REF					
GAMELA BORRACHA Nº.00 (10 L.)	88930	11 cm	475 x 335 mm	10 L.	1,7 kg	10



## GAMELA BORRACHA Nº. 2,5 "RUBTRAY" (20 L.)

- Aptas para todos os profissionais do sector da construção.

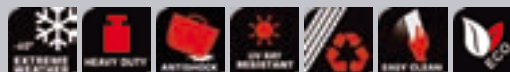

GAMELA BORRACHA Nº. 2'5 (20 L.)	REF						
	88933	16 cm	580 x 420 mm	20 L.	3,8 kg	10	120



## GAMELA BORRACHA Nº. 3 "RUBTRAY" (28 L.)

- Aptas para todos os profissionais do sector da construção.
- Com saia reforçada para maior resistência.
- Paredes e base reforçadas.

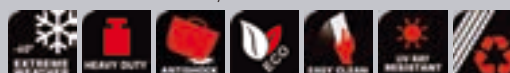

GAMELA BORRACHA Nº. 3 (28 L.)	REF						
	88934	17 cm	616 x 461 mm	24 L.	4,4 kg	10	120



## GAMELA BORRACHA Nº. 4 "RUBTRAY" (40 L.)

- Aptas para todos os profissionais do sector da construção.
- Com saia reforçada para maior resistência.
- Paredes e base reforçadas.



GAMELA BORRACHA Nº. 4 (40 L.)	REF						
	88935	20 cm	700 x 500 mm	40 L.	6,65 kg	5	100

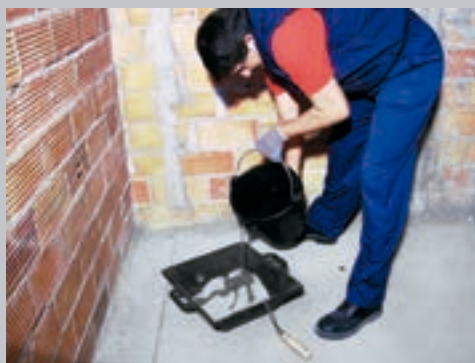

**RUBI**

# BALDES DE BORRACHA "RUBBERBUCK"

- Os baldes de borracha são ideais para o uso na obra graças à sua grande resistência e à sua fácil limpeza. A gama de baldes de borracha é composta por modelos que combinam diversas funcionalidades. Dispõem de asas de grande resistência à carga e, em algum modelo, cabo de madeira.
- Quando utilizados na mistura de cimento, os profissionais valorizam especialmente a sua fácil limpeza inclusive mesmo quando o cimento já está seco.
- As características comuns a todas os baldes de borracha são:
  - Produto muito versátil para o profissional da construção.
  - Indicado para a mistura de cimento e cimento-cola, transporte de material, transporte de resíduos, etc..
  - Ótimo comportamento a baixas temperaturas: inalterável até aos -60°C.
  - Excelente resistência ao impacto, por deformação. Maior durabilidade.
  - Fabricadas com materiais reciclados. 100% recicláveis.
  - Componentes de grande dureza e robustez.
  - Empilháveis. Economia de espaço em armazém e transporte.
  - Fáceis de limpar.



## BALDE BORRACHA INDUSTRIAL Nº. 4 "RUBBERBUCK" (10 L.)

- Graduação em relevo.
- Com boca de saída para não desperdiçar material.
- Com saia reforçada para uma maior resistência.
- Asa metálica de grande resistência.
- Maior espessura das paredes (14 mm). Maior resistência.
- Paredes reforçadas.

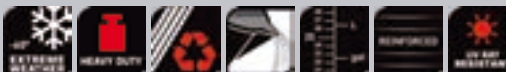

REF							
BALDE BORRACHA INDUSTRIAL NO. 4 C/ BICO (10 L.)	88912	27 cm	280 mm	10 L.	2 kg	10	180



## BALDE BORRACHA INDUSTRIAL Nº. 50 "RUBBERBUCK" (10 L.)

- Com boca saída para não desperdiçar material.



REF							
BALDE BORRACHA INDUSTRIAL NO. 50 C/ BICO (12 L.)	88913	25 cm	290 mm	10 L.	1,65 kg	10	180



## BALDE BORRACHA INDUSTRIAL Nº. 51 "RUBBERBUCK" (12 L.)

- Com boca de saída para não desperdiçar material.
- Com saia reforçada para uma maior resistência.
- Asa metálica de grande resistência.
- Paredes reforçadas.



REF							
BALDE BORRACHA INDUSTRIAL NO. 51 C/ BICO (12 L.)	88914	29 cm	280 mm	12 L.	1,9 kg	10	180



## BALDE BORRACHA INDUSTRIAL Nº. 52 "RUBBERBUCK" (12 L.)

- Asa metálica de grande resistência.
- Paredes reforçadas.



REF							
BALDE BORRACHA INDUSTRIAL NO. 52 (12 L)	88908	26 cm	300 mm	12	1,9 kg	10	270



## BALDE BORRACHA INGLÊS "RUBBERBUCK" (14 L)

- Graduação em relevo.
- Com boca de saída para não desperdiçar material.
- Com saia reforçada para uma maior resistência.
- Punho madeira. Maior comodidade.
- Asa metálica de grande resistência.
- Asa com pontas protegidas "Clear wire handle". Não magoa.
- Paredes reforçadas.



REF							
BALDE BORRACHA INGLÊS (14 L)	88803	29 cm	300 mm	14	2,10 kg	10	180



## BALDE BORRACHA INDUSTRIAL Nº. 3 "RUBBERBUCK" (15 L)

- Graduação em relevo.
- Asa metálica de grande resistência.
- Paredes reforçadas.



REF							
BALDE BORRACHA INDUSTRIAL NO.3 (15 L)	88911	30 cm	300 mm	15L.	2,6 kg	10	180



## BALDE BORRACHA CANARIO "RUBBERBUCK" (18 L.)

- Asas de geometria arredondada. Maior comodidade.
- Paredes reforçadas.



REF							
BALDE BORRACHA "CANARIO" (18 L.)	88906	350 mm	29 cm	18L.	2,75 kg	10	150

**RUBI**

# BALDES DE PLÁSTICO MODELO "ITALIANO"

- Os baldes de borracha modelo "Italiano" são especialmente apreciados pela sua estabilidade, pelo seu tamanho compacto e pelo seu fácil transporte. Também o seu diâmetro superior extra-dimensionado e a sua altura limitada fazem deles objectos versáteis e funcionais.
- As características comuns dos baldes modelo "Italiano" são:
- Ótimo comportamento a baixas temperaturas: inalterável até aos -60 ° C.
- Excelente resistência ao impacto, por deformação. Maior durabilidade.
- Fabricados com materiais reciclados. 100% recicláveis.
- Componentes de grande dureza e robustez.
- Empilháveis. Economia de espaço no armazenamento e transporte.
- Fáceis de limpar.



## BALDE BORRACHA ITALIANO (10 L.)

- Maior comodidade durante o transporte. Fácil recolha de resíduos.
- Asa metálica de grande resistência.
- Paredes reforçadas.



REF							
BALDE BORRACHA ITALIANO (10 L.)	88916	330 mm	17 cm	10 l.	1,90 kg	10	200



## BALDE BORRACHA ITALIANO CABO PLÁSTICO (10 L)

- Maior comodidade durante o transporte. Fácil recolha de resíduos.
- Punho de plástico. Maior comodidade.
- Asa metálica de grande resistência.
- Paredes reforçadas.



REF							
BALDE BORRACHA ITALIANO CABO PLÁSTICO (10 L)	88915	17 cm	330 mm	10 l.	1,9 kg	10	200



## BALDE BORRACHA ITALIANO FACE PLANA (10 L)

- Face plana.
- Maior comodidade durante o transporte. Fácil recolha de resíduos.
- Punho de plástico. Maior comodidade.
- Asa metálica de grande resistência.
- Paredes reforçadas.



REF							
BALDE BORRACHA ITALIANO FACE PLANA CABO PLÁSTICO (10 L)	88940	17 cm	330 mm	10 l.	1,9 kg	10	150

- Os baldes de plástico de alta qualidade são uma opção a considerar. A gama de baldes de plástico está disponível com capacidades de 10, 12, 15 e 22 litros.
- As características comuns aos cubos de plástico são:
- Fabricados com polietileno de alta qualidade. Maior robustez.
- Indicados para todo o tipo de trabalhos, quer na construção quer em outros serviços.
- Paredes de grande espessura para uma maior resistência.



## BALDE PLÁSTICO ITALIANO "LIGHTBUCK" (10 L.)

- Maior comodidade durante o transporte.
- Fácil recolha de resíduos.
- Asa metálica de grande resistência.
- Paredes reforçadas.

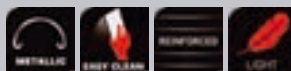

	REF						
BALDE PLÁSTICO ITALIANO (10 L.)	88770	- cm	- mm	10l.	1 kg	10	600



## BALDE PLÁSTICO DE OBRA GRADUADO "LIGHTBUCK" (12 L.)

- Maior comodidade durante o transporte.
- Fácil recolha de resíduos.
- Graduação em relevo.
- Asa metálica de grande resistência.
- Paredes reforçadas.

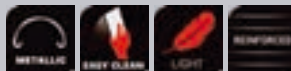

	REF						
BALDE PLÁSTICO DE OBRA GRADUADO (12 L.)	88776	- cm	- mm	12l.	1 kg	10	480



RUBI

## BALDES DE PLÁSTICO "LIGHTBUCK"



### BALDE PLÁSTICO DE OBRA GRADUADO COM BICO "LIGHTBUCK" (15 L.)

- Maior comodidade durante o transporte.
- Fácil recolha de resíduos.
- Graduação em relevo.
- Com boca de saída para não desperdiçar material.
- Com saia reforçada para uma maior resistência.
- Asa metálica de grande resistência.
- Paredes reforçadas.

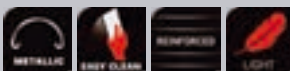

REF						
BALDE PLÁSTICO DE OBRA GRADUADO COM BICO (15 L.)	88775	- cm	- mm	15 l.	1,2 kg	10 360



### BALDE PLÁSTICO MODELO 2 "LIGHTBUCK" (20 L.)

- Maior comodidade durante o transporte. Fácil recolha de resíduos.
- Asa metálica de grande resistência.
- Pega de plástico. Maior comodidade.



REF						
BALDE PLÁSTICO COM CABO PLÁSTICO (20 L.)	88772	370 mm	27 cm	20 l.	1 kg	10 360

## BALDES DE PLÁSTICO "HEAVY DUTY"



### BALDES DE PLÁSTICO "HEAVY DUTY"

- Maior comodidade durante o transporte. Fácil recolha de resíduos.
- Asas reforçadas. Maior resistência.
- Ligeiro.



REF						
BALDE PLÁSTICO PRETO NO.3 (40 L.) HEAVY DUTY	88778	33 cm	440 mm	40 l.	1,1 kg	10 300



# BALDES DE PLÁSTICO "FLEXTUB"



• Os baldes de plástico de alta qualidade, de uso multi-sectorial reúnem uma óptima resistência, uma boa flexibilidade e uma grande ligeireza. A sua geometria e o desenho das suas asas permitem que o utilizador transporte, com apenas uma mão, qualquer dos cochos de plástico desta gama, sem risco de ruptura ou fadiga de material.

- As características comuns dos cochos de plástico são:
- Fabricados em polietileno de alta qualidade. Maior robustez.
- Indicados para todo o tipo de trabalho quer na construção quer noutros serviços.
- Paredes de grande espessura para uma resistência óptima.



## BALDES PLÁSTICO Nº. 1 "FLEXTUB" (25 L.)

- Maior comodidade durante o transporte.
- Fácil recolha de resíduos.

	REF						
BALDE PLÁSTICO PRETO Nº. 1 (25 L.)	88771	30 cm	360 mm	25 l.	0,8 kg	10	450
BALDE PLÁSTICO CREME Nº. 1 (25 L.)	88703	30 cm	360 mm	25 l.	0,8 kg	10	450
BALDE PLÁSTICO VERMELHO Nº. 1 (25 L.)	88706	30 cm	360 mm	25 l.	0,8 kg	10	450
BALDE PLÁSTICO AMARELA Nº. 1 (25 L.)	88700	30 cm	360 mm	25 l.	0,8 kg	10	450
BALDE PLÁSTICO AZUL Nº. 1 (25 L.)	88701	30 cm	360 mm	25 l.	0,8 kg	10	450
BALDE PLÁSTICO VERDE Nº. 1 (25 L.)	88708	30 cm	360 mm	25 l.	0,8 kg	10	450
BALDE PLÁSTICO VIOLET Nº. 1 (25 L.)	88709	30 cm	360 mm	25 l.	0,8 kg	10	450
BALDE PLÁSTICO ROSA Nº. 1 (25 L.)	88707	30 cm	360 mm	25 l.	0,8 kg	10	450
BALDE PLÁSTICO PISTACHIO Nº. 1 (25 L.)	88705	30 cm	360 mm	25 l.	0,8 kg	10	450
BALDE PLÁSTICO LARANJA Nº. 1 (25 L.)	88704	30 cm	360 mm	25 l.	0,8 kg	10	450
BALDE PLÁSTICO CELESTE Nº. 1 (25 L.)	88702	30 cm	360 mm	25 l.	0,8 kg	10	450
BALDE PLÁSTICO MALVA Nº. 1 (25 L.)	88710	30 cm	360 mm	25 l.	0,8 kg	10	450

**RUBI**

## BALDES PLÁSTICO Nº. 3 "FLEXTUB" (40 L.)

- Maior comodidade durante o transporte.
- Fácil recolha de resíduos.
- Asas reforçadas. Maior resistência. Ligeiro.

	REF					
BALDE PLÁSTICO PRETO Nº.3 (40 L.)	88773	33 cm	440 mm	40 l.	1,3 kg	10 300
BALDE PLÁSTICO CREMA Nº. 3 (40 L.)	88723	33 cm	440 mm	40 l.	1,3 kg	10 300
BALDE PLÁSTICO VERMELHO Nº.3 (40 L.)	88726	33 cm	440 mm	40 l.	1,3 kg	10 300
BALDE PLÁSTICO AMARELO Nº.3 (40 L.)	88720	33 cm	440 mm	40 l.	1,3 kg	10 300
BALDE PLÁSTICO AZUL Nº.3 (40 L.)	88721	33 cm	440 mm	40 l.	1,3 kg	10 300
BALDE PLÁSTICO VERDE Nº.3 (40 L.)	88728	33 cm	440 mm	40 l.	1,3 kg	10 300
BALDE PLÁSTICO VIOLETA Nº.3 (40 L.)	88729	33 cm	440 mm	40 l.	1,3 kg	10 300
BALDE PLÁSTICO ROSA Nº.3 (40 L.)	88727	33 cm	440 mm	40 l.	1,3 kg	10 300
BALDE PLÁSTICO PISTACHIO Nº.3 (40 L.)	88725	33 cm	440 mm	40 l.	1,3 kg	10 300
BALDE PLÁSTICO LARANJA Nº. 3 (40 L.)	88724	33 cm	440 mm	40 l.	1,3 kg	10 300
BALDE PLÁSTICO CELESTE Nº.3 (40 L.)	88722	33 cm	440 mm	40 l.	1,3 kg	10 300
BALDE PLÁSTICO MALVA Nº.3 (40 L.)	88730	33 cm	440 mm	40 l.	1,3 kg	10 300

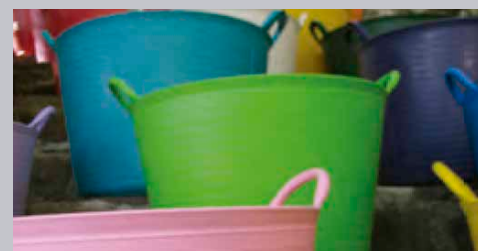



## BALDES PLÁSTICO Nº. 4 "FLEXTUB" (55 L.)

- Maior comodidade durante o transporte.
- Fácil recolha de resíduos.
- Ligeiro.

	REF					
BALDE PLÁSTICO PRETO Nº.4 (55 L.)	88774	33 cm	530 mm	55 l.	1,6 kg	10
BALDE PLÁSTICO CREME Nº. 4 (55 L.)	88753	33 cm	530 mm	55 l.	1,6 kg	10
BALDE PLÁSTICO VERMELHO Nº. 4 (55 L.)	88756	33 cm	530 mm	55 l.	1,6 kg	10
BALDE PLÁSTICO AMARELO Nº. 4 (55 L.)	88750	33 cm	530 mm	55 l.	1,6 kg	10
BALDE PLÁSTICO AZUL Nº. 4 (55 L.)	88751	33 cm	530 mm	55 l.	1,6 kg	10
BALDE PLÁSTICO VERDE Nº. 4 (55 L.)	88758	33 cm	530 mm	55 l.	1,6 kg	10
BALDE PLÁSTICO VIOLETA Nº. 4 (55 L.)	88759	33 cm	530 mm	55 l.	1,6 kg	10
BALDE PLÁSTICO ROSA Nº. 4 (55 L.)	88757	33 cm	530 mm	55 l.	1,6 kg	10
BALDE PLÁSTICO PISTACHIO Nº. 4 (55 L.)	88755	33 cm	530 mm	55 l.	1,6 kg	10
BALDE PLÁSTICO LARANJA Nº. 4 (55 L.)	88754	33 cm	530 mm	55 l.	1,6 kg	10
BALDE PLÁSTICO CELESTE Nº. 4 (55 L.)	88752	33 cm	530 mm	55 l.	1,6 kg	10
BALDE PLÁSTICO MALVA Nº. 4 (55 L.)	88763	33 cm	530 mm	55 l.	1,6 kg	10



# EQUIPAMENTO DE SEGURANÇA



Equipamento pessoal para o profissional da construção



**RUBI**

# JOELHEIRAS, ASSENTO SR-1 E ALMOFADA

• VASTA GAMA DE JOELHEIRAS E PRÁTICO ASSENTO ERGONÓMICO PARA TRABALHOS DE JOELHOS NO PISO.

**CE**

## JOELHEIRAS PROFISSIONAIS

- Joelheiras profissionais de grande comodidade.
- Fabricadas em material absorvente para protecção de impactos e irregularidades do piso.
- O seu desenho interior adapta-se perfeitamente ao joelho do utilizador.
- Grande superfície de apoio para uma óptima estabilidade.
- Fecho superior ajustável.
- Conforme a EN14404.
- Nível de prestação: 0

	REF	
JOELHEIRAS PROFISSIONAIS	65915	6

**CE**

## JOELHEIRAS FLEX

- Protecção ergonómica flexível. Ajuste por banda elástica.
- Joelheiras profissionais de grande comodidade.
- Corpo interior em materiais macios adaptáveis ao utilizador.
- Carcaça exterior flexível e resistente.
- Conforme a EN14404.
- Nível de prestação: 1

	REF	
JOELHEIRAS FLEX	81994	6

# JOELHEIRAS, ASSENTO SR-1 E ALMOFADA

· VASTA GAMA DE JOELHEIRAS E PRÁTICO ASSENTO ERGONÓMICO PARA TRABALHOS DE JOELHOS NO PISO.

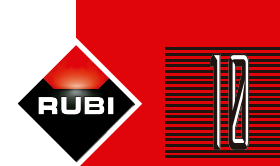

CE



## JOELHEIRAS GEL DUPLEX

- Joelheiras profissionais de desenho ergonómico e de elevada comodidade.
- O seu desenho combina o uso de materiais duros contra golpes e irregularidades do piso e materiais brandos no interior,
- adaptáveis à anatomia do utilizador.
- Além de proteger os joelhos do utilizador, graças ao uso do gel de silicone no seu interior, a sua estudada ergonomia
- dotam-nas de uma grande estabilidade, evitando a sobrecarga de ligamentos e tendões.
- De grande utilidade graças à sua concepção dois em um:
- Com protector exterior em borracha, de grande estabilidade e resistência.
- Somente com o corpo principal, menos aparatoso e que permite deslizar o joelho sem problemas sobre superfícies lisas.
- Incorpora duplo fecho, inferior e superior, de fácil ajuste.

	REF	
JOELHEIRAS GEL DUPLEX	81989	6

CE



## JOELHEIRAS GEL COMFORT

- Joelheiras profissionais de desenho ergonómico e de elevada comodidade.
- O seu desenho combina com o uso de materiais duros e contra golpes e irregularidades do piso. Materiais macios no seu interior, adaptáveis à anatomia do utilizador.
- A sua ergonomia está dotada de grande estabilidade, evitando a sobrecarga dos ligamentos e dos tendões.
- Incorpora duas bandas de fecho de Neopreno.

	REF	
JOELHEIRAS GEL COMFORT	81998	6

**RUBI**

# JOELHEIRAS, ASSENTO SR-1 E ALMOFADA

• VASTA GAMA DE JOELHEIRAS E PRÁTICO ASSENTO ERGONÓMICO PARA TRABALHOS DE JOELHOS NO PISO.



## ALMOFADA

- Almofada de poliuretano para a protecção dos joelhos.
- Facilita o trabalho no piso sem necessidade de usar joelheiras.
- A sua larga superfície permite o seu uso como assento.

	REF	
ALMOFADA	65943	1



## ASSENTO ERGONÓMICO SR-1

- Chassis de alumínio de maior resistência e estabilidade. Permite uma posição ergonómica de grande comodidade.
- Previne enfermidades profissionais nos joelhos e coluna.
- Assento regulável em altura e inclinação para uma excelente adaptação a cada utilização.
- Estrutura robusta, com 7 rodas de grande resistência.
- Incorpora bandeja porta-objectos.
- Ótimo para as tarefas de colocação de ladrilho, instalação de parquet, limpeza e outras serviços sobre pavimentos.
- Joelheiras ergonómicas substituíveis.
- Peso máximo admissível: 130 kg.

	REF	
ASSENTO ERGONÓMICO SR-1	81999	1



# PROTECTORES PROFISSIONAIS

· EQUIPAMENTO PESSOAL PARA O PROFISSIONAL DA CONSTRUÇÃO



CE



## ÓCULOS PROTECTORES

- Campo de uso; Líquidos e partículas de pó grossas.
- Resistência mecânica a partículas a grande velocidade, média energia.
- Pontos de ventilação reguláveis para evitar o embaçamento da lente.
- Conforme a EN166.

	REF	
ÓCULOS PROTECTORES	80902	6

CE



## LENTE BRANCA

- Campo de uso: básico.
- Resistência mecânica a partículas a grande velocidade, baixa energia. Protecção lateral e superior.
- Patilhas extensíveis em comprimento e reguláveis verticalmente.
- Anti-risco e anti-embaçamento.
- Filtro UV.
- Cómodose simples.
- Conforme a EN166 e EN170

	REF	
ÓCULOS DE SEGURANÇA LENTE BRANCA	80918	12

CE



## PROTECTORES AUDITIVOS

- Protecção comoda e eficiente para ambientes de grande contaminação acústica.
- Conforme a EN352-1.

	REF	
PROTECTORES AUDITIVOS	80903	6

**RUBI**

# PROTECTORES PROFISSIONAIS

· EQUIPAMENTO PESSOAL PARA O PROFISSIONAL DA CONSTRUÇÃO

**CE**

## PROTECTOR LOMBAR

- Recomendado para evitar lesões lombares ao carregar peso ou manter posições fixas.
- Com reforços verticais na zona lombar.
- Tensores laterais para ajustar a pressão no momento do esforço.
- Três tamanhos disponíveis: M/L/XL

	REF	
PROTECTOR LOMBAR-TALLA L (96-104 CM)	80913	1
PROTECTOR LOMBAR-TALLA XL (104-112 CM)	80914	1

**CE**

## LUVAS REFORÇADAS

- Luvas de protecção contra riscos mecânicos.
- Alto nível de resistência à abrasão.
- Tamanho 10.
- Conforme a EN338

	REF	
LUVAS PROTECÇÃO REFORÇADA	80906	6

**CE**

## LUVAS PROTECÇÃO LÁTEX

- Ideais para trabalhos com húmidades e com substâncias abrasivas.
- 100% latex.
- Conforme a EN420

	REF	
LUVAS PROTECÇÃO	20907	12

# SANDÁLIAS ESPECIAIS COLOCAÇÃO

• PERMITE AUMENTAR A SUPERFÍCIE DE CONTACTO.



## JOGO DE SANDÁLIAS LISAS

• Permite aumentar a superfície de contacto aprox. 100%.

	REF	
JOGO DE SANDÁLIAS LISAS	05985	1



## JOGO DE SANDÁLIAS COM PONTAS

• Aumento aproximado da superfície de contacto de 100%.  
• Permite caminhar sobre pisos de cimento-cola sem os danificar excessivamente.

	REF	
JOGO DE SANDÁLIAS COM PONTAS	05986	1



## FATO IMPERMEÁVEL

• Fabricado em material plástico resistente ao rasgo.  
• Costuras seladas para uma grande impermeabilização.  
• Capa com bolsos incorporados.

	REF	
FATO IMPERMEÁVEL VERDE-XL	81946	5
FATO IMPERMEÁVEL VERDE-XXL	81947	5

# ACESSÓRIOS PARA A LIMPEZA E MANUTENÇÃO

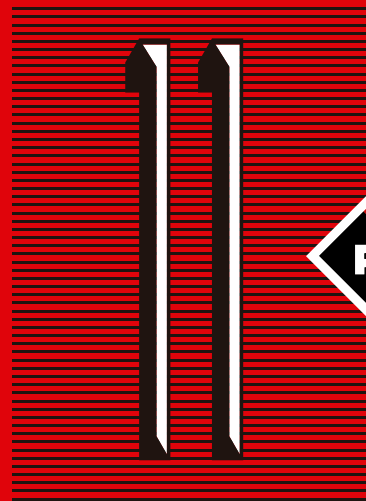

Produtos e acessórios para a limpeza e colocação da cerâmica

Limpadoras e Abrilhantadoras





**RUBI**

# ESPONJAS, TALOCHAS E ESPÁTULAS

• COMPLETA GAMA DE ESPONJAS E TALOCHAS PARA A LIMPEZA E PROTECÇÃO DA CERÂMICA.

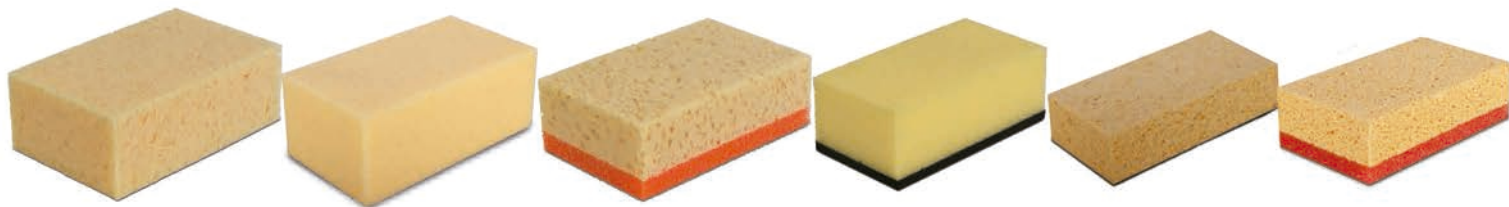

## ESPONJAS SUPERPRO

- Os modelos PLUS têm cortes longitudinais para um maior arrastamento da sujidade.
- Ref. 20905 e 20906 disponíveis em Pal Box.

	REF				
ESPONJA SUPERPRO	20905	20x13x7 cm	1	2	24
ESPONJA PLUS SUPERPRO	20917	20x13x7 cm	1	2	24
ESPONJA SWEEPEX SUPERPRO	20928	18x10x7 cm	3	3	24

	REF				
ESPONJA SWEEPEX PLUS SUPERPRO	20932	18x10x7 cm	3	3	24
ESPONJA MISTA SUPERPRO	20906	20x13x7 cm	4	2	24
ESPONJA MISTA PLUS SUPERPRO	20918	20x13x7 cm	4	2	24
ESPONJA SWEEPEX MIXTA ESPECIAL JUNTAS SUPERPRO	20992	18x10x7 cm	4	3	24
ESPONJA CELULOSA EPOXI SUPERPRO	22928	17x10x4 cm	4	4	12
ESPONJA CELULOSA EPOXI MIXTA SUPERPRO	22929	17x10x5 cm	4	4	10



## ESPONJAS PRO

- Esponjas de poliuretano.
- O modelo HIDRO é de alta absorção.

	REF				
ESPONJA STANDARD PRO	24966	17x10x7 cm	2	1	24
ESPONJA HIDRO ALTA ABSORÇÃO PRO	24967	17x10x7 cm	3	3	24





# ESPONJAS, TALOCHAS E ESPÁTULAS

· COMPLETA GAMA DE ESPONJAS E TALOCHAS PARA A LIMPEZA E PROTECÇÃO DA CERÂMICA.



## TALOCHAS COM ESPONJA SUPERPRO

- Talochas para a limpeza e acabamento de juntas.
- O modelo PLUS tem cortes longitudinais para um maior rendimento e arrastamento da sujidade.
- Esponja de poliuretano.

	REF				
TALOCHA COM ESPONJA SUPERPRO	20924	28x19.5x2.5 cm	1	2	10
TALOCHA COM ESPONJA PLUS SUPERPRO	20908	28x19.5x2.5 cm	1	2	10



## TALOCHA COM ESPONJA PRO

- Talochas com esponja de poliuretano de alta absorção.
- O modelo PLUS tem cortes longitudinais para um maior rendimento no arraste da sujidade.

	REF				
TALOCHA PLÁSTICA COM ESPONJA HIDRO PRO	24974	28x14x3 cm	3	3	10
TALOCHA PLÁSTICA COM ESPONJA HIDRO PLUS PRO	24988	28x14x3 cm	3	3	10

STANDARD

SWEEPEX | HIDRO

CELULOSA

ABRASIVA

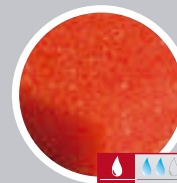

Nível de absorção.

Sweepex<sup>®</sup>, marca registada pelos seus proprietários.



Resistência à abrasão.

**RUBI**

# ESPONJAS, TALOCHAS E ESPÁTULAS

• COMPLETA GAMA DE ESPONJAS E TALOCHAS PARA A LIMPEZA E PROTECÇÃO DA CERÂMICA.



## TALOCHAS ESPONJA SUBSTITUÍVEL 30X13,5 CM SUPERPRO

- Talochas para a limpeza e acabamento de juntas.
- Bases substituíveis adaptáveis a cabo ergonómico (Ref. 22912) e também a outras marcas.
- Disponíveis com esponjas de diferente nível de absorção e resistência ao desgaste.
- Sistema de encaixe de grande segurança e comodidade.
- Os modelos PLUS têm cortes longitudinais para um maior arrastamento da sujidade.

	REF				
TALOCHA ESPONJA SUBSTITUÍVEL SUPERPRO	22900	30x13.5x4 cm	1	2	10
TALOCHA ESPONJA SUBSTITUÍVEL SWEEPEX SUPERPRO	22916	30x13.5x4 cm	3	3	10
SUBSTITUÍVEL TALOCHA SUPERPRO	22910	30x13.5x4 cm	1	2	10
SUBSTITUÍVEL TALOCHA ESPONJA PLUS SUPERPRO	22918	30x13.5x4 cm	1	2	10
SUBSTITUÍVEL TALOCHA ABRASIVA SUPERPRO	22920	30x13.5x4 cm	4	2	10
SUBSTITUÍVEL TALOCHA CELULOSA EPOXI SUPERPRO	22932	30x13.5x3 cm	4	4	10
SUBSTITUÍVEL TALOCHA SWEEPEX SUPERPRO	22922	30x13.5x3 cm	3	3	10
SUBSTITUÍVEL TALOCHA SWEEPEX PLUS SUPERPRO	22914	30x13.5x4 cm	3	3	10



## CABO TALOCHAS BASE SUBSTITUÍVEL SUPERPRO

- Adaptável, como substituição, 30x13,5 cm e substituíveis borracha-espuma SUPERPRO

CABO TALOCHA BASE SUBSTITUÍVEL SUPERPRO

REF



22912

10



# ESPONJAS, TALOCHAS E ESPÁTULAS

• COMPLETA GAMA DE ESPONJAS E TALOCHAS PARA A LIMPEZA E PROTEÇÃO DA CERÂMICA.



## SUBSTITUÍVEIS TALOCHA BORRACHA-ESPUMA SUPERPRO

- Bases de borracha-espuma para acabamentos e limpezas finais, adaptáveis a cabo ergonómico comum (Ref. 22912)\*.
- Disponíveis com borracha-espuma de diferente nível de dureza e abrasão.

	REF		
SUBSTITUÍVEL BORRACHA-ESPUMA BRANDA CÉLULA GRANDE SOFT-L SUPERPRO	22924	30x13.5x1 cm	10
SUBSTITUÍVEL BORRACHA-ESPUMA BRANDA CÉLULA MÉDIS SOFT-M SUPERPRO	22925	30x13.5x1 cm	10
SUBSTITUÍVEL BORRACHA-ESPUMA BRANDA CÉLULA PEQUENA SOFT-S SUPERPRO	22926	30x13.5x1 cm	10
SUBSTITUÍVEL BORRACHA-ESPUMA DURA CÉLULA PEQUENA HARD-S SUPERPRO	22927	30x13.5x1 cm	10



## TALOCHAS BORRACHA-ESPUMA CABO MAD. SUPERPRO

- Para o acabamento de superfícies e limpezas finais.
- Com cabo ergonómico de madeira.
- Diferentes tipos de borracha-espuma e durezas, segundo o tipo de acabamento.

	REF		
TALOCHA BORRACHA-ESPUMA BRANDA CELULA GRANDE SOFT-L SUPERPRO	72975	25x11x1.5 cm	6
TALOCHA BORRACHA-ESPUMA BRANDA CELULA MÉDIS SOFT-M SUPERPRO	72976	25x11x1.5 cm	6
TALOCHA BORRACHA-ESPUMA BRANDA CELULA PEQUENA SOFT-S SUPERPRO	72977	25x11x1.5 cm	6
TALOCHA BORRACHA-ESPUMA DURA CELULA PEQUENA HARD-S SUPERPRO	72978	25x11x1.5 cm	6

**RUBI**

# ESPONJAS, TALOCHAS E ESPÁTULAS

• COMPLETA GAMA DE ESPONJAS E TALOCHAS PARA A LIMPEZA E PROTECÇÃO DA CERÂMICA.



## TALOCHAS BORRACHA-ESPUMA CABO PLÁST. SUPERPRO

- Para o acabamento de superfícies e limpezas finais.
- Com cabo ergonómico de plástico.
- Diferentes tipos de borracha-espuma e durezas, segundo o tipo de acabamento.

	REF		
TALOCHA BORRACHA-ESPUMA BRANDA CELULA GRANDE SOFT-L SUPERPRO	72985	25x11x1.5 cm	6
TALOCHA BORRACHA-ESPUMA BRANDA CELULA MÉDIS SOFT-M SUPERPRO	72986	25x11x1.5 cm	6
TALOCHA BORRACHA-ESPUMA BRANDA CELULA PEQUENA SOFT-S SUPERPRO	72987	25x11x1.5 cm	6
TALOCHA BORRACHA-ESPUMA DURA CELULA PEQUENA HARD-S SUPERPRO	72988	25x11x1.5 cm	6



## TALOCHAS BORRACHA-ESPUMA PRO

- Para acabamentos e limpezas finais de superfícies.

	REF		
TALOCHA BORRACHA-ESPUMA RUGOSA 24X12 CM PRO	24970	24x12x2 cm	10
TALOCHA BORRACHA-ESPUMA RUGOSA 28X14 CM PRO	24971	28x14x2 cm	10
TALOCHA BORRACHA-ESPUMA FINA 24X12 CM PRO	24972	24x12x2 cm	10
TALOCHA BORRACHA-ESPUMA FINA 28X14 CM PRO	24973	28x12x2 cm	10

# ESPONJAS, TALOCHAS E ESPÁTULAS

· COMPLETA GAMA DE ESPONJAS E TALOCHAS PARA A LIMPEZA E PROTECÇÃO DA CERÂMICA.



## BASE COM ESPONJA SUPERPRO PARA CUBETA

- Base reforçada de grande superfície.
- Especial para utilizar com a cubeta RUBICLEAN PLUS SUPERPRO
- Cabo incluído (Ref. 70904).
- Esponja de poliuretano.

	REF				
BASE COM ESPONJA SWEEPEX SUPERPRO PARA CUBETA	20914	34x17x5 cm	3	3	1
BASE DE SUBSTITUIÇÃO COM ESPONJA SWEEPEX SUPERPRO	20919	34x17x5 cm	3	3	1



## TALOCHA COM ESFREGÕES 25 CM SUPERPRO

- Para a limpeza de superfícies cerâmicas e de outros materiais.
- Talocha com tres esfregões substituíveis de diferentes rugosidades: suave (vermelho), média (azul) e forte (castanho).
- Conjunto de 3 esfregões: muito suave (branco), suave (vermelho), médio (azul) e forte (castanho).
- Disponível conjunto de 3 esfregões de diferentes rugosidades: suave (vermelho), média (azul) e forte (castanho).

	REF		
TALOCHA +3 ESFREGÕES MISTOS	20900	25x10x2.5 cm	1
TALOCHA +3 ESFREGÕES MUITO SUAVES	20944	25x10x2.5 cm	1
SUBSTITUÍVEIS 3 ESFREGÕES - MUITO SUAVE	20971	25x10x2.5 cm	1
SUBSTITUÍVEIS 3 ESFREGÕES - SUAVE	20972	25x10x2.5 cm	1
3 ESFREGÕES MÉDIOS	20973	25x10x2.5 cm	1
SUBSTITUÍVEIS 3 ESFREGÕES - FORTE	20974	25x10x2.5 cm	1
SUBSTITUÍVEIS 3 ESFREGÕES - SUAVE/MÉDIO/FORTE	20902	25x10x2.5 cm	1



RUBI

# ESPONJAS, TALOCHAS E ESPÁTULAS

• COMPLETA GAMA DE ESPONJAS E TALOCHAS PARA A LIMPEZA E PROTECÇÃO DA CERÂMICA.



## TALOCHA FELTRO PRO

• Para a limpeza de superfícies de cerâmica e de outros materiais.

	REF		
TALOCHA FELTRO PRO	24975	24x12x1 cm	10



## PULVERIZADOR

• Indicado para aplicar os produtos de limpeza e protecção

	REF	
PULVERIZADOR 0,75 CL.	21911	1

# RECIPIENTES

• DIFERENTES MODELOS DE RECIPIENTES PARA A LIMPEZA DEPOIS DO REJUNTAMENTO E PARA O FINAL DA OBRA.

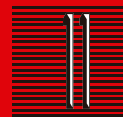

## RUBICLEAN PLUS SUPERPRO

- Recipiente escorredor para limpeza depois do rejuntamento de cerâmicas ou pavimentos.
- Especialmente desenhada para escorrer a BASE COM ESPONJA (ref.20914).
- Dimensões: 60x40x27 cm.
- Acoplável ao kit rodas (ref.20904). Não incluído.

	REF	
RECIPIENTE RUBICLEAN PLUS SUPERPRO	20916	1



## RUBICLEAN TRIPLO SUPERPRO

- Cubeta de plástico, simples e de alta resistencia.
- Equipada com 3 rolos em espiral para escorrer melhor.
- Incorpora rodas e asa para o transporte.
- Capacidade máxima: 24 litros.
- Capacidade útil: 10 litros.
- Dimensões: 53x28x37 cm.
- Fornecida montada e em caixa unitária.

	REF	
RECIPIENTE RUBICLEAN TRIPLO SUPERPRO	21995	1

**RUBI**

# RECIPIENTES

• DIFERENTES MODELOS DE RECIPIENTES PARA A LIMPEZA DEPOIS DO REJUNTAMENTO E PARA O FINAL DA OBRA.



## RUBICLEAN SUPERPRO

- Recipiente de plástico, leve e de alta resistência, com 2 rolos escorredores e sistema de separação-decantação de águas sujas.
- Incorpora rodas e asa para transporte.
- Capacidade máxima: 24 litros.
- Capacidade útil: 10 litros.
- Dimensões: 52x27x30 cm.
- Fornecida montada e em caixa unitária.
- Disponível em caixa especial de 10 unidades (ref.69964).

	REF	
RECIPIENTE RUBICLEAN SUPERPRO	21998	1



## KIT RUBICLEAN SUPERPRO 1

- Composto por
- Cubeta RUBICLEAN (Ref. 21998)
- Talocha com esponja SUPERPRO (Ref.20908)
- Luvas de látex (Ref.20907)

	REF	
KIT RUBICLEAN SUPERPRO 1	69914	1

# RECIPIENTES

• DIFERENTES MODELOS DE RECIPIENTES PARA A LIMPEZA DEPOIS DO REJUNTAMENTO E PARA O FINAL DA OBRA.

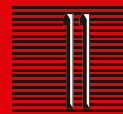

## KIT RUBICLEAN SUPERPRO 2

- Composto por:
- Cubeta RUBICLEAN (Ref. 21998)
- Talocha com esponja SUPERPRO (Ref.20924)
- Espátula de borracha TERMOFLEX SUPERPRO (Ref.65976)

	REF	
KIT RUBICLEAN SUPERPRO 2	69915	1

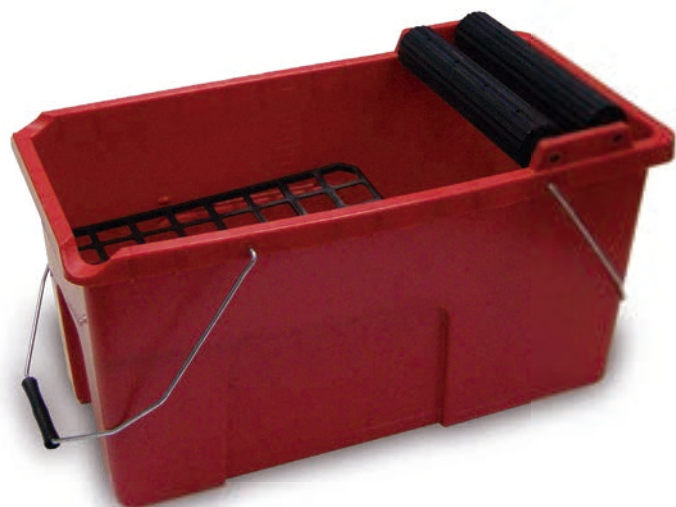

## RUBICLEAN PRO

- Recipiente de plástico com 2 roletes escorredores.
- Rodas incorporadas na base.
- Capacidade máxima: 24 litros.
- Capacidade útil: 17 litros.
- Dimensões: 52x27x26 cm.
- Fornecida montada e em caixa unitária.
- Disponível em caixa especial de 12 unidades (ref.69948).

	REF	
RECIPIENTE RUBICLEAN PRO	25949	1

**RUBI**

# RECIPIENTES

• DIFERENTES MODELOS DE RECIPIENTES PARA A LIMPEZA DEPOIS DO REJUNTAMENTO E PARA O FINAL DA OBRA.



## KIT RUBICLEAN PRO 1

- Composto por:
- Cubeta RUBICLEAN PRO (ref.25949)
- Talocha plástico com esponja HIDRO PRO (Ref.24974)
- Espátula de borracha PRO 28x14cm (Ref.24969).

	REF	
KIT RUBICLEAN PRO 1	68902	1



## KIT RUBICLEAN PRO 2

- Composto por:
- Cubeta RUBICLEAN PRO (Ref.25949)
- Talocha substituível com esponja SWEEPEX SUPERPRO 30X13,5cm (Ref.22916)
- Espátula borracha para juntas SUPERPRO (Ref.65971)
- Pente 45° cabo RUBIFLEX aberto 10x10mm (Ref.75948)

	REF	
KIT RUBICLEAN PRO 2	69949	1





# SPOMATIC-250

LIMPA E DEFINE NUMA SÓ PASSAGEM

## Para a limpeza e acabamento do rejuntamento.

- Limpadora eléctrica com esponja escorredora de grande rendimento.
- Para a limpeza e acabamento do rejuntamento.
- Escorrimento e limpeza da esponja através de regulador de pressão.
- Incorpora um novo sistema de pressão autorregulada por um rolo escorredor, com 2 posições de trabalho.
- Caudal de água regulável mediante bomba independente.
- Largura máxima de limpeza: 43 mm.
- Fácil manuseamento e limpeza. Braço pegável para fácil transporte.
- Esponja Ref. 62950 de alto rendimento, incluída.
- Cabo eléctrico de 10 m.

	REF		W			
SPOMATIC-250	62900	230V / 50Hz.	370 W	38 kg	1	2



RUBI

# LIMPADORA ELÉCTRICA DE JUNTAS

- LIMPADORA ELÉCTRICA COM ESPONJA ESCORREDORA DE GRANDE RENDIMENTO.
- PARA A LIMPEZA DE CIMENTO DE JUNTAS E CIMENTO DE JUNTAS EPOXI.



## ESPONJA SPOMATIC-250

- Esponja de substituição para SPOMATIC

	REF	
ESPONJA DE SUBSTITUIÇÃO SPOMATIC-250	62950	1



## ESPONJA PLUS SPOMATIC-250

- Esponja de substituição de alto rendimento para SPOMATIC.
- Composição especial para longa duração.

	REF	
ESPONJA DE SUBSTITUIÇÃO PLUS SPOMATIC-250	62951	1



## ESPONJA EPOXI SPOMATIC-250

- Esponja de substituição para SPOMATIC-250 para juntas epoxi.

	REF	
ESPONJA DE SUBSTITUIÇÃO EPOXI SPOMATIC-250	62952	1



# RUBILIM

POTENTE E POLIVALENTE.

**Para limpar, polir, abrillantar, rejuntar, cristalizar, encerar com apenas uma só substituição do acessório.**

- Motor monofásico de 2 CV.
- 3 velocidades de trabalho: 60, 120 e 180 rpm.
- IP54
- Manetes de alumínio de grande resistência com resveimento de borracha.
- Com arranque progressivo e paragem instantânea, mantém um grande rendimento na limpeza, abrillantamento e na cristalização de pavimentos.
- Sistema de bloqueio.
- Rodas de borracha colocadas exteriormente para maior estabilidade.
- Incorpora pára-choques periférico em cor neutra para evitar manchas nas paredes.
- Cabo eléctrico de 10 metros.
- Inclue esfregão de polipropileno (ref.60970).
- Depósito de líquidos com capacidade de 13 litros.

REF	W		RPM				
RUBILIM-50-NDS	62969	1500W	230V/50-60Hz	60-120-180	45 kg	1	2

**RUBI**

# ACESSÓRIOS PARA LIMPADORAS ROTATIVAS

• AMPLA GAMA DE ACESSÓRIOS PARA MÁQUINAS ROTATIVAS DE LIMPEZA E TRATAMENTO DE PAVIMENTOS.



## ESCOVA POLIPROPILENO

- Para limpeza em geral.

	REF	
ESFREGÃO POLIPROPILENO 40 CM.	60950	1
ESFREGÃO POLIPROPILENO 50 CM.	60970	1



## ESCOVA FIBRA NATURAL

- Para limpeza de superfícies delicadas e abrilhantamento de ceras.

	REF	
ESFREGÃO FIBRA NATURAL 40 CM.	60959	1
ESFREGÃO FIBRA NATURAL 50 CM.	60979	1



## ESFREGÃO CARBORUNDUM

- Esfregão de poliâmida e carborundum especial para limpezas muito agressivas.

	REF	
ESFREGÃO CARBORUNDUM 40 CM.	61920	1
ESFREGÃO CARBORUNDUM 50 CM.	61921	1



## SUPLENTES VULKOLAN

- Para enchimento das juntas.
- Especialmente indicado para cimentos de juntas.

	REF	
ESPÁTULA VULKOLAN 40 CM	60951	1
ESPÁTULA VULKOLAN 50 CM	60971	1
REPOSIÇÃO VULKOLAN 40 CM	60952	1
REPOSIÇÃO VULKOLAN 50 CM	60972	1



## DISCO METÁLICO

- Para afagar pavimentos de cimento.

	REF	
DISCO METÁLICO DIA 50	60980	1

# ACESSÓRIOS PARA LIMPADORAS ROTATIVAS

• AMPLA GAMA DE ACESSÓRIOS PARA MÁQUINAS ROTATIVAS DE LIMPEZA E TRATAMENTO DE PAVIMENTOS.

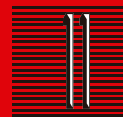

## ESFREGÃO MUITO SUAVE

- Para limpezas em pisos muito delicados e aplicar ceras.

	REF	
ESFREGÃO MUITO SUAVE 40 CM	60958	5
ESFREGÃO MUITO SUAVE 50 CM	60978	5



## SUPORTE ESFREGÕES

- Base para adaptar esfregões, plaquetas diamantadas e lâ de aço.

	REF	
SUPORTE ESFREGÕES 40 CM	60954	1
SUPORTE ESFREGÕES 50 CM	60974	1



## ESFREGÃO MUITO ABRASIVO

- Para pisos resistentes e limpezas agressivas.

	REF	
ESFREGÃO MUITO ABRASIVO 40 CM	60955	5
ESFREGÃO MUITO ABRASIVO 50 CM	60975	5



## ESFREGÃO ABRASIVO

- Para pisos normais e limpezas em profundidade.

	REF	
ESFREGÃO ABRASIVO 40 CM	60956	5
ESFREGÃO ABRASIVO 50 CM	60976	5



## ESFREGÃO SUAVE

- Para pisos delicados e limpezas em profundidade.

	REF	
ESFREGÃO SUAVE 40 CM.	60957	5
ESFREGÃO SUAVE 50 CM.	60977	5

**RUBI**

# ACESSÓRIOS PARA LIMPADORAS ROTATIVAS

• AMPLA GAMA DE ACESSÓRIOS PARA MÁQUINAS ROTATIVAS DE LIMPEZA E TRATAMENTO DE PAVIMENTOS.



## PASTILHA DIAMANTADA

- Para polir superficialmente pavimentos de pedra natural e terraço.
- Rendimento 1000 m2 com conjunto de quatro unidades.
- Utilizar com suporte 60954 o 60974. Disponível em 5 grãos: 60 (verde/muito abrasiva), 120 (preta/abrasiva), 220 (laranja/semi suave), 400 (castanha-suave), 800 (branca/muito suave)

	REF	
PASTILHA DIAMANTADA - GRÃO 60	61902	4
PASTILHA DIAMANTADA - GRÃO 120	61903	4
PASTILHA DIAMANTADA - GRÃO 220	61904	4
PASTILHA DIAMANTADA - GRÃO 400	61905	4
PASTILHA DIAMANTADA - GRÃO 800	61906	4



## JOGO PESOS PARA POLIR

- Jogo de pesos de 13 Kg no total, adaptáveis a RUBILIM-40-NDS e RUBILIM 50-NDS.
- Indispensáveis para polir e cristalizar.

	REF	
JOGO PESOS ADICIONAIS RUBILIM	61969	1



## LÃ DE AÇO SUAVE

- Para cristalizar superfícies de pedra natural e terraço.
- Nº1 para superfícies delicadas.
- Nº2 para superfícies normais.
- Embalagem: Saco de 4 bobines de 2,5Kg. Necessário o uso do líquido CRISTALIZADOR.

	REF	
LÃ DE AÇO Nº1	61916	1
LÃ DE AÇO Nº2	61914	1



## SUPORTE PEDRA FRANKFURT

- Suporte que permite a fixação de 4 pedras de polir tipo "Frankfurt"

	REF	
SUPORTE PEDRA FRANKFURT 40 CM	60964	1



## SUPORTE PAPEL ABRASIVO

- Suporte de arraste para discos abrasivos (malha ou papel).

	REF	
SUPORTE PAPEL ABRASIVO 40 CM	60960	1

RUBI

Perforación  
Drilling

Gama en constante evolución  
Range in constant evolution

Building Together

RUBI

Building Together

Discos de  
Diamante  
Diamond  
Blades

Gama en constante evolución  
Range in constant evolution



Crucetas recuperables  
TWINFLEX  
TWINFLEX  
extractable Tile Spacers

Gama en constante evolución  
Range in constant evolution



12

# PALBOX E EXPOSITORES

Indice por Referências



**RUBI**

# PALBOX E EXPOSITORES

• EXPOSITORES PARA MELHORAR A COLOCAÇÃO E PROMOÇÃO DO PRODUTO NO PONTO DE VENDA



## ESPONJA SUPERPRO

- Contém 135 unidades de esponjas SUPERPRO (Ref. 20905).
- Medidas: 60 x 40 x 120 cm.

	REF	
PALBOX ESPONJA SUPERPRO	69955	1



## ESPONJA MISTA SUPERPRO

- Contém 135 esponjas MISTA SUPERPRO (Ref. 20906)
- Medidas: 60 x 40 x 120 cm.

	REF	
PALBOX ESPONJA MISTA SUPERPRO	69957	1



## ESPONJA HIDRO PRO

- Contém 160 unidades de esponjas HIDRO Pro (ref. 24967).
- Medidas: 60 x 40 x 105 cm.

	REF	
PALBOX ESPONJA HIDRO PRO	69979	1



# PALBOX E EXPOSITORES

• EXPOSITORES PARA MELHORAR A COLOCAÇÃO E PROMOÇÃO DO PRODUTO NO PONTO DE VENDA



## KIT TILE-LEVEL

- Contém 20 kits TILE-LEVEL (Ref. 02992)
- Inclui monitor LCD 7" com vídeo demonstrativo.
- Medidas: 60 x 40 x 120 cm.

	REF	
PALBOX KIT TILE-LEVEL COM MONITOR	02993	1



## KIT TILE-LEVEL QUICK

- Contém 16 kits TILE-LEVEL QUICK (Ref. 02941)
- Inclui LCD 7" com vídeo demonstrativo.
- Medidas: 60 x 40 x 120 cm.

	REF	
PALBOX KIT TILE-LEVEL QUICK	02998	1

**RUBI**

# PALBOX E EXPOSITORES

• EXPOSITORES PARA MELHORAR A COLOCAÇÃO E PROMOÇÃO DO PRODUTO NO PONTO DE VENDA



## KIT DELTA LEVELLING SYSTEM

- Contém:
- 10 kits DELTA Levelling System.
- 8 Bolsas Cunhas DELTA Levelling System B-100 u.
- 8 Bolsas Abraçadeiras DELTA Levelling System B-200 u.
- Medidas: 60 x 40 x 120 cm.

	REF	
PAL BOX 1MM DELTA LEVELLING SYSTEM	02896	1
PAL BOX 1,5MM DELTA LEVELLING SYSTEM	02897	1
PAL BOX 2MM DELTA LEVELLING SYSTEM	02898	1

(NÃO DISPONÍVEL PARA UK, USA E AUSTRALIA)



## RECIPIENTE RUBICLEAN SUPERPRO

- Contém 10 recipientes RUBICLEAN SuperPro (Ref. 21998)
- Os recipientes são fornecidos desmontados.
- Medidas: 56 x 31 x 109 cm.

	REF	
PALBOX CUBETA RUBICLEAN SUPERPRO	69964	1



## RECIPIENTE RUBICLEAN PRO

- Contém 12 recipientes RUBICLEAN Pro (Ref. 25949)
- os recipientes são fornecidos desmontados
- Medidas: 56 x 31 x 109 cm.

	REF	
PALBOX CUBETA RUBICLEAN PRO	69948	1

# EXPOSITORES

• DIVERSOS EXPOSITORES PARA MOSTRAR OS PRODUTOS RUBI OPTIMIZANDO O ESPAÇO MÁXIMO DISPONÍVEL.



## EXPOSITOR GERAL

- A bandeja dos expositores gerais são opcionais.

	REF	
EXPOSITOR GERAL (100CM X 225CM)	90311	1
EXPOSITOR GERAL (65CM X 225CM)	90312	1
BANDEJA EXPOSITOR GERAL (100CM X 40CM)	90570	1
CESTO EXPOSITOR GERAL 100CM.	90606	1
BANDEJA EXPOSITOR GERAL (65CM X 40CM)	90571	1
CESTO EXPOSITOR GERAL 65CM.	90607	1



## EXPOSITOR MISTURADORES

- Expositor com vários ganchos para segurar os misturadores e as varetas.

	REF	
EXPOSITOR MISTURADORES	90301	1



## EXPOSITOR MÁQUINAS MANUAIS

- Expositor com capacidade para 3 cortadores manuais.

	REF	
EXPOSITOR MAQUINAS MANUAIS	90305	1



## EXPOSITOR BROCAS EASYGRES

- Expositor-dispensador de balcão com três ganchos para colocar Kits e brocas EASY GRÉS de diferentes diâmetros.

	REF	
EXPOSITOR DE BROCAS EASYGRES	90176	1



## EXPOSITOR CORTANTES

- Expositor dispensador de balcão com seis ganchos para colocar cortantes de diferentes diâmetros.

	REF	
EXPOSITOR DE CORTANTES	90177	1



## EXPOSITOR DE DISCOS

- dispenser de desktop Expositor para unidades de até 250 milímetros.
- capacidade:
- 20 discos 115/125 milímetros
- 10 discos de 180/230/250 milímetros

	REF	
EXPOSITOR DISCOS	90784	1

# ÍNDICE POR REFERÊNCIAS



REF	PAG	REF	PAG	REF	PAG	REF	PAG	REF	PAG	REF	PAG	REF	PAG	REF	PAG	REF	PAG
01945	46	02845	190	02974	179	04993	106	13937	39	20917	230	25907	144	30962	100	37316	149
01946	46	02846	190	02980	187	04995	106	13938	39	20918	230	25910	93	30963	100	37318	149
01947	47	02847	191	02981	187	04999	112	13939	37	20919	235	25911	98	30964	100	37320	149
01948	47	02848	191	02982	187	05900	56	13940	37	20924	231	25912	98	30972	95	37520	149
01949	46	02849	191	02989	189	05901	107	13941	37	20928	230	25913	98	30973	95	38211	150
01950	46	02850	190	02992	187	05902	107	14943	41	20932	230	25914	98	30974	95	38416	150
01952	47	02851	190	02993	249	05903	107	14944	41	20944	235	25915	92	30975	95	45305	77
01958	53	02852	190	02994	184	05904	109	14945	41	20971	235	25916	92	30976	95	45434	77
01959	48	02853	190	02995	184	05905	109	14946	41	20972	235	25917	92	30995	97	45910	61
01960	53	02854	190	02998	249	05906	109	14947	41	20973	235	25918	92	30996	97	45911	61
01961	47	02855	190	04904	112	05907	109	14948	41	20974	235	25925	60	30997	97	45915	61
01962	49	02856	190	04909	112	05908	109	14975	35	20992	230	25926	60	31906	100	45916	61
01964	47	02857	190	04910	107	05909	109	14976	35	21911	236	25927	60	31909	100	45918	61
01965	49	02858	190	04911	107	05910	56	14977	35	21995	237	25934	98	31910	100	50900	114
01970	48	02859	181	04912	107	05911	109	14980	33	21998	238	25935	98	31915	93	50903	111
01971	48	02860	181	04913	107	05925	57	14981	33	22900	232	25938	92	31932	94	50907	115
01974	52	02861	181	04914	107	05931	57	14982	33	22910	232	25940	125	31933	94	50909	110
01975	51	02862	181	04915	107	05961	113	14985	35	22912	232	25942	125	31934	94	50917	107
01976	51	02863	181	04916	107	05962	113	14986	35	22914	232	25943	127	31935	94	50921	114
01977	52	02864	181	04917	107	05963	113	14987	35	22916	232	25944	125	31936	100	50936	107
01978	51	02865	191	04918	111	05964	113	14988	33	22918	232	25945	60	31937	100	50937	114
01979	52	02866	190	04919	112	05965	113	14989	33	22920	232	25946	131	31938	100	50938	108
01991	48	02867	190	04920	112	05966	113	14990	33	22922	232	25948	125	31939	100	50939	85
01992	49	02868	190	04921	112	05967	113	15749	54	22924	233	25949	239	31952	93	50944	107
01993	49	02869	190	04922	112	05969	113	15930	15	22925	233	25954	44	31953	93	50947	115
01994	49	02870	190	04923	112	05972	165	15931	15	22926	233	25955	44	31956	93	50954	87
01995	50	02890	189	04924	112	05973	77	15932	15	22927	233	25956	44	31957	93	50956	86
01996	51	02891	189	04925	112	05974	77	17905	17	22928	230	25963	60	31958	93	50957	86
02000	178	02892	189	04926	112	05975	45	17906	17	22929	230	25964	60	31972	96	50958	86
02001	179	02893	189	04927	112	05976	107	17951	23	22932	232	26922	126	31973	96	50959	86
02002	179	02894	189	04928	112	05978	113	17952	23	24949	125	26923	126	31975	96	50962	88
02030	178	02895	189	04929	112	05979	113	17953	23	24954	125	26924	126	31978	96	50963	87
02031	178	02896	250	04930	110	05981	113	17954	23	24956	60	26930	126	31980	92	50964	89
02036	180	02897	250	04931	110	05982	113	17970	21	24958	125	30882	93	31981	92	50968	87
02037	180	02898	250	04932	110	05985	227	17971	21	24966	230	30883	93	31982	92	50969	87
02063	181	02901	178	04933	110	05986	227	17974	21	24967	230	30888	93	32902	96	50994	86
02064	182	02902	179	04934	110	05987	107	17978	19	24968	153	30900	97	32903	96	50996	107
02123	185	02903	179	04937	110	05988	107	17979	19	24969	153	30901	97	32908	96	50998	89
02124	185	02904	180	04960	106	05989	107	18910	30	24970	234	30902	97	32922	94	50999	89
02125	185	02905	180	04962	106	05990	107	18911	29	24971	234	30904	95	32923	94	51810	81
02126	185	02911	178	04963	111	05991	107	18912	50	24972	234	30923	99	32926	94	51910	80
02127	185	02912	178	04964	106	05992	107	18913	31	24973	234	30925	99	32928	94	51914	78
02128	185	02923	181	04965	106	05993	107	18914	50	24974	231	30926	99	32929	94	51915	78
02129	185	02924	182	04966	106	05994	107	18920	13	24975	236	30928	99	32932	96	51916	79
02130	185	02925	182	04967	106	10607	153	18921	13	24983	43	30929	99	32933	96	52900	71
02131	185	02926	182	04968	106	10665	145	18922	13	24984	43	30930	99	32940	92	52903	71
02132	185	02941	189	04970	111	12923	54	18923	13	24985	43	30931	99	32942	92	52905	73
02133	185	02946	187	04971	111	12924	54	18972	13	24986	125	30942	98	32943	92	52906	73
02135	185	02947	187	04972	111	12954	25	18973	13	24988	231	30943	98	32948	92	52910	71
02274	185	02948	187	04973	111	12955	27	18974	13	24994	128	30945	98	32970	98	52913	71
02279	185	02949	187	04974	111	12956	25	18975	13	24995	128	30946	98	32971	98	52915	73
02393	180	02950	182	04975	111	12957	27	18980	54	24996	128	30948	98	32972	98	52916	73
02395	182	02951	182	04976	111	12958	25	19901	166	24997	128	30949	98	32974	98	52917	73
02396	182	02952	178	04977	111	12959	27	20900	235	24998	128	30950	98	32975	98	52918	73
02397	182	02953	179	04981	111	12980	42	20902	235	24999	128	30951	98	35518	147	52919	73
02839	190	02954	179	04987	111	12981	42	20905	230	25900	144	30955	99	35520	147	52920	69
02840	190	02955	180	04988	111	12985	42	20906	230	25901	144	30956	99	37116	148	52921	69
02841	190	02956	184	04989	111	12986	42	20907	226	25902	144	30958	99	37118	148	52922	69
02842	190	02957	184	04990	106	13932	37	20908	231	25903	144	30959	99	37258	148	52923	69
02843	190	02972	178	04991	106	13934	39	20914	235	25905	144	30960	99	37268	148	52925	69
02844	190	02973	179	04992	106	13935	39	20916	237	25906	144	30961	99	37314	148	52930	69



# ÍNDICE POR REFERÊNCIAS

REF	PAG	REF	PAG	REF	PAG	REF	PAG	REF	PAG	REF	PAG	REF	PAG	REF	PAG	REF	PAG
52931	69	60960	246	65908	163	65987	137	70964	177	73913	156	75960	140	81998	223	88772	216
52932	69	60964	246	65912	163	65988	137	70965	175	73914	156	75962	137	81999	224	88773	218
52933	69	60970	244	65913	163	65989	136	70968	177	73973	137	75965	166	82960	169	88774	219
52934	69	60971	244	65914	163	65990	171	71894	167	74904	136	75970	140	82961	169	88775	216
52935	69	60972	244	65915	222	65991	143	71895	167	74905	136	76808	148	82963	168	88776	215
52940	69	60974	245	65919	155	65992	143	71896	167	74906	136	76809	148	82964	169	88778	216
52941	69	60975	245	65922	57	65993	143	71897	167	74911	138	76904	129	82980	167	88798	169
52942	69	60976	245	65924	57	65994	143	71898	167	74913	138	76905	129	82986	167	88799	197
52943	69	60977	245	65925	170	65999	143	71899	167	74914	138	76906	129	83942	169	88803	213
52944	69	60978	246	65926	170	66810	157	71903	154	74936	141	76907	129	83949	83	88804	204
52945	69	60979	244	65927	130	66811	157	71904	154	74937	141	76917	130	83971	152	88811	194
54822	79	60980	246	65928	130	66812	157	71922	139	74938	141	76918	130	83972	152	88813	195
54844	80	60991	160	65929	130	66813	157	71923	139	74940	141	76919	130	83991	83	88814	195
54911	65	60993	177	65930	130	66900	164	71924	139	74941	141	76920	174	83992	152	88900	207
54912	65	60994	177	65931	131	66904	164	71925	139	74942	141	76921	174	83993	152	88901	207
54913	65	60996	139	65933	131	66905	163	71926	139	74943	141	76922	174	88511	202	88902	207
54914	65	60997	139	65934	131	66906	163	71927	139	74945	136	76923	174	88513	201	88903	208
54933	67	60998	160	65935	154	66907	163	71928	139	74947	136	76924	174	88514	200	88904	208
54934	67	61902	245	65937	155	66908	163	71941	152	74948	136	76925	174	88515	200	88906	213
54935	67	61903	245	65938	155	66909	163	71942	152	74957	144	76926	174	88516	201	88907	208
54936	67	61904	245	65939	130	66910	163	71943	152	74958	144	76927	174	88517	201	88908	213
54939	78	61905	245	65940	165	66940	159	71944	152	74959	144	76928	174	88519	202	88911	213
54991	79	61906	245	65941	162	66941	159	71946	152	74960	144	76929	174	88520	202	88912	212
54993	79	61914	246	65942	162	66942	159	71947	152	74961	144	76930	174	88570	210	88913	212
54994	80	61916	246	65943	224	66943	159	71954	166	74963	144	76931	174	88700	217	88914	212
54999	81	61920	244	65944	165	66944	159	71967	132	74976	143	76932	175	88701	217	88915	214
55903	63	61921	244	65945	165	68902	240	71969	132	74979	143	76933	175	88702	217	88916	214
55905	63	61950	124	65946	165	68923	108	71970	170	74980	141	76934	175	88703	217	88921	203
55906	63	61951	124	65947	152	69914	238	71971	169	74981	141	76935	175	88704	217	88922	204
55907	63	61969	244	65948	152	69915	239	71972	169	74982	141	76936	175	88705	217	88924	204
55938	63	61974	121	65949	152	69948	250	71974	157	75012	147	76937	175	88706	217	88927	205
55939	63	61975	121	65950	136	69949	240	72906	141	75014	147	76938	175	88707	217	88928	205
55941	67	61976	121	65951	143	69955	248	72907	141	75016	147	76939	175	88708	217	88929	209
55942	67	61977	121	65952	170	69957	248	72908	141	75416	147	76940	130	88709	217	88930	210
55943	67	62900	241	65954	154	69964	250	72909	141	75418	147	76941	129	88710	217	88931	209
55944	67	62950	242	65955	143	69979	248	72910	141	75420	147	76942	129	88720	218	88932	209
55989	63	62951	242	65957	157	70902	155	72911	141	75900	176	76943	129	88721	218	88933	211
56940	75	62952	242	65958	137	70904	155	72915	137	75901	176	76944	129	88722	218	88934	211
56942	75	62969	243	65959	137	70905	154	72916	138	75902	176	77116	148	88723	218	88935	211
57991	78	62970	120	65960	136	70906	136	72917	141	75903	176	77118	148	88724	218	88936	210
58850	83	62971	120	65962	157	70910	156	72918	138	75904	176	77258	149	88725	218	88937	206
58851	83	62972	120	65963	157	70911	156	72919	141	75905	176	77268	149	88726	218	88938	206
58852	83	62973	120	65965	143	70912	156	72931	168	75909	176	77279	149	88727	218	88939	206
58853	83	62974	120	65966	143	70913	156	72941	160	75913	147	77314	149	88728	218	88940	214
58854	83	62975	120	65967	143	70914	156	72953	160	75915	147	77316	149	88729	218	88941	203
58856	83	62976	120	65968	143	70915	168	72954	131	75923	142	77318	149	88730	218	90176	252
58857	83	62977	120	65969	143	70916	168	72960	157	75924	142	77320	149	88750	219	90177	252
58859	83	62978	119	65970	153	70917	168	72961	157	75925	161	77418	149	88751	219	90301	251
58860	83	62979	119	65971	153	70918	168	72963	155	75928	145	79050	150	88752	219	90305	251
58863	83	62980	119	65972	153	70920	162	72975	233	75929	145	80902	225	88753	219	90311	251
60202	132	62981	119	65973	153	70922	168	72976	233	75930	145	80903	225	88754	219	90312	251
60265	132	62982	119	65975	153	70924	168	72977	233	75931	145	80906	226	88755	219	90570	251
60950	244	62983	119	65976	153	70925	160	72978	233	75946	142	80913	226	88756	219	90571	251
60951	244	62984	119	65979	162	70926	161	72980	163	75947	142	80914	226	88757	219	90606	251
60952	244	62985	119	65980	171	70928	160	72985	234	75948	142	80918	225	88758	219	90607	251
60954	245	62986	121	65981	171	70929	161	72986	234	75950	140	80932	162	88759	219	90784	252
60955	245	65450	155	65982	136	70930	56	72987	234	75953	140	80933	162	88760	198		
60956	245	65900	164	65983	137	70931	56	72988	234	75955	140	81946	227	88761	199		
60957	245	65904	163	65984	136	70932	168	73909	156	75957	140	81947	227	88763	219		
60958	246	65905	163	65985	136	70933	162	73911	156	75958	140	81989	223	88770	215		
60959	244	65907	157	65986	136	70934	162	73912	156	75959	140	81994	222	88771	217		

# SIMBOLOGIA E HOMOLOGAÇÕES

Para que este catálogo possa proporcionar a maior informação possível ao leitor com a maior clareza possível, utilizou-se a seguinte simbologia.

	2+1 anos de garantia		Caudal regulável		Comprimento de corte		Comprimento máx. perfuração		Metálico
	2+3 anos de garantia		Smart Power		Mesa abatível		capacidade mistura		Cabo reforçado
	2 anos de garantia		Suave		Mesa inoxidável		Regulável		Flexível
	Unidades por palete		MAGNET		Régua milimétrica		Altura total da cabeça		Confortável
	Unidades por caixa		Altura de corte		Mesa abatível para chanfro		Diâmetro pá cabeça		Verte águas
	Peso net		Potência separador		Cortes repetitivos		Largura dente pente		Resistente aos raios UVA
	Peso bruto		Separador fixo		Motor abatível		Altura dente pente		Reforçado
	Com maleta-estajo		Separador móvel		Medição angular		Raio dente pente		Forte
	Peso com maleta-estajo		Cortes repetitivos		Efeito corte vertical		Comprimento lâmina colher		Gradação em relevo
	Alimentação		Cortes a 45°		Patás pegáveis		Largura lâmina colher		Sem fumos
	Rotações por minuto		Suplemento base		Carro móvel		Bolsas por caixa		Borracha de pneu reciclada
	Watts de potência		Medição angular		Nível		Cruzetas por bolsa		Ligeiro
	Comprimento de corte		Dupla guia reforçada		Laser		Cruzetas por caixa		Antishock
	Comprimento corte diagonal		PURE POWER		Fast-in		Medidas esponja		Fácil Uso
	Altura de corte		One Hand Action		Uso com água		Nível absorção (1-4)		Redução de pó e ruído
	Potência separador		Carrinho de mão ergonómico incluído		Uso a seco		Resistência à abrasão (1-4)		Limpeza fácil
	Comprimento corte chanfro		Saco opcional		Disco incluído		45 graus		Altura do cubo
	Espessura corte chanfro		Zero Dust		Diâmetro exterior		Resistente a temperaturas extremas		Diâmetro inferior
	Espessura máxima corte 1 ou 2 passagens		Máximo de 1 hora de trabalho contínuo recomendado pelo TNO		Diâmetro interior		Dureza e Robustez		Diâmetro superior
	Comprimento largura altura		Máximo de 3 horas de trabalho contínuo recomendados pela TNO		Altura pastilha disco		Eco-amigável		Altura útil
	Efeito corte vertical		Potência		Espessura pastilha disco		Fácil		



Germans Boada e as suas filiais cumprem a directiva 2002/96/CE sobre resíduos de aparelhos eléctricos e/ou electrónicos e a directiva 2002/95/CE sobre restrições de determinadas substâncias no seu fabrico, aplicando a lei de cada estado membro da CEE, de acordo com os seus critérios específicos: (RAEE, WEEE, ecoREEE, etc...) (RoHS)

As imagens são aproximadas e estão sujeitas a alterações sem aviso prévio.

\* O peso bruto de algumas máquinas eléctricas pode variar em função do tipo de palete e do tipo de cartão utilizado na sua embalagem

\*\* Qualquer intervenção nas máquinas anula a garantia. A garantia cobre todo o defeito de fabrico ou montagem de acordo com a lei vigente.



Nota: Está proibida toda a reprodução total ou parcial deste catálogo sem prévia autorização de Germans Boada, SA

LATAM : Ref. 92296

LUR : Ref. 92296



Building Together

## GERMANS BOADA S.A.

Pol. Can Rosés, Avda. Olímpíades 89-91, P.O.BOX 14  
08191 RUBI (Barcelona) SPAIN  
Tel. 34 936 80 65 00 · Fax. 34 936 80 65 01  
E-mail: gboada@rubi.com

## GERMANS BOADA S.A. MADRID

Marie Curie, 7, edif. B, bajos 7  
28521 Rivas Vaciamadrid - SPAIN  
Tel. 34 914 99 48 63  
Fax. 34 914 99 48 70  
E-mail: gboada.madrid@rubi.com

## GERMANS BOADA S.A. SANTA OLIVA

Ronda de l'albornar, 24-26  
43710 Santa Oliva  
(Tarragona) SPAIN  
Tel. 34 977 16 90 50  
Fax. 34 977 16 90 51  
E-mail: gboada@rubi.com

**P LUSARUBI Lda.**  
Estrada de Coselhas,  
Lote 21/22 R/C Dto.  
3000-125 COIMBRA - PORTUGAL  
Tel. 351 239 492 430  
Fax. 351 239 492 431  
E-mail: lusarubi@rubi.com

**F RUBI FRANCE S.A.R.L.**  
Immeuble Oslo  
19 Avenue de Norvège  
91953 LES ULIS - FRANCE  
Tel. 33 1 69 18 17 85  
Fax. 33 1 69 18 17 89  
E-mail: rubifrance@rubi.com

**USA RUBI TOOLS USA Inc.**  
10813 NW 30th Street, Suite 110  
DORAL, FLORIDA 33172 USA  
Phone. 1 305 715 9892  
Fax. 1 305 715 9898  
E-mail: rubitools.usa@rubi.com

**CAN RUBI CANADÁ**  
Tel. 1866 872 7825  
Fax. 1305 715 9898  
E-mail: rubicanada@rubi.com

**D RUBI DEUTSCHLAND GmbH**  
Mollsfeld 5  
40670 Meerbusch  
DEUTSCHLAND  
Tel. 49 (0) 2159 814 49 29  
Fax. 49 (0) 2159 814 49 31  
E-mail: rubideutschland@rubi.com

**NL RUBI BENELUX BV.**  
Weidehek, 70  
4824 AS BREDA  
NEDERLAND  
Tel. 31 (0) 76 57 29 200  
Fax. 31 (0) 76 57 20 190  
E-mail: rubibenelux@rubi.com

**ZH 苏州瑞比机电科技有限公司**  
**SUZHOU RUBI TECHNOLOGIES Co.,Ltd**  
苏州工业园区唯新路18号  
B Block, No.18, Weixin Road, Suzhou Industrial Park, 215122 Suzhou, China  
电话: 86 (0) 512 6662 6100  
传真: 86 (0) 512 6662 6101  
E-mail: rubitechnologies@rubi.com

**UK RUBI UK LTD.**  
Units 16 & 17, Easter Park,  
Ferry Lane  
Rainham, Essex  
RM13 9BP - UNITED KINGDOM  
Phone 44 (0) 1708559609  
Fax 44 (0) 1708553813  
E-mail: rubiuk@rubi.com

**PL RUBI POLSKA Sp. z o.o.**  
ul. Karczunowska 43  
02-871 Warszawa  
POLSKA  
Tel. +48 (0) 226 44 51 61  
Fax. +48 (0) 226 44 58 45  
E-mail: rubipolska@rubi.com

**MEX GERMANS BOADA MEXICO SA DE CV.**  
C/ Paseo de la Reforma 107  
Int601; Tabacalera  
Ciudad de Mexico (06030)  
mexico@rubi.com  
Telf: +52 55 5592 4907  
Telf: +52 55 5592 5386  
Fax: +52 55 5563 4444

**RUBI ROSSIA**  
mob. +7 903 153 30 46  
tel.: +34 936806500  
факс: +34 936806501  
E-mail: rubirossia@rubi.com

**RUBI SUOMI**  
GERMANS BOADA SIVULIIKE SUOMESSA  
Keilaranta 16  
02150 ESPOO - SUOMI - FINLAND  
Tel. +358 (0)9 2510 7400  
Fax. +358 (0)9 2510 7100  
E-mail: rubisuomi@rubi.com

**GERMANS BOADA S.A.**  
MERCATO ITALIANO  
Via Porrettana, 363  
40037 - Sasso Marconi (BO)  
ITALIA  
E-mail: commerciale@rubi.com



**RUBI WEST AFRICA**  
E-mail: rubiwestafrica@rubi.com

**RUBI VENEZUELA**  
GERMANS BOADA S.A.  
Tel. (58-212) 0416 6105401  
Tel. (58-212) 0414 3219433  
Tel./Fax (58) 0212 2722861  
E-mail: rubivenezuela@rubi.com

**RUBI CHILE**  
GERMANS BOADA S.A.  
Los Militares # 5620, Oficina 1503  
Los Condes (Santiago de Chile) CHILE  
Tel. (56-2) 2 933 74 92  
E-mail: rubichile@rubi.com

**RUBI COLOMBIA**  
Cra. 11a #94-56, Oficina 501  
Bogotá D.C. COLOMBIA  
Tel. (+ 571) 749 85 08

**RUBI TÜRKIYE**  
Demir Makine Ticaret Ve Sanayi Ltd. Şti.  
Emekyemez Mah. , Buğulu Sok. No:9a Karaköy  
İstanbul - Türkiye - Turkey  
Tel. (212) 237-2224  
Fax. (212) 237-2252  
E-mail: rubiturkiye@rubi.com

**RUBI MAROC**  
Indusmat S.A.R.L  
1075, Bd. Mohamed VI Rés. Fath Zhar  
MAGASIN: 103 - Casablanca  
Maroc - Morocco  
Tel. +212 22.37.80.22  
Fax. +212 22.97.80.49  
E-mail: rubimaroc@rubi.com



www.rubi.com

YouTube

